



Галицький фаховий коледж
імені В'ячеслава Чорновола

ЗБІРНИК

наукових тез

*за матеріалами студентських
наукових читань*

Тернопіль, 2023

Збірник наукових тез: за матеріалами студентських наукових читань. Навчально-практична майстерня редакційно-видавничих технологій Галицького фахового коледжу імені В'ячеслава Чорновола. Тернопіль. 2023р. 206 с.

Головний редактор:

Гелецька І.О., кандидат юридичних наук, заступник директора з навчальної, наукової роботи та міжнародного співробітництва

Члени редакційної колегії:

Баб'юк О.В., кандидат педагогічних наук, голова циклової комісії іноземних мов

Біда Г.М., голова циклової комісії фізичного виховання

Вавричук О.С., голова циклової комісії геодезії, фінансів та загальноекономічних дисциплін

Вишневська Г.Б., кандидат філологічних наук, голова циклової комісії журналістики

Заплітна І.А., кандидат юридичних наук, голова циклової комісії юридичних дисциплін

Лубкович Н.З., кандидат історичних наук, голова циклової комісії суспільних дисциплін

Манчевська Н.О., голова циклової комісії дисциплін перукарського мистецтва

Паршин Л.А., голова циклової комісії дисциплін туризму та готельно-ресторанної справи

Посвятовська О.Б., голова циклової комісії інформатики та комп'ютерної дисциплін

Ткачук Ю.П., голова циклової комісії дисциплін дизайну середовища та моделювання одягу

Чубей О.О., голова циклової комісії фізико-математичних та природничих наук

Ухач О.М., голова циклової комісії мовно-літературних дисциплін

Відповідальний за випуск: Гелецька І.О., заступник директора з навчальної, наукової роботи та міжнародного співробітництва

Збірник тез за матеріалами студентських доповідей, виголошених на Днях науки, які відбулися у Галицькому фаховому коледжі імені В'ячеслава Чорновола у квітні - травні 2023р.

При публікації максимально збережено орфографію, пунктуацію та стилістику запропоновану авторами та підтриману науковими керівниками. За зміст праць та достовірність наведених фактів і статистичних даних відповідальність несуть автори та їх наукові керівники.

Колектив авторів, 2023

© Галицький фаховий коледж
імені В'ячеслава Чорновола, 2023

ЗМІСТ

СЕКЦІЯ ВИДАВНИЧИХ ТЕХНОЛОГІЙ ТА ЖУРНАЛІСТИКИ.....	9
Біляс Аліна	
РОБОТА РЕДАКТОРА НАД ЗМІСТОМ ДОВІДКОВОГО ВИДАННЯ ДЛЯ ДІТЕЙ «ВЕЛИКИЙ ІЛЮСТРОВАННИЙ СЛОВНИК» РОЗИ ГОУР.....	9
Гурська Ольга	
ДІАЛЕКТИЗМИ ТА ЇХ РОЛЬ У РОМАНІ МАРІЇ ТКАЧІВСЬКОЇ «ТРИМАЙСЯ ЗА ПОВІТРЯ»	11
Задорожна Людмила	
СУЧАСНИЙ СТАН ПІДРУЧНИКОТВОРЕННЯ В УКРАЇНІ: ПРОБЛЕМИ ТА ПЕРСПЕКТИВИ.....	14
Перчишин Софія	
ФУНКЦІОНАЛЬНІ ОСОБЛИВОСТІ ТЕЛЕСЕРІАЛУ «СЕЛО НА МІЛЬЙОН».....	17
Хомів Ілона	
ЕВОЛЮЦІЯ КНИГОВИДАВНИЧОЇ СПРАВИ: ВІД ВИНИКНЕННЯ ДО СЬОГОДЕННЯ...	20
СЕКЦІЯ ГЕОДЕЗІЇ ТА ЗЕМЛЕУСТРОЮ	23
Глеза Софія	
АНТРОПОГЕННІ ЛАНДШАФТИ ГУСЯТИНСЬКОЇ ОТГ.....	23
Дарморіс Владислав	
ПОБУДОВА ЦИФРОВОЇ МОДЕЛІ РЕЛЬЄФУ МІСТА КРЕМЕНЦЯ ЗАСОБАМИ ГЕОІНФОРМАЦІЙНИХ ТЕХНОЛОГІЙ.....	25
СЕКЦІЯ ГОТЕЛЬНО-РЕСТОРАННОЇ СПРАВИ ТА ТУРИЗМУ.....	29
Бобецька Ірина	
ПРАКТИКА ОРГАНІЗАЦІЇ ОБСЛУГОВУВАННЯ БАНКЕТІВ З НАГОДИ ДНЯ НАРОДЖЕННЯ В ЗАКЛАДІ РЕСТОРАННОГО ГОСПОДАРСТВА (НА ПРИКЛАДІ РЕСТОРАНУ «АРТ-АВЕНЮ»).....	29
Гальчук Ліана	
АНАЛІЗ ЗАКЛАДІВ РЕСТОРАННОГО ГОСПОДАРСТВА ЯК ОБ'ЄКТІВ ГАСТРОНОМІЧНОГО ТУРИЗМУ.....	32
Кривецька Анастасія	
ФОРМУВАННЯ ПІЗНАВАЛЬНОГО ТУРУ В МЕЖАХ ПОДІЛЛЯ У КОНТЕКСТІ ЗАЛУЧЕННЯ ЙОГО ДО ПРОЕКТУ «МАНДРУЙ УКРАЇНОЮ».....	35
Питель Лідія	
АВІАЦІЙНІ ПАСАЖИРСЬКІ ПЕРЕВЕЗЕННЯ І ТУРИЗМ: ОСОБЛИВОСТІ ВЗАЄМОДІЇ...	38
Спічак Дарина	
ТУРИСТИЧНО-КРАСЗНАВЧА ХАРАКТЕРИСТИКА КРЕМЕНЕЦЬКОЇ ТЕРИТОРІАЛЬНОЇ ГРОМАДИ	41

Цетнар Олена	
СУЧАСНІ ПОГЛЯДИ НА РОЛЬ М'ЯСА В РАЦІОНІ ЗДОРОВОГО ХАРЧУВАННЯ.....	44
Чекановська Леся	
АКТУАЛЬНІ ПРОБЛЕМИ РОЗВИТКУ СУЧАСНИХ ПІДПРИЄМСТВ СФЕРИ ПОСЛУГ ...	47
СЕКЦІЯ ДИЗАЙНУ	51
Олена Боляк	
ПОШУК РАЦІОНАЛЬНИХ МЕТОДІВ ПОБУДОВИ ПОХІДНИХ ТА ДОПОМІЖНИХ ЛЕКАЛ.....	51
Возьна Юлія	
АНАЛІЗ ВИНИКНЕННЯ ТА СУЧАСНЕ БАЧЕННЯ ВИДУ ОДЯГУ КЕЙПА.....	53
Коваль Ірина	
КРЕАТИВНІ МАЙСТРИ ПЕРУКАРСЬКОЇ СПРАВИ.....	55
Корвач Вероніка	
ВИРІШЕННЯ ПРОБЛЕМИ ЕНЕРГОЗБЕРЕЖЕННЯ І РАЦІОНАЛЬНОСТІ ВИКОРИСТАННЯ ПРОСТОРУ У КВАРТИРАХ З ВИСОКИМИ СТЕЛЯМИ.....	58
Лесько Олеся	
АНАЛІЗ СУЧАСНИХ СТИЛЬОВИХ НАПРЯМІВ У ЖИВОПИСІ.....	60
Лесько Олеся	
МЕМБРАНА, ЯК НОВІТНІЙ МАТЕРІАЛ: ДОСЛІДЖЕННЯ СПОСОБІВ ВИКОРИСТАННЯ ЇХ В ОДЯЗІ	62
Ліщук Мар'яна	
СУЧАСНІ ТЕХНІКИ ВИСВІТЛЕННЯ ВОЛОССЯ.....	65
Лозіцька Олена	
СУЧАСНІ ТЕХНІКИ РЕКОНСТРУКЦІЇ ВОЛОССЯ.....	68
Солодка Поліна	
МОДА НА МЕЖІ ЕКОЛОГІЧНОЇ КАТАСТОФИ ЛЮДСТВА: ОДЯГ-КОНСТРУКТОР ТА АПСАКАЙЛІНГ	70
Ясінська Наталія	
ВТІЛЕННЯ НАЦІОНАЛЬНИХ ТРАДИЦІЙ У СУЧАСНУ ЧОЛОВІЧУ ЗАЧІСКУ.....	72
СЕКЦІЯ ІНОЗЕМНИХ МОВ.....	76
Братків Соломія	
ЛЕКСИКО-ГРАМАТИЧНІ ОСОБЛИВОСТІ НЕОЛОГІЗМІВ РОСІЙСЬКО-УКРАЇНСЬКОЇ ВІЙНИ В АНГЛІЙСЬКІЙ МОВІ.....	76
Гапонюк Світлана	
ХАРАКТЕРИСТИКА АНГЛОМОВНИХ ГАЗЕТНИХ ЗАГОЛОВКІВ (НА ОСНОВІ ДРУКОВАНИХ ЗАСОБІВ МАСОВОЇ ІНФОРМАЦІЇ США).....	79
Касюта Ольга	
ФУНКЦІОНУВАННЯ АНГЛІЙСЬКИХ ЗАПОЗИЧЕНЬ В ЛЕКСИКО-СЕМАНТИЧНІЙ СИСТЕМІ СУЧАСНОЇ НІМЕЦЬКОЇ МОВИ.....	81

Остафійчук Каміла	
ВІДМІННОСТІ АМЕРИКАНСЬКОГО ВАРІАНТУ АНГЛІЙСЬКОЇ ВІД БРИТАНСЬКОГО	84
Радачинська Діана.....	87
СУЧАСНІ ТЕНДЕНЦІЇ УТВОРЕННЯ АНГЛОМОВНИХ ТЕРМІНОСИСТЕМ У СФЕРІ «ОХОРОНА ДОВКІЛЛЯ».....	87
Тиравська Аліна	
ПОРІВНЯЛЬНИЙ АНАЛІЗ ФРАЗЕОЛОГІЗМІВ І З ФЛОРИСТИЧНИМИ ЕЛЕМЕНТАМИ В УКРАЇНСЬКІЙ ТА НІМЕЦЬКІЙ МОВАХ.....	90
Шуманська Олена	
ОСОБЛИВОСТІ ПЕРЕКЛАДУ НАЗВ АНГЛОМОВНИХ КІНОФІЛЬМІВ ТА МУЛЬТФІЛЬМІВ УКРАЇНСЬКОЮ МОВОЮ.....	92
СЕКЦІЯ КОМП'ЮТЕНИХ ТЕХНОЛОГІЙ.....	96
Ольховецька Неля, Бадовський Матвій	
ІСТОРІЯ ТА ПЕРСПЕКТИВИ КРИПТОВАЛЮТ. БІТКОЇН, ЯК ІННОВАЦІЙНА СИСТЕМА ГРОШЕЙ У СУЧАСНОМУ СВІТІ.....	96
Бетлей Олеся	
ВИКОРИСТАННЯ 3D ГРАФІКИ В МОДЕЛЮВАННІ ОДЯГУ.....	100
Білоус Христина	
ЗАБЕЗПЕЧЕННЯ ЗАХИСТУ ПЕРСОНАЛЬНИХ ДАНИХ В КОРПОРАТИВНИХ МОБІЛЬНИХ ЗАСТОСУНКАХ.....	102
Васьків Сергій	
СИСТЕМА ВІДДАЛЕНОГО КЕРУВАННЯ ВІДЕОКАМЕРАМИ ДЛЯ ОС WINDOWS.....	105
Горохівська Людмила	
ВИКОРИСТАННЯ МІКРОКОНТРОЛЕРІВ ESP32 В СИСТЕМАХ РОЗПІЗНАВАННЯ ОБЛИЧЧЯ.....	109
Дуніковський Стефан	
ДОСЛІДЖЕННЯ МОЖЛИВОСТЕЙ КОМПОНЕНТНОГО ПІДХОДУ ПРИ РОЗРОБЦІ WEB-САЙТІВ.....	111
Копестинська Анастасія	
ІНФОРМАЦІЙНА БЕЗПЕКА ЯК ОСНОВА БЕЗПЕКИ СУСПІЛЬСТВА І УКРАЇНИ В ЦЬОМУ.....	112
Кушко Тетяна	
ІНФОРМАЦІЙНА СИСТЕМА ОБЛІКУ МАТЕРІАЛЬНИХ ЦІННОСТЕЙ ДЛЯ АВТОМАТИЗОВАНОЇ СИСТЕМИ ВВЕДЕННЯ ТОРГІВЛІ.....	114
Нищота Юрій	
СУЧАСНІ ІНСТРУМЕНТИ ДЛЯ РОЗРОБКИ WEB-ЗАСТОСУНКІВ.....	118
Оберванюк Уляна	
ДОСЛІДЖЕННЯ ІНСТРУМЕНТАРІЮ РЕАЛІЗАЦІЇ ІГРОВИХ ПРОГРАМ ДЛЯ ОС ANDROID (НА ПРИКЛАДІ РЕАЛІЗАЦІЇ ІГРОВОЇ ПРОГРАМИ «СКАРБИ НАЦІЇ»)..	122

СЕКЦІЯ ЛІТЕРАТУРОЗНАВСТВА ТА МОВОЗНАВСТВА.....	125
Бойко Ірина	
ОСОБЛИВОСТІ ЛІТЕРАТУРНОЇ ДІЛЬНОСТІ ОЛЕКСАНДРА ВІЛЬЧИНСЬКОГО.....	125
Груша Мар'яна	
ПСИХОЛОГІЯ ПІДЛІТКА У РОМАНІ «ТАЄМНИЙ ЩОДЕННИК АДРІАНА МОУЛА»	
СЬЮЗЕН ТАУНСЕНД.....	127
Кирик Марія	
ІНТЕРПРЕТАЦІЯ ЛІТЕРАТУРНОГО ВІДОБРАЖЕННЯ РЕАЛІЙ ВОЄННОГО	
ПРОТИСТОЯННЯ У ТВОРЧОСТІ ПИСЬМЕННИКІВ ТЕРНОПІЛЬЩИНИ.....	129
Процик Святослав	
ЛИХОСЛІВ'Я СЕРЕД МОЛОДІ.....	132
СЕКЦІЯ ФІЗИКО-МАТЕМАТИЧНИХ ТА ПРИРОДНИЧИХ ДИСЦИПЛІН.....	135
Бойко І.О.	
ХАРЧУВАННЯ СТУДЕНТІВ.....	135
Боляк Вікторія	
АНАЛІЗ СКЛАДУ МОРОЗИВА НА ВМІСТ БІОХІМІЧНИХ РЕЧОВИН.....	138
Довганик Марія	
МАТЕМАТИКА ТА ЕНЕРГОЗБЕРЕЖЕННЯ.....	141
Кучинська Вікторія	
ЕКОЛОГІЧНІ АСПЕКТИ В УКРАЇНІ ПІД ЧАС ВІЙНИ.....	143
Лисак Софія	
Вектори у просторі з допомогою інтерактивного середовища Geogebra	146
Матвійчук Софія	
ВИМІРЮВАННЯ ЕЛЕКТРОМАГНІТНОГО ВИПРОМІНЮВАННЯ ЕЛЕКТРОПОБУТОВОЇ	
ТЕХНІКИ, ЕЛЕКТРИЧНИХ ПРИСТРОЇВ ТА ЕЛЕКТРОАРМАТУРИ У ПОМІШКАННІ..	149
Ольховецький Андрій	
АЛГОРИТМ ДЕЙКСТРИ ПОШУКУ НАЙКОРОТШОГО ШЛЯХУ ГРАФА. ПРОГРАМНА	
РЕАЛІЗАЦІЯ.....	153
Фера Ігор	
ДОСЛІДЖЕННЯ АНТЕННИХ ВЛАСТИВОСТЕЙ ТОРОЇДАЛЬНИХ КОТУШОК.....	155
СЕКЦІЯ ФІЛОСОФІЇ ТА СУСПІЛЬСТВОЗНАВСТВА	159
Вербицька Анна	
ШЛЯХИ ТА ОСОБЛИВОСТІ РЕГУЛЮВАННЯ ПОЛІТИЧНИХ КОНФЛІКТІВ	
В УКРАЇНІ.....	159
Смигора Христина	
КРАДЕНА УКРАЇНА: УКРАЇНСЬКИЙ ЗЕЛЕНИЙ КЛИННА ДАЛЕКОМУ СХОДІ	
У ДРУГІЙ ПОЛОВИНІ ХІХ – НА ПОЧАТКУ ХХ СТ.	162

Хоркава Анастасія	
ЗОВНІШНІ ВОРОГИ УКРАЇНИ В УМОВАХ РОСІЙСЬКО-УКРАЇНСЬКОЇ ВІЙНИ.....	166
СЕКЦІЯ ФІНАНСІВ ТА ЗАГАЛЬНОЕКОНОМІЧНИХ ДИСЦИПЛІН.....	170
Бойко Ірина	
СВІТОВІ ФІНАНСОВІ КРИЗИ ТА ЇХ ВПЛИВ НА ФІНАНСОВУ СИСТЕМУ УКРАЇНИ...	170
Валах С.А.	
ПАРТИЗАНСЬКИЙ МАРКЕТИНГ.....	173
Василечко Катерина	
ІНВЕСТИЦІЇ: КРИПТОВАЛЮТА ЧИ АКЦІЇ.....	175
Костюк Вадим	
КРИПТОВАЛЮТА ЯК ІННОВАЦІЙНИЙ ІНСТРУМЕНТ МІЖНАРОДНИХ РОЗРАХУНКІВ В УМОВАХ ГЛОБАЛЬНОЇ ФІНАНСИЗАЦІЇ	178
Скоробогата Юлія	
ПРОБЛЕМИ ЗБАЛАНСУВАННЯ ДЕРЖАВНОГО БЮДЖЕТУ ТА ПОДОЛАННЯ ЙОГО ДЕФІЦИТУ У ВОЄННИЙ ЧАС.....	181
Смолінчук Ганна	
МЕРЧЕНДАЙЗИНГ ЯК ІНСТРУМЕНТ ВПЛИВУ НА РІШЕННЯ СПОЖИВАЧІВ.....	184
Соловій Христина	
СТАН ТА ШЛЯХИ АКТИВІЗАЦІЇ ІНВЕСТИЦІЙНОЇ ДІЯЛЬНОСТІ У БАНКІВСЬКІЙ СФЕРІ.....	186
СЕКЦІЯ ФІЗИЧНОГО ВИХОВАННЯ.....	190
Ольга Бих	
МАСАЖ І ЙОГО ЗНАЧЕННЯ ДЛЯ ФІЗИЧНОГО САМОВДОСКОНАЛЕННЯ ЛЮДИНИ.....	190
СЕКЦІЯ ЮРИДИЧНИХ ДИСЦИПЛІН.....	195
Божаківська Вероніка	
ПРОБЛЕМНІ ПИТАННЯ ФОРМУВАННЯ КОНСТИТУЦІЙНОГО СУДУ УКРАЇНИ.....	195
Новосад Софія	
ТРУДОВІ ПРАВОВІДНОСИНИ В УМОВАХ ВОЄННОГО СТАНУ.....	197
Пузак Христина	
ФІНАНСОВО-ПРАВОВІ ГАРАНТІЇ НЕЗАЛЕЖНОСТІ СУДДІВ АПЕЛЯЦІЙНОЇ ТА КАСАЦІЙНОЇ ІНСТАНЦІЇ, ЯК СКЛАДОВА ПРАВА НА СПРАВЕДЛИВИЙ СУД.....	200
Роденко Таїсія	
ТАКТИЧНІ ОСОБЛИВОСТІ ПРОВЕДЕННЯ ДОПИТУ ТА ЙОГО ХАРАКТЕРИСТИКА...	203
Сівіцька Ганна	
ЕЛЕКТРОННІ ЗАСОБИ ДОКАЗУВАННЯ В ЦИВІЛЬНОМУ СУДОЧИНСТВІ.....	205

Фурсик Валентин	
ВІДПОВІДАЛЬНІСТЬ ЗА УХИЛЕННЯ ВІД ВІЙСЬКОВОЇ СЛУЖБИ В УКРАЇНІ: ТЕОРЕТИЧНІ АСПЕКТИ І РЕАЛІЇ ВОЄННОГО СТАНУ.....	208
Худоб'як Діана	
ПРАВО ПОСТІЙНОГО ЗЕМЛЕКОРИСТУВАННЯ: ПРОБЛЕМНІ АСПЕКТИ ПРАВОВОГО РЕГУЛЮВАННЯ ТА ЇХ ВИРІШЕННЯ.....	212
Ярошович Анастасія	
ДЕРЖАВНЕ РЕГУЛЮВАННЯ ВИКОРИСТАННЯ ЗЕМЕЛЬ СІЛЬСЬКОГОСПОДАРСЬКОГО ПРИЗНАЧЕННЯ В УКРАЇНІ.....	215

СЕКЦІЯ ВИДАВНИЧИХ ТЕХНОЛОГІЙ ТА ЖУРНАЛІСТИКИ

УДК 070.37.379.8

*Біляс Аліна, здобувач фахової передвищої освіти
II курсу спеціальності «Журналістика»,
науковий керівник Капітан В.С.*

РОБОТА РЕДАКТОРА НАД ЗМІСТОМ ДОВІДКОВОГО ВИДАННЯ ДЛЯ ДІТЕЙ «ВЕЛИКИЙ ІЛЮСТРОВАННИЙ СЛОВНИК» РОЗІ ГОУР

Зараз, в умовах швидкого технічного і культурного розвитку, неможливо уявити собі життя без різних типів довідкової літератури, починаючи від інструкцій з експлуатації і закінчуючи багатотомними енциклопедіями. Надаючи в стислій формі величезну кількість інформації, довідкові видання стають незамінними при вирішенні наукових, професійних питань, при самоосвіті або ж для задоволення власної допитливості.

«При цьому для упорядника і редактора важливо зрозуміти потреби читача, адже специфіка інформації варіюється в залежності від читацької адреси та цільового призначення видання. Інформація довідкового видання повинна володіти такими важливими для читача якостями, як повнота, корисність, достовірність і новизна. У такому випадку довідкове видання шляхом наданої інформації усуває розрив між знанням автора і неповним знанням читача. Тому складання довідкового видання вимагає клопіткої, тривалої, часом багаторічної, організованої діяльності великого кола фахівців» [1].

Актуальність теми полягає в тому, що робота редактора над словником для дітей 3-5 років буде вперше проаналізовано. Оскільки система освіти непинно розвивається та оновлюється, додаються нові терміни, нові визначення, та слова. Для розуміння цієї інформації створюються довідкові видання, в яких все подається більш розгорнуто, в деяких присутні ще й ілюстрації. Тому, тема про словники та роботою над ними, буде актуальна в будь-які часи.

Тематика зосереджена на дослідженні роботи редактора над змістом довідкового видання для дітей «Великий ілюстрований словник» Розі Гоур.

У контексті редакційно-видавничої підготовки довідкові видання є найскладнішими. Тому у видавництвах доручають роботу з ними добре підготовленим редакторам.

«Редактори, які працюють над довідковими виданнями, мають досить складну та відповідальну роботу. Оскільки довідкові видання, такі як словники, енциклопедії та довідники, повинні містити точну та коректну інформацію, редактори повинні бути висококваліфікованими та досвідченими фахівцями.

Основна робота редактора над довідковими виданнями включає наступні етапи:

підготовка рукопису: редактор вивчає рукопис та перевіряє наявність всієї необхідної інформації. Він перевіряє правильність використання термінів та термінології та розглядає змістовні помилки та неточності;

редагування тексту: редактор перевіряє граматику та стиль мовлення, виправляє орфографічні та пунктуаційні помилки, перевіряє наявність всіх необхідних посилань та визначень;

редагування макету: після редагування тексту редактор перевіряє макет видання, щоб переконатися, що він містить всі необхідні частини, такі як зміст, покажчики та ілюстрації;

остаточна перевірка: перед тим, як довідкове видання буде відправлене на друк, редактор проводить остаточну перевірку тексту та макету, щоб переконатися, що все відповідає стандартам якості та коректності» [4].

Підготовка довідкових видань для дітей має свої особливості, які відрізняють їх від довідкових видань для дорослих. Розглянемо основні специфіки підготовки довідкових видань для дітей.

«Проста та доступна мова. Довідкове видання для дітей повинно бути написане простою та зрозумілою мовою, яка відповідає віковим можливостям читачів. Складні терміни та поняття потрібно пояснювати в легкій та доступній формі.

Ілюстрації. Для дітей важлива візуальна складова, тому довідкові видання для дітей повинні містити достатню кількість ілюстрацій та фотографій, які допоможуть зрозуміти текст. Ілюстрації повинні бути яскравими, привабливими та відповідати віковій категорії читачів.

Розділи за темами. Довідкове видання для дітей повинно бути структуроване логічно та організоване за темами, які відповідають інтересам та потребам читачів. Розділи повинні бути відокремлені та легко знаходитися в змісті.

Привабливий дизайн. Для дітей важлива зовнішня привабливість довідкового видання. Дизайн повинен бути кольоровим, привабливим та зручним для читання.

Актуальність та безпека. Довідкове видання для дітей повинно бути актуальним та відповідати сучасним стандартам та вимогам. Також важливо дотримуватися стандартів безпеки для дітей, наприклад, не використовувати небезпечні матеріали для друку чи не надавати інформацію, яка може бути шкідливою для здоров'я.

Рекомендації для батьків та вчителів. Довідкове видання для дітей може містити рекомендації для батьків та вчителів щодо використання матеріалів в навчальному процесі та в побуті. Це може допомогти батькам та вчителям зрозуміти, як використовувати довідкове видання, щоб зробити процес навчання більш цікавим та пізнавальним для дітей.

Різні рівні складності. Довідкове видання для дітей може містити матеріали на різному рівні складності, щоб відповідати різним віковим категоріям читачів. Наприклад, матеріали можуть бути розміщені за рівнями складності, починаючи від простих відомостей для дітей молодшого віку та закінчуючи більш складними деталями для старших дітей.

Спеціальні потреби дітей. Довідкове видання для дітей може містити матеріали для дітей з особливими потребами, наприклад, для дітей з вадами зору або для дітей з порушенням уваги та гіперактивністю. Такі матеріали можуть бути написані більш яскравим шрифтом, з більшим розміром літер та з ілюстраціями, які допоможуть дітям зрозуміти інформацію краще.

Міжнародні стандарти. Довідкове видання для дітей може дотримуватися міжнародних стандартів щодо використання лексики та граматики. Наприклад, можуть використовуватися спеціальні словники та терміни, які рекомендуються міжнародними організаціями для довідкових видань для дітей» [2].

У підсумку, підготовка довідкових видань для дітей вимагає врахування багатьох аспектів, включаючи вікові особливості читачів, якість та доступність інформації, зручність використання та естетичний вигляд видання. Довідкове видання для дітей повинно бути зрозумілим та цікавим для читачів, містити достовірну інформацію та бути доступним для різних категорій дітей.

«Великий ілюстрований словник» Розі Гоур написаний для дітей віком від 3 до 5 років [3].

«Великий ілюстрований словник» — це:
тематично оформлений ілюстрований словник;
містить понад 2000 корисних та різноманітних слів;
багато тематичних розділів зі списками синонімів, протилежностей та порад щодо опису речей;
окремих розділ з підказками, як скласти власну розповідь;
великий формат книги.

У цьому словнику зібрані слова, які легкі та потрібні для дитини, та її сприйняття речей, які будуть потрібні в її подальшому житті. А саме:

Що таке протилежні поняття, та як правильно їх дібрати.

Якими словами можна назвати веселу людину, або навпаки сумну, та які слова-синоніми краще використовувати до слів.

Як краще поставити запитання людині, та які запитальні слова для цього використовувати.

Редактор відіграє важливу роль у виборі та організації змісту довідкового видання. Він враховує логічну послідовність тем, структурує матеріал у зручну форму, визначає обсяг та деталізацію інформації відповідно до потреб цільової аудиторії.

Отже, робота редактора над змістом довідкового видання для дітей «Великий ілюстрований словник» Розі Гоур є невід'ємною складовою процесу створення якісної та цінної літератури для молодших читачів. Для заохочення дітьми вивчення чогось нового та цікавого, що в подальшому буде лише допомагало їм в вивченні усього нового.

Список використаних джерел:

1. Довідкові видання: веб-сайт. URL: <https://studfile.net/preview/5264486/page:66/> (дата звернення: 22.04.2023).
2. Робота редактора з текстом: веб-сайт. URL: <http://epi.cc.ua/341-rabota-redaktora-35129.htm> (дата звернення: 21.05.2022).
3. Розі Гоур. Великий ілюстрований словник: Харків: Жорж. 2018. 40 с.
4. Тимошик М. Книга для автора, редактора, видавця: Київ: Наша культура і наука, 2006.

УДК 821.161.2

*Гурська Ольга, здобувач фахової передвищої освіти
II курсу спеціальності «Журналістика»,
науковий керівник канд. філол. наук Вишнеvsька Г. Б.*

ДІАЛЕКТИЗМИ ТА ЇХ РОЛЬ У РОМАНІ МАРІЇ ТКАЧІВСЬКОЇ «ТРИМАЙСЯ ЗА ПОВІТРЯ»

Діалектизми використовуються для характеристики як персонажів твору, так і мови автора. Якщо автор використовує їх в мові персонажів, то вони є засобом сприяння розкриттю характеру героя, показують їх індивідуальну характеристику. У мові письменника діалектизми використовуються в описах та характеристиках, хоч можуть відображати певні особливості мовлення конкретної території.

Марія Ткачівська постає перед читачами енергійною, життєрадісною, сповненою новими ідеями та творчими задумами, здатною горіти сама і запалювати інших, бути дороговказом і не боятися нових шляхів жінкою. Невтомна любителька правди, яка і живе за її законами.

Письменницею принциповою і відкритою, надійною і толерантною. Вона має серце для кожного, може порадити і підказати. Завжди може підставити плече, хоча неодмінно вкаже і на недоліки. Жінка є великим життєлюбом та оптимістом. Цим вона вдячна бабусі й дідусеві, батькам та добрим людям, які стрілися на її шляху. «Моя бабуся була для мене прикладом ужитті. Її тепло і світло, її делікатність та непересічне відчуття гумору супроводжують мене у житті до сьогодні», – розповідає пані Марія. У романі «Тримайся за повітря» тонке змалювання авторкою невидимої пам'яті саме про бабуся. Людини вже немає, а є її присутність духу, який тримає у найвідповідальніші моменти.

У творі знайомимось із Соломією. Недовіра вбила її любов, адже не можна любити одруженого чоловіка, але любов не має законів і правил.

Перше кохання стає для Соломії і першим розчаруванням. Художник Андрій був для неї єдиним, а вона для нього – одна з багатьох. Коли трапилася можливість поїхати на заробітки, дівчина довго не роздумувала. Виснажлива дорога, нелюдські умови проживання та тяжка робота з ранку до ночі – закордонний рай виявляється справжнім пеклом. Останньою краплиною стає раптова хвороба Соломії. І тієї миті, коли здається, що чекати на допомогу немає від кого, з'явиться він. Той, хто допоможе втриматися там, де так легко впасти.

Авторка романів переконливо стверджує, що треба проживати своє життя, а не виправляти чийсь помилки. А ось що найбільше болить — це людський осуд. І коли настає повна безвихідь – триматися.

У творчому доробку пані Марії – тексти різних жанрів та стилів. Спершу були поезії, згодом – проза.

Діалектизмами користуються не тільки в усному мовленні мешканців певної території, фольклорі, а й у художніх творах письменників – вихідців із цих територій. С. Єрмоленко зазначає, що діалектизм – це спланована стилізація для певної реакції читача. Діалектизм виконує функцію художньо-естетичного засобу.

Уживаючи діалектизми в мові персонажів, автор хоче показати читачу мовні особливості тієї території, про яку він пише, створити місцевий колорит. Такою роллю наділені поодинокі діалектизми в авторській мові.

В українській художній літературі письменниками традиційно вживаються діалектизми в мовленні персонажів для частіше мовної характеристики, а також показу національного й етнічного колориту. Конкретні поодинокі діалекти передають особливість розвитку окремих українських територій, їхню колишню політичну осібність або перебування у складі інших держав. Діалектизми, ужиті в художньому дискурсі, інформують про традиції певної етнічної групи, культуру, ремесла, життєвий устрій місцевого населення. Крім того, багато діалектизмів, ужитих письменниками у їхніх творах, ввійшли в активне мовлення українського народу й збагатили словник літературної мови.

Мова твору «Тримайся за повітря» належить до південно-західного наріччя, а саме до східно-карпатської групи говорів чи гуцульських говірок, які є особливістю мови письменниці.

У романі «Тримайся за повітря» письменницею використовується набагато менше діалектів, у порівнянні з її романом – «Голос перепілки». Це можна просто пояснити, адже події відбуваються далеко за межами України у Португалії, вживати велику кількість гуцульських діалектів не зовсім доречно, бо тематика твору не передбачає цього. Використання діалектів – тільки згадка про дитинство, бабуся, рідну землю. Гуцулізми ж

фіксуються тільки в мові автора. Можна зауважити, що ці невеликі цяточки слова говірки рідної домівки нагадують і самій авторці про рідну землю.

У своїй роботі наголошуємо на власне лексичних діалектних одиницях, які мають семантичні відповідники в літературній мові та позначають відомі багатьом слова. Зокрема, у романі не мають великого вияву такі тематичні групи лексики:

- назви хатнього та кухонного начиння,
- назви осіб,
- назви на позначення дій та процесів.

До назв хатнього та кухонного начиння відносимо такі іменники: *коновка* «... не допоможе й *коновка* сивухи» [14 с. 61], *мищи́на* «різноколірних пудингів у скляних *мищинах*...» [14, с. 115]. Для знаходження значень використовуємо лексикографічні словники, які представляють гуцульське мовне середовище. Коновка, можемо знайти два значення в словнику «Гуцульські говірки»: 1. дерев'яна посудина з одним вухом для води; посудина для молока; 2. частина олійниці [3, с. 100]. Також у лексикографічному виданні подано й значення слова мищи́на – мисочка [3, с. 123]. При аналізі семантики слів, що використовуються у романі, зазначаємо, що вказані лексичні діалектизми письменниця використовує, щоб позначити назви предметів побуту, якими користуються гуцули, надаючи цим місцевого колориту.

Інша група лексики – діалектні слова: *кобі́та* «...Сашку, я – класна *кобі́та*?» [14, с. 69], *люба́ска* «...не схожа на його попередніх *любасок*...» [14, с. 125], *вар'ят* «... знову *вар'ята* граєш!» [14, с. 144], *галапас* «... *сидіти галапасом* на чийсь шиї...» [14, с. 195] відносяться до групи назв осіб. Лексема *кобі́та*, використана письменницею в художньому творі, у словнику «Гуцульські говірки» означає «жінка» [3, с. 97], *люба́ска* – «коханка» [3, с. 116].

У словнику Миколи Негрича «Скарби гуцульського говору: Березови» слово фіксується в іншій формі – *варі́ят* – «божевільна людина» [11, с. 32].

Петром Гавуком у праці «Глумачний словник гуцульських говірок» лексема *галапас* подана як 'дармоїд, нахлібник' [3, с. 84]. Отже, авторкою вжито діалектизми на позначення назв осіб для мовної характеристики персонажів – представників населення Гуцульщини. Таких діалектизмів використано небагато, але вони дуже чітко вказують на мовну характеристику героя твору, використовуються для підкреслення гуцульського мовного середовища.

Дієслова *спацерувати* «...вони спацеруватимуть вуличками...» [14, с. 76], *чипі́ти* «Галасливі іспанці безперестанно чеберяли туди-сюди, чипі́ли навколо їх кожного столика з провізією, укотре досліджуючи ранкове меню...» [14, с. 115], *чвалі́ти* «...чвалили навколо неї з повними тарелями смажених грінок...» [14, с. 116], *покавальцюва́тись* «...півметра ковбаси і спробував покавальцювати...» [14, с. 141] можемо віднести до групи діалектизмів, які позначають дії та процеси. Знову звертаємось до важливого порівняння окремих значень, в яких вжиті конкретні діалектні слова : спацерувати – спацьорувати див. скроклюва́ти – зробити петлю. Зазначимо, що в словнику «Гуцульські говірки» [3, с. 175] слова, використаного в романі, не знайшли, однак вдалося знайти видозмінену форму, у якій наявне пом'якшення свистячого ц (спацьорувати). З подібним значенням уживається діалектизм на позначення дії скроклюва́ти – «зробити петлю». У словнику «Гуцульські говірки» покавальцювати – «різати», рвати щось на дрібні шматочки' [3, с. 88] *чипі́ти* – (чіпі́ти) має два значення: 1. сидіти навпочіпки; 2. стояти довго і непорушно на одному місці [3, с. 212].

Слід відзначити, що у праці Петра Гавука чіпіти – «довго чекати» [3, с. 271]. Тут же зазначаємо слово чвалити – «йти поквапно, спішити» [3, с. 269]. Завдяки зазначеним дієсловам авторкою створюється неповторний колорит Гуцульщини та максимальне наближення читача до реальних подій. Зауважимо, що М. Ткачівською використано ряд лексичних діалектизмів, які не можна об'єднати в якісь тематичні групи лексики з огляду на невелику їх кількість. Це такі лексеми: *патинки* «... бабусині патинки біля ліжка» [14, с. 7], гавря «...мале незграбне гавря» [14, с. 153], ланець «... ажурний ланець кохання!» [14, с. 15], коцик «... накривалися синім смугастим коциком...» [14, с. 26], випуцуваний «Вона уявляла сеньйора Гроссо ...цього випуцovanого елегантного повелителя з високо закинutoю головою...» [14, с. 209], шарварок «Вона механічно вдивлялася у цей шарварок...» [14, с. 116], фотель «Соломія лежала у фотелі й розглядала на стіні білий аркуш...» [14, с. 156], слабувати «...він за мною слабне...» [14, с. 147], пацьорки «... Кришталева, уже трохи старомодна люстра з довгими прозорими пацьорками...» [14, с. 160].

Ужиті авторкою діалектизми в романі «Тримайся за повітря» є неабияким джерелом збагачення лексичної системи літературної мови, а також відтворенням самотньої мовно-художньої моделі авторського сприйняття дійсності.

Отже, проаналізувавши роман М. Ткачівської «Тримайся за повітря», з'ясували, що письменниця, активно вживаючи у творчості регіональні елементи, етнографічні номінації, виявила особливу майстерність у мовній характеристиці персонажів, в описі мовного середовища, у відтворенні місцевого колориту.

Список використаних джерел:

1. Березовська Г. Г. Словник назв одягу та взуття у східно-подільських говірках. Умань: Уманське комунальне видавничо-поліграфічне підприємство. 2010. 348 с.
2. Брилінський Д. Словник подільських говірок. Х. : РВВ. 2010. 348 с.
3. Гавука П. Д. Тлумачний словник гуцульських говірок: словник. Косів. Писаний Камінь. 2017. 296 с.
4. Гриценко П. Ю. Діалектизм. Українська мова. Енциклопедія. Київ: Вид-во «Українська енциклопедія» ім. М. П. Бажана. 2004. С. 146–147.
5. Ткачівська М. Тримайся за повітря.
URL:<http://dspace.pdpu.edu.ua/bitstream/123456789/15307/1/Krupeneva%20Tetiana%20Ivanivna%202022.pdf> (дата звернення: 22.04.23).

УДК 070.37.379.8

*Задорожна Людмила, здобувач фахової передвищої освіти
III курсу спеціальності «Журналістика»,
науковий керівник Бездіжа А. А.*

СУЧАСНИЙ СТАН ПІДРУЧНИКОТВОРЕННЯ В УКРАЇНІ: ПРОБЛЕМИ ТА ПЕРСПЕКТИВИ

Система освіти в Україні весь час неупинно розвивається, удосконалюється та зазнає певних змін, завдяки яким процес навчання стає дедалі ефективнішим та простішим. Зміни такого роду стосуються усіх складників процесу навчання: вчителі шкіл та викладачі вузів постійно проходять курси підвищення кваліфікації, Міністерство освіти та науки знаходить, випробовує та поступово впроваджує все нові і нові методи навчання, покращуються умови навчання – освітні заклади оновлюють задля комфорту учнів і студентів. Та не обійтися без

вдосконалення та покращення такого засобу навчання як підручник, адже саме він відіграє чи не найважливішу роль в процесі навчання. Підручник завдяки своїй систематизації та якісному наповненню може легко та доступно наочним способом донести до учня потрібну інформацію. Підручник може слугувати як засобом для закріплення вивченого на уроці матеріалу, який доніс до учня вчитель, так і для самостійного опрацювання тем. Можемо з впевненістю сказати, що дослідження та аналіз підручникотворення, його проблем та перспектив розвитку є надважливою задачею для нашого суспільства. Адже завдяки цьому, ми зможемо якісно коригувати процес передавання умінь та досвіду молодшому поколінню та будемо завжди йти в ногу з часом.

Сучасну систему освіти неможливо уявити без спеціальної навчальної літератури. Можна довго перераховувати її види та особливості, але важко не погодитись, що, в першу чергу, у навчанні ми послуговуємося підручниками. Саме вони якнайкраще підходять для продуктивного та ефективного навчання, що стосується не лише учнів та студентів, а й будь-яких інших категорій людей незалежно від віку, які мають на меті щось вивчати.

Отже, підсумовуючи все вищеперечислене, можна надати даному засобу навчання таке визначення: «підручник – книга, що містить основи наукових знань з певної навчальної дисципліни відповідно до цілей навчання, встановлених програмою і вимогами дидактики; носій адаптованої наукової інформації; основний засіб процесу засвоєння змісту освіти через пізнавальну, самостійну, творчу діяльність» [3].

«Підручник має задовольняти всі потреби сучасного суспільства та йти в ногу з часом, відповідаючи всім вимогам навчальної літератури, рівню науки та поєднуючи теорію з практикою. Тому можемо сказати з усією впевненістю, що процес підручникотворення потребує неабияких зусиль зі сторони різних фізичних осіб та держустанов. Лише в тому випадку, коли їхня спільна робота є раціональною та узгодженою, вони можуть досягти очікуваних результатів. Але, на жаль, на практиці ми часто стикаємося з повною протилежністю» [4].

Здійснивши детальний аналіз усіх наявних проблем сучасного підручника, можемо узагальнити та навести найбільші:

Відсутність чіткого розуміння, що створення підручника – справа державної ваги, а не приватна діяльність і не чисть професійно не підкріплене бажання покращити «своє благополуччя» за рахунок цієї важливої галузі.

«Недооцінювання (нерозуміння чи несприйняття) нових освітніх парадигм, які закономірно приходять на зміну попереднім: усталеним, звичним і зручним» [2].

Недостатнє фінансування. Україна має одну з найнижчих рівнів фінансування освіти серед країн Європи. Це призводить до того, що підручники виробляються за низькою ціною, а це, в свою чергу, може впливати на їх якість.

Неефективне управління. «Управління системою освіти в Україні часто неефективне та неспроможне забезпечити потреби учнів та вчителів у якісних навчальних матеріалах» [1].

Проте, не дивлячись на низку досить серйозних проблем, які спіткали український підручник, розуміємо, що надії на покращення ситуації всерівно є.

Останнім часом в Україні спостерігається певний прорив у підручникотворенні, що дозволяє спрямовувати цей процес в кращу сторону. Основні напрямки, які сприяють покращенню підручників в Україні, наступні:

Використання нових технологій та інтерактивних засобів.

Застосування сучасних методик навчання.

Впровадження нових методів оцінювання знань.

Видавництва все більше звертають увагу на якість змісту підручників та їх відповідність потребам сучасного світу.

Ми розуміємо, що видавництво підручників як виду навчальної літератури в одних регіонах має більший успіх, ніж в інших. Все це залежить від спеціалізації того чи іншого видавництва, яке проводить свою діяльність в даному місці.

В Україні підручники видаються в різних містах, проте найбільше видавництв знаходиться в столиці – Києві. Тут розміщені великі державні видавництва, такі як «Освіта», «Перун», «Ранок», «Генеза», «Крокус» та інші. Також у Києві працюють видавництва, що спеціалізуються на виданні підручників для певних предметів чи груп користувачів.

Крім Києва, видання підручників також здійснюються у Львові, Харкові, Дніпрі, Одесі, Запоріжжі, Тернополі та інших містах України. Ці міста мають свої видавництва, що спеціалізуються на певних типах підручників та предметах.

Підручники поділяють за галузями знань. Основні відмінності підручників за галузями знань полягають у тому, що кожна галузь має свої специфічні особливості, які відображаються в змісті підручників. Наприклад:

Математика: у підручниках з математики зазвичай великий обсяг формул, задач і вправ, які детально розбираються і пояснюються. Такі підручники часто містять багато графіків, діаграм, схем, які допомагають учням краще зрозуміти матеріал.

Фізика: підручники з фізики містять багато формул і теоретичних пояснень, а також ілюстрації та діаграми, які демонструють фізичні закони та явища.

Хімія: у підручниках з хімії велика увага приділяється хімічним реакціям та взаємодіям між речовинами. Такі підручники зазвичай містять детальні описи хімічних процесів, формули реакцій, ілюстрації та схеми.

Історія: підручники з історії містять багато фактів, подій та дат, а також розповідають про розвиток культури та наукових відкриттів у різні періоди історії.

Мови: підручники з мов містять вправи на граматику та правопис, текстові матеріали на різні теми та вправи на розвиток навичок усного та писемного мовлення.

Крім того, підручники з різних галузей знань можуть мати різні формати та структури. Наприклад, підручники з математики можуть бути побудовані на основі послідовності тем, які передбачають навчання певної теорії та вирішення практичних задач. У той же час, підручники з літератури можуть мати більший фокус на аналізі творів та вмінні розуміти та інтерпретувати текст.

Отже, стан підручникотворення в Україні виявився багатограним. З одного боку, існують позитивні зміни, які полягають у впровадженні нових підходів до підручникотворення, залученні експертів з педагогіки та наукових досліджень, врахуванні сучасних тенденцій у навчальному процесі. Це сприяє покращенню якості підручників та їх адаптації до потреб сучасних учнів.

З іншого боку, виявлено низку проблем у сфері підручникотворення в Україні. Одна з основних проблем – відсталий підхід до підручників, який не враховує сучасні знання та технології. Брак зворотного зв'язку між авторами підручників та педагогами, недостатня ефективність процесу перегляду та актуалізації підручників, а також проблеми з доступністю та фінансуванням також впливають на якість підручників.

Список використаних джерел:

1. Проблеми українського підручникотворення та шляхи їхнього вирішення. URL: <http://education-ua.org/ua/draft-regulations/1326-problemi-ukrajinskogo-pidruchnikotvorennya-ta-shlyakhi-jikhno-go-virishennya> (Дата звернення: 11.04. 2023).

2. Проблеми підручникотворення: спроби визначення сутності та шляхи розв'язання. URL: [https://lib.iitta.gov.ua/704252/1/%D0%9F%D1%80%D0%BE%D0%B1%D0%BB%D0%B5%D0%BC%D0%B8_%D0%BF%D1%96%D0%B4%D1%80%D1%83%D1%87%D0%BD%D0%B8%D0%BA%D0%BE%D1%82%D0%B2%D0%BE%D1%80%D0%B5%D0%BD%D0%BD%D1%8F\(%D0%A0%D1%96%D0%B4%D0%BD%D0%B0_%D1%88%D0%BA%D0%BE%D0%BB%D0%B0-%D1%81%D1%82%D0%B0%D1%82%D1%82%D1%8F\).PDF](https://lib.iitta.gov.ua/704252/1/%D0%9F%D1%80%D0%BE%D0%B1%D0%BB%D0%B5%D0%BC%D0%B8_%D0%BF%D1%96%D0%B4%D1%80%D1%83%D1%87%D0%BD%D0%B8%D0%BA%D0%BE%D1%82%D0%B2%D0%BE%D1%80%D0%B5%D0%BD%D0%BD%D1%8F(%D0%A0%D1%96%D0%B4%D0%BD%D0%B0_%D1%88%D0%BA%D0%BE%D0%BB%D0%B0-%D1%81%D1%82%D0%B0%D1%82%D1%82%D1%8F).PDF) (Дата звернення: 18.04. 2023).

3. Підручники і посібники. URL: https://uk.wikipedia.org/wiki/%D0%9F%D1%96%D0%B4%D1%80%D1%83%D1%87%D0%BD%D0%B8%D0%BA%D0%B8_%D1%96_%D0%BF%D0%BE%D1%81%D1%96%D0%B1%D0%BD%D0%B8%D0%BA%D0%B8 (Дата звернення: 21.04. 2023).

Роль шкільного підручника в реалізації компетентнісного підходу до навчання. URL : https://lib.iitta.gov.ua/710968/1/%D0%93%D0%BE%D1%80%D0%BE%D1%88%D0%BA_%D0%BD%D0%B0.pdf (Дата звернення: 21.04. 2023).

УДК 811, 161. 2:791

*Перчишин Софія, здобувач фахової передвищої освіти
II курсу спеціальності «Журналістика»,
науковий керівник канд. філол. наук Вишнеvsька Г. Б.*

ФУНКЦІОНАЛЬНІ ОСОБЛИВОСТІ ТЕЛЕСЕРІАЛУ «СЕЛО НА МІЛЬЙОН»

Українська мова багата та різноманітна, пройшла довгий й тернистий шлях свого становлення. Наша мова змінювалась під впливом історичних подій, та з часом набула сучасного вигляду. Кожен регіон України неповторний та має свої мовні особливості, які чудово відображають колорит нашої мови. Велика кількість науковців досліджували нашу мову, її діалекти та говірки.

Як сказав Сергій Квіт: «Українська мова посідає надзвичайно важливе місце, і ми розуміємо, що без української мови не може бути України» [2]. Українська мова є тим національним феноменом який володіє непереборною силою об'єднувати народ. Крім того, потрібно пам'ятати, що основною функцією мови є націєтворча. Тому для нас життєво необхідно це зрозуміти та розмовляти українською мовою, вивчати свою мову, її мовні особливості, щоб не втратити найголовнішого – себе. Наша мова є дуже колоритною, адже складається з великої кількості діалектів, говірок, фразеологізмів, просторіч, дивакуватих слів, які часом можуть зрозуміти лише жителі певного регіону, але вони відображають усе багатство, красу і різноманітність нашої чудової, солов'їної мови.

Запропонована тема є **актуальною**, оскільки подібне дослідження проводиться вперше в Україні і має широкі перспективи розвитку.

У телесеріалі «Село на мільйон» ми можемо зустріти такі групи лексики: просторіччя, діалекти, жаргон, фразеологізми, прокльони, лайка та ін.

«Просторіччя – це побутове мовлення, або слова, що знаходяться за межами літературної мови. Для просторіччя властивими є експресивно «занижені» оцінювальні слова з палітрою відтінків від фамільярності до грубості, до яких у літературній мові є нейтральні синоніми» [5]. Так, зустрічаємо у досліджуваному серіалі: *«Ах ти ж, морда францовата!»* [9]. У даній цитаті прикладом просторіччя є слово – *«морда»*. Воно уживається як лайливе слово, так називають обличчя. Також словом морда ми називаємо передню виступаючу частину обличчя тварин, що складається з її носа, рота та щелепи.

*«Ну от лишався би там. Чо **приперся**? Друзям наламувати?»* [7]. Просторіччям тут вважаємо – *«приперся»*, яке означає прийти, приїхати, або з'явитись де-небудь.

Фразеологізм називають «стійке словосполучення, що вступає у мові як неподільний за значенням вислів» [10]. У телесеріалі чуємо: *«В тих мажорів роботи **непочатий край**»*, тут фразеологізмом є вислів *«непочатий край»*, який означає дуже багато, або велика кількість чого-небудь.

«Жаргон – соціальний різновид загальнонародної мови, яким користуються люди, що мають певну спільність інтересів» [6]. Варто зазначити, що жаргон поділяють на групи, серед них: студентський, політичний, воєнний жаргон та ін. Так, *«От Кібець – старий **жлоб!** Внукам мільйон євро, а громаді – дулю з маком»* [7]. Жаргоном у даній цитаті є *«жлоб»*, що означає надмірно скупую людину або жадібну людину, яка нехтує навіть елементарними побутовими зручностями, де мета – максимальне збереження коштів. Лексему відносять до групи кримінального жаргону. Варто зазначити, що слово *«жлоб»* не зовсім притаманне українській літературній мові, замість нього краще використовувати слово *скнара*.

*«Для того, щоб шось мати, треба слухати, а не **динамити**»*. У даній цитаті жаргоном вважаємо слово *«динамити»*, яке «має декілька значень: 1) обманювати, не робити обіцяного, ігнорувати; 2) водити за ніс, вводити в оману; 3) прогулювати, пропускати що-небудь [1].

«Прокльон – лайливий вислів, направлений на різкий осуд кого-небудь або чого-небудь» [4]. У серіалі зустрічаємо: *«Ану сидіти, щоб тебе **пся кров залила нагло!**»* [7]. У даній цитаті застосовано прокльон: *«пся кров залила нагло»*, його ми можемо поділити на дві частини. Перша частина *«пся кров»* – це запозичення з польської мови, від вислову *«psia krew»*, «собача кров». Друга частина *«залила нагло»*, *нагла кров* в розумінні *«раптова, несподівана, непередбачена»* [11].

*«Бодай би тя **куля нагла побила!** Же би тя **по смерті сира земля викинула!** Нензо францовата! Де ж тут взялися ті воду в калабані розводити!»* [8]. У даній цитаті є цікаве слово *«ненза»*, яке «має декілька значень.

- 1) біда, убогість, нужда;
- 2) «біда» в значенні лиха людина, бідака, «нездада» дитина;
- 3) надокучлива, набридлива людина;
- 4) людина, чий учинок викликає обурення, непорядна, підла людина, негідник» [3].

Лайка – матюки, або ненормативна лексика. Ненормативна лексика включає невічливі, непристойні, вульгарні та лайливі вислови.

*«Йонцю **Францоватий**, а ми йому ще поминки справляли...»* Лайка наведена у даній цитаті була досить популярною у Галичині. Вислів *«франтуватий»* має декілька значень:

- 1) дурнуватий, дивакуватий;
- 2) неприємний, гидкий, огидний;
- 3) негідник, мерзенний.

«Діалект – засіб спілкування між представниками однієї територіальної чи соціальної групи» [12]. У сералі чуємо: «А Іванцю, **файне** ти слово вигадав, не знаю, що то за хороба – спіч, але **файно**. Ти, Гарбузяка, ти, спічара, ти!» [9]. У наведеній цитаті діалектним є слово «файно», яке дуже поширене на заході України, воно є запозиченням від німецького слова «fain».

Також виокремлюємо слово «шлічний», яке є діалектом і означає щось гарне чи добре. «Але ти **шлічну** футболку маєш, куме. То ти тепер, як міський політик, завів се стиліста? Та?» [9].

Отже, краса нашої мови яскраво проявляється в телесеріалі «Село на мільйон», адже він є дуже колоритним, багатим на різні мовні засоби. На прикладі серіалу ми прослідкували особливості української мови, та дослідити їх. В серіалі є багато діалектизмів, фразеологізмів, жаргонізмів, просторіч тощо. Цей серіал дає нам багатий матеріал для дослідження нашої мови.

Список використаних джерел:

1. Динамити. Словник сучасного українського сленгу: веб-сайт. URL: https://slovnnyk.me/dict/slang_modern/динамити (дата звернення: 12.04. 2023).
2. Міжнародний Центр Перекладів Майвік Солюшнс, (2015). Нас об'єднає мова. URL: You Tube: <https://youtu.be/gc5iMmYlx2E> (дата звернення: 22.04.2023).
3. Ненза чи Нендза. МуСлово: веб-сайт. URL: <http://myslovo.com/?dictionary=ненза-чи-нендза> (дата звернення: 23.04.2023).
4. Прокльон. Вікіпедія: веб-сайт. URL: <https://uk.wikipedia.org/wiki/Прокльон> (дата звернення: 20.04.2023).
5. ПРОСТОРІЧЧЯ. Словник української мови: веб-сайт. URL: <http://sum.in.ua/s/prostorichchja> (дата звернення: 13.04.2023).
6. Сьогодні наше розслідування хоче розібратися, що таке «жаргон». УКРАЇНСЬКИЙ ІНТЕРЕС: веб-сайт. URL: <https://uain.press/blogs/zhargon-borzopistsi-salaboni-j-dzhaga-dzhaga-819294> (дата звернення: 02.04.2023).
7. Телеканал 1+1, (2016). Село на мільйон. 1 серія. You Tube: <https://youtu.be/0RjgA1KNoHw> (дата звернення: 22.04.2023).
8. Телеканал 1+1, (2016). Село на мільйон. 2 серія. Частина 1 You Tube: <https://youtu.be/IfCHt4jBYNk> (дата звернення: 22.04.2023).
9. Телеканал 1+1, (2016). Село на мільйон. 2 серія. Частина 2 You Tube: <https://youtu.be/O5v7WYGOVAM> (дата звернення: 22.04.2023).
10. Фразеологія як розділ мовознавства. Фразеологізми, їх класифікація : веб-сайт. URL: <https://miyklas.com.ua/p/ukrainska-mova/10-klas/poniattia-normi-v-suchasni-ukrayinskii-literaturnii-movi-326692/osnovni-grupi-frazeologizmiv-bagatoznachnist-sinonimiia-i-antonimiia-fra -327174/re-498d934a-618c-42ed-8b9f-08b6c2db05d1> (дата звернення: 22.04.2023).
11. Що означають слова «пся крев» та "Кров би тебе нагла заллела". *Ukrainian Language*: веб-сайт. URL: <https://ukrainian.stackexchange.com/questions/3320/Що-означають-слова-пся-крев-та-Кров-би-тебе-нагла-заллела> (дата звернення: 21.04.2023).
12. Як українська мова розвивалась: чому черкашани вживають суржик та що таке діалекти. *Сайт Черкаського національного університету імені Богдана Хмельницького*. URL: <https://cdu.edu.ua/news/yak-ukrainska-mova-rozvyvalas-chomu-cherkashchany-vzhyvaiut-surzhyk-ta-shcho-take-dialekty.html> (дата звернення: 11.04.2023).

ЕВОЛЮЦІЯ КНИГОВИДАВНИЧОЇ СПРАВИ: ВІД ВИНИКНЕННЯ ДО СЬОГОДЕННЯ

Створення перших рукописних книг на нашій планеті, що розпочалося слідом за винайденням кожним народом свого письма, сягає сивої давнини й оповите захоплюючими легендами. Навряд чи вдасться комусь з нинішніх чи майбутніх учених об'єктивно дослідити питання про те, який з народів, чи котра з особистостей були першопрохідцями у цій справі. Адже такий дивовижний набуток людської культури, як книга, утворився не відразу і не завдяки чиємусь генію, а став результатом довготривалого поступу цілих народів важким шляхом виживання й пізнання сутності дарованого Богом людського буття.

Навіть за багато років еволюції, книговидавнича справа все ще продовжує активно розвиватися і вдосконалюватися. Видавництва навчилися функціонувати в умовах воєнного стану. Саме тому актуальність теми дослідження сумнівів не викликає.

Мета роботи – дослідити можливості розвитку книговидавничої продукції з урахуванням нових технічних можливостей та нових умов існування під час сучасної війни, дізнатись більше про розвиток книговидавничої справи.

«Книговидавнича справа як складова частина видавничої справи – сфера суспільних відносин, що поєднує в собі організаційно-творчу та виробничо-господарську діяльність юридичних і фізичних осіб, які займаються створенням, виготовленням і розповсюдженням книжкової продукції» [2].

Складовими частинами книговидавничої справи є видавнича діяльність, виготовлення та розповсюдження видавничої продукції, визначені Законом України «Про видавничу справу» в частині, що стосується книжкових видань.

«Книжкове видання – видання, особливістю матеріальної структури якого є скріплення аркушів у корінці з обкладинкою чи оправою» [2]. Книжкове видання може бути текстовим, образотворчим, нотним, картографічним.

«Книжкова продукція – сукупність книжкових видань, випущених видавцем (видавцями) або призначених до випуску» [2].

Розвиток книговидавничої справи сягає сивої давнини, відколи люди навчилися комунікувати, передавати інформацію, записувати її. Суспільство завжди відчувало потребу в спілкуванні та розвитку. Тому книговидавнича справа завжди розвивалася та вдосконалювалася, проходячи різні етапи. Розпочалось все ще в 11 тисячолітті до нашої ери, коли люди почали передавати інформацію за допомогою ієрогліфів, зображуючи їх на скелях. Найдавнішими і найпростішими писемними знаками були різноманітні позначки-рахівнички, поява яких спонукалася потребами повсякденного життя, – необхідністю фіксації, скажімо, кількості забитих звірів, обмінаних шкір. Наступним попередником простих форм символів-знаків – літер, ієрогліфів, слів – стало так зване картинне або малюнкове письмо, яке ще називають піктографічним. Пізніше певні малюнки, значки стали символізувати окремі слова і поняття. Так виникло ідеографічне письмо. Згодом, у результаті тривалого еволюційного розвитку первинних суспільств, ідеографічне письмо видозмінювалося – окремий значок став характеризувати окремі літери, а ті, відповідно, – окремі звуки мови. Це поклало початок фонетичному письму, а відтак, і початок азбук, які для кожного народу набували своїх специфічних особливостей.

Таким чином, «виникнення письма й алфавіту стало передумовою становлення і розвитку такої випробуваної століттями форми закріплення та передачі інформації, якою виявилася спочатку рукописна, а згодом і друкована книга» [1].

Перша друкарська машинка з'явилася на початку вісімнадцятого століття, а саме в 1714 році. Винахідник патентував не тільки машину, а й спосіб послідовного друку символів на папері.

Найбільшого поширення набули поширені важільно-сегментні друкарські машинки, в яких відбиток виникає в результаті удару по паперу літерних важелів, розташованих у шліцях сегмента. До другого типу відносяться безсегментні машинки, в яких замість важелів використовується пишуча головка. Також існує поділ на механічні, електричні друкарські машинки. Крім цього, ріжучі машинки ділилися на канцелярські та портативні. Канцелярські машинки експлуатувалися, як правило, у стаціонарних умовах. Портативні машинки містилися в невеликій валізці і призначалися для людей «творчих професій» (журналістів, письменників тощо). Деякі портативні машинки мали дрібніший шрифт, ніж на канцелярських машинках. «Канцелярські та друкарські машинки відрізнялися також числом клавіш, яке у друкарських машинок могло становити від 42 до 46. На канцелярських машинках допускався друк уздовж широкого боку аркуша формату А4 і відповідно формату А3, на портативних машинках – лише вздовж вузької сторони аркуша формату А4» [2].



Рис. 1 Важільно-сегментна друкарська машинка Рис. 2 Безсегментна машинка

Багато років видання українських книжок заборонялося владою. За правління Петра I видано серію указів, одним з яких (1720) повністю заборонено друкування книг українською мовою. Усе, що впливало на розвиток української мови (книгодрукування, освіта, художня література, театр, преса), постійно перебувало «під опікою» царського уряду.

Лише зі здобуттям незалежності видавництва та письменство остаточно звільнилися від державної цензури і отримали шанс на нове існування: без великих державних видатків на пропаганду, але в «реаліях вільного ринку», нехай і дуже умовного.

«З часів Революції Гідності намітився прогрес до сегментації видавництва за тематикою, спрямуванням, ідеями. В умовах відсутності стабільної розмаїтості читацьких смаків і прогнозованості книжкового ринку, що властиве для суспільства перехідного періоду, українська видавнича справа у тематичному аспекті переживала в останнє десятиліття карколомні злети й падіння» [4].

В останні роки зберігається тенденція до збільшення читацького попиту на літературу так званого ділового, професійно зорієнтованого блоку. Домінує навчальна, довідкова, наукова книга. Першість за назвами і накладами утримують видання, адресовані учням загальноосвітніх шкіл, студентам і вчителям. Тематично різноманітнішою стала література ринкової тематики: право, економіка, менеджмент, маркетинг. Молодий споживач книжкової продукції активно вивчає іноземні мови, серйозно вдосконалює свої комп'ютерні навички. Активно споживається така продукція, як: гарно ілюстровані довідники, енциклопедії за галузями знань, професійними уподобаннями, хобі. «Широкої популярності здобули такі видавництва як: «Видавництво Старого Лева» (Том Флетчер. «Різдвозавр та список Нечемнюхів» (пер. з англ. Марти Сахно) – 20 тис. примірників), «Наш Формат» (Марк Лівін, Ілля Полудьонний. «Простими словами. Як розібратися у своїх емоціях» – 14 475

примірників), Vivat («Справа Василя Стуса: збірка документів з архіву колишнього КДБ УРСР» (упоряд.: Вахтанг Кіпіані) – 13 880 примірників), «Талант» (Юлія Ярмоленко. «Малечі про інтимні речі» – 30 тис. примірників), «Ранок» (Геннадій Меламед. «Зворушливі книжки: «Мій супер дідусь» (худож. Наталя Донська) – 15 219 примірників). Незважаючи на важкі умови в країні, видавництва намагаються вести активну діяльність та задовільнити потреби читача» [3].

Повномасштабне вторгнення росії вплинуло на всі сфери життя українців. Зокрема, значно постраждала книговидавнича сфера. Чимало видавництв втратили можливість працювати через пошкоджені типографії, руйнування приміщення, брак кадрів. Співробітники видавництв розпорошені по Україні та всьому світу. Ситуація значно вплинула і на продажі. Практично в усіх видавців вони катастрофічно знизились, через що значна частина підприємств не має змоги виплачувати зарплату або може це робити лише частково.

Зараз в Україні, всупереч вкрай несприятливому та шкідливому для майбутнього нації законодавству щодо книговидавничої галузі, шириться потужний інтелектуальний рух. Ідеться про те, що на початок третього тисячоліття у нас склався добрий гурт професійно підготовлених і рішуче налаштованих на працю видавців і друкарів різних форм власності, які вміло продовжують кращі традиції своїх попередників на книговидавничому полі, продукуючи немало гарних, конкурентоспроможних на європейському рівні книг. Окрім того, ці видавці та поліграфісти щораз голосніше заявляють про себе як згуртовану силу, яка налаштована, незважаючи на протидію певних кіл, відстоювати професійні й державні інтереси щодо захисту української книги в законодавчому плані. Незважаючи на економічні негаразди, у суспільстві існує стабільно високий попит на добротну українську книгу: навчальну, наукову, пізнавальну, довідкову, художню тощо.

Список використаних джерел:

1. Книговидання в Україні. URL: <https://suspilne.media/195850-ukrainski-vidavnictva-nazvali-knigi-bestseleri-2021-roku/> (дата звернення: 12.04. 2023).
2. Тимошик. Історія видавничої справи. URL: https://shron1.chtyvo.org.ua/Tymoshyk_Mykola/Istoriia_vydavnychoi_spravy.pdf (дата звернення: 15.04.2023).
3. Українські видавництва. URL: https://vue.gov.ua/%D0%9A%D0%BD%D0%B8%D0%B3%D0%BE%D0%B2%D0%B8%D0%B4%D0%B0%D0%BD%D0%BD%D1%8F_%D0%B2_%D0%A3%D0%BA%D1%80%D0%B0%D1%97%D0%BD%D1%96 (дата звернення: 12.04. 2023).
4. 30 років незалежності книговидання. URL: <https://chytomo.com/30-rokiv-knyhovydannia/> (дата звернення: 17.04. 2023).

СЕКЦІЯ ГЕОДЕЗІЇ ТА ЗЕМЛЕУСТРОЮ

УДК 911.3

*Глеза Софія, здобувач фахової передвищої освіти
II курсу спеціальності «Геодезія та землеустрій»,
науковий керівник канд. геогр. наук Гулик С.В.*

АНТРОПОГЕННІ ЛАНДШАФТИ ГУСЯТИНСЬКОЇ ОТГ

В залежності від особливостей господарської діяльності антропогенні ландшафти поділяють на сільськогосподарські, лісові, водні, селитебні, промислові, лінійно-дорожні, рекреаційні, белігеративні [1]. В межах Гусятинської ОТГ наявні всі ці класи. Вони займають 23414 га або 90% площі ОТГ.

Загальна площа земель Гусятинської ОТГ становить 24677,5 га. З них, 18161 га (73% загальної площі земель) займають власне агроландшафти. За характером основних видів виробничої діяльності агроландшафти (за Г.І. Денисиком) поділяємо на три класи: польовий, лучно-пасовищний, садовий [2] (рис. 1).



Рис.1. Структура антропогенних ландшафтів Гусятинської селищної ОТГ

Основу земельного фонду Гусятинської ОТГ становлять сільськогосподарські ландшафти. Вони в межах земель населених пунктів складають більше 50% від загальної площі, за виключенням смт. Гусятина.

Територіально сільськогосподарські ландшафти найменшу площу займають у смт. Гусятині – 177,83 га, а найбільшу у с. Личківці – 2864 га. За величиною площ, які займають сільськогосподарські ландшафти в межах ОТГ можна об'єднати в чотири групи.

До першої групи входять старостинські округи, де площа сільськогосподарських ландшафтів становить до 1000 га. Це - Сокиринці, Босири, смт.Гусятин. У другу середню групу входять старостинські округи, в яких площа сільськогосподарських ландшафтів 1000-1500 га: Вільхівчик, Суходіл. Третю середню групу старостинських округів з площею сільськогосподарських ландшафтів від 1500 до 2500 га складають: Сидорів, Постолівка, Городниця, і четверту групу з площею сільськогосподарських ландшафтів понад 2500 га складає с. Личківці [3].

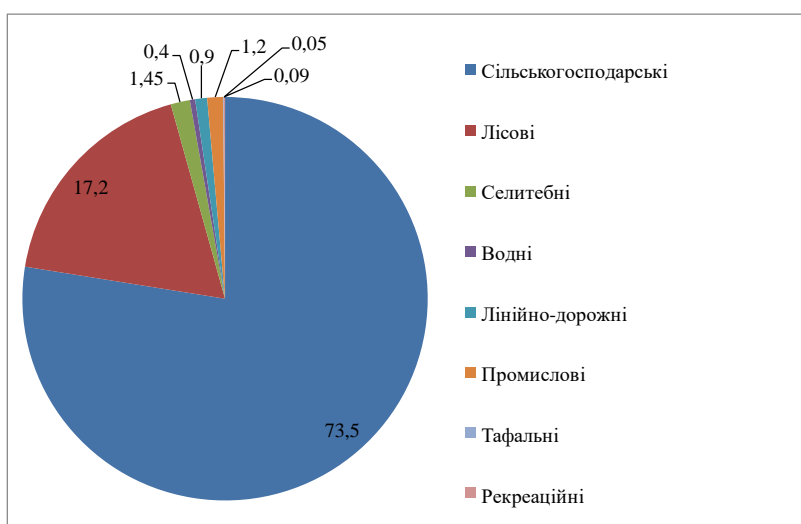
Відомо, що серед усіх сільськогосподарських ландшафтів найбільшу частку займає польовий тип ландшафтів [2]. Власне польові ландшафти на території Гусятинської ОТГ становлять 15699 га. (86,4 %). Найбільша частка їх характерна для сс. Кривеньке, Суходіл (більше 90%), найменша – в старостинських округах Сокиринці, Босири, Сидорів (менше 80 %). Функціонування польових ландшафтів забезпечується щорічним переорюванням верхнього шару ґрунту, внесення добрив і отрутохімікатів. До структури сільськогосподарських ландшафтів входить лучно-пасовищний клас, який поділяємо на лучний та пасовищний типи. Площа зайнята цим типом ландшафтів складає 2043,43 га. Найбільша їх частка у сс. Сокиринці (17%), Босири (19,4%). Найменша частка даного виду сільськогосподарських ландшафтів характерна для громад Суходіл, Кривеньке та смт. Гусятин.

Найменшу частку в середньому від 0,2-3,1% від площі сільськогосподарських ландшафтів займає садовий тип або багаторічні насадження. Старостинські округи, в яких вони займають найбільшу частку – Гусятин (3,1%), Постолівка (2,8), Сокиринці (2,1%). А найменша частка даного виду сільськогосподарських ландшафтів характерна для сс. Самолусківці (0,08%), Коцюбинчики (0,2%) [3].

Отже, на території Гусятинської ОТГ в усіх адміністративних утвореннях домінуючим видом сільськогосподарських ландшафтів є польовий. Пасовища і сіножаті займають невелику частку – разом 3-26%.

Лісові антропогенні ландшафти сформувалися внаслідок штучного насадження лісів та захисних лісосмуг. Цей вид ландшафтів займає 4261,3 га на території Гусятинської ОТГ, що становить 17,2 % від загальної території ОТГ.

Найбільша їх частка припадає на північно-східні старостинські округи Гусятинської ОТГ, а саме Городниця і Постолівка, території яких приурочені до схилів Товтровою кряжу, добре заліснених (більше 30%). Найменш залісненими є території громад Босири, Кривеньке (0,2-0,6%).

Площа водних антропогенних ландшафтів на території Гусятинської ОТГ становить 94,11 га, що становить близько 0,4 % від усіх антропогенних ландшафтів. Цей вид ландшафтів представлений штучними водосховищами, ставками та штучними водотоками (каналами, канавами). Найбільші площі зайняті ставками у смт. Гусятині та с. Кривенькому, а на території сс. Босири та Сокиринці водні антропогенні ландшафти відсутні взагалі. Система осушувальних каналів наявна на території громад Самолусківці, Вільхівчик, Личківці.

Селитебні ландшафти – це антропогенні ландшафти населених пунктів: міст і сіл, з їх будовами, вулицями, дорогами, садами і парками. Вони займають особливе місце в системі, антропогенних ландшафтів. З їх появою почався активний процес антропогенізації натуральних та формування антропогенних ландшафтів. Створена система поселень формує своєрідний каркас антропогенних ландшафтів, а люди і техніка, що тут знаходяться – основне джерело їх подальшого формування. Враховуючи глибину перетворення природних ландшафтів, більшість авторів розділяють селитебні ландшафти на два типи; міські та сільські антропогенні ландшафти. Складність полягає в тому, що в наш час не існує точних та універсальних ознак для розмежування міста та села. Більше того, всі землі населених пунктів розподіляють на три групи: землі міст, землі селищ міського типу та землі сіл.

На території Гусятинської ОТГ є смт. Гусятин та 16 сільських населених пунктів, об'єднаних у 12 старостинських округів. Селитебні антропогенні ландшафти займають площу 345 га (1,45%). Причому площа одно- та двоповерхової житлової забудови набагато

переважає забудову з трьома і більше поверхами. Тільки у смт. Гусятині виділяємо 27.65 га трьох і більше-поверхової забудови.

Промислові та лінійно-дорожні антропогенні ландшафти займають на території Гусятинської ОТГ невелику площу – 518,78 га (2,1%). Це пов'язано з тим, що регіон має аграрну спеціалізацію, на його території мало промислових підприємств і немає великої кількості мінеральних ресурсів. Є лише невеликі поклади будівельної сировини: глини, кварцових пісків, крейди, мергелю, гравію, гальки.

Лінійно-дорожні антропогенні ландшафти – це складні системи антропогенного походження, структуру і функціонування яких визначають власне дороги та численні прилеглі до них об'єкти. Дорожні ландшафти – результат багатовікової й специфічної діяльності людей, вони мають важливе значення не лише для багатьох сфер, а й об'єднують їх формуючи єдиний комплекс антропогенного ландшафту.

Дорожні ландшафти характеризуються своєрідним лінійним поширенням у просторі. Значення і роль дорожніх ландшафтів у структурі сучасних ландшафтів постійно й швидкими темпами зростає.

Рекреаційні та белігеративні антропогенні ландшафти займають на території Гусятинської ОТГ найменші площі, що становить 0,09% та 0,05% відповідно.

На території Гусятинської ОТГ ступінь антропогенної трансформації ландшафтів коливається від дуже високого до дуже низького. Найвищий він на територіях, які зайняті селитебними та промисловими ландшафтами смт. Гусятин. Високий ступінь антропогенної трансформації ландшафтів – сс. Сидорів, Кривеньке. Середній – на південному-заході та на лівому березі р. Гнилої. Дуже низький та низький в межах сс. Постолівка, Городниця, Личківці, де розміщений заповідник Медобори.

Список використаних джерел:

1. Денисик Г.І. Антропогенне ландшафтознавство: навчальний посібник. Частина І. Глобальне антропогенне ландшафтознавство. Вінниця: ПП «ГД «Едельвейс і К». 2012. 336с.
2. Денисик Г. І. Природнича географія Поділля. Вінниця: Екобізнесцентр. 1998.
3. Фондові матеріали. Форма 6-зем Управління земельних ресурсів Тернопільської області.

УДК 528.94

*Дарморіс Владислав, здобувач фахової передвищиної освіти
III курсу спеціальності «Геодезія та землеустрій»,
науковий керівник канд. геогр. наук Подобіський В.С.*

ПОБУДОВА ЦИФРОВОЇ МОДЕЛІ РЕЛЬЄФУ МІСТА КРЕМЕНЦЯ ЗАСОБАМИ ГЕОІНФОРМАЦІЙНИХ ТЕХНОЛОГІЙ

Процес створення цифрової моделі рельєфу (ЦМР) міста Кременця відбувався у кілька етапів: 1) оцифрування та перетворення в полігональну тему (шар) окремих класів просторових, лінійних і точкових об'єктів, зображених на топокартах. Векторизації підлягали серед лінійних об'єктів – допоміжні та основні горизонталі, флювіальна мережа (тальвеги, яри, водотоки), шляхи сполучення; площинні – яркова мережа; точкові – відповідні позначки висот. Створення тематичних шарів, що відображають рельєф та гідрографічну мережу території; 2) побудова та заповнення атрибутивних даних

географічних об'єктів представлені у формі спеціальних (атрибутивних) таблиць; 3) створення, перевірка та редагування топологічної структури даних між векторизованими об'єктами. Для реалізації вищезазначених завдань було використано детальні топографічні карти масштабу 1 : 10 000. Карти цього масштабу використовувалися для аналізу поширення та інтенсивності ерозійних, суфозійно-карстових та зсувних процесів і створюваних ними загроз (рис. 1).



Рис. 1. Фрагмент гіпсометричної карти міста Кременця у геоінформаційному програмному середовищі MarInfo

У результаті виконання цих завдань було побудовано карту висот міста (рис.1.), котра слугувала вихідною моделлю для побудови ЦМР. Інтерполяція даних здійснювалася у програмному продукті MarInfo за допомогою функції IDW (інверсивно зважених відстаней), що дозволяє створити гідрологічно коректну цифрову модель рельєфу, тобто таку, що з високою ймовірністю дає змогу змоделювати флювіальні форми рельєфу.

Загалом морфометричні показники рельєфу можна досліджувати по різному. У нашому випадку використовувався метод рівновеликих квадратів (полігональний шар «Сітка») загальною кількістю 29 і площею 1 км². Таким чином, площа досліджуваної території становила 29 км².

Для побудови картограми глибини вертикального розчленування рельєфу міста Кременця в кожному обліковому вікні було визначено різницю максимальної і мінімальної абсолютної висоти місцевості. Для цього у межах кожного квадрату було знайдено точки з найменшою та найбільшою абсолютною висотою над рівнем моря. Для визначення абсолютних висот було використано відмітки основних і допоміжних горизонталей, підписані відмітки висот (вершини). Значення вертикального розчленування рельєфу заокруглено до метра і це число було вписано в атрибутивну таблицю відповідного шару (в даному випадку «Сітка»). Після того, як було визначено розчленування у кожному квадраті, значення показника вертикального розчленування було проранжовано на 6 градацій.

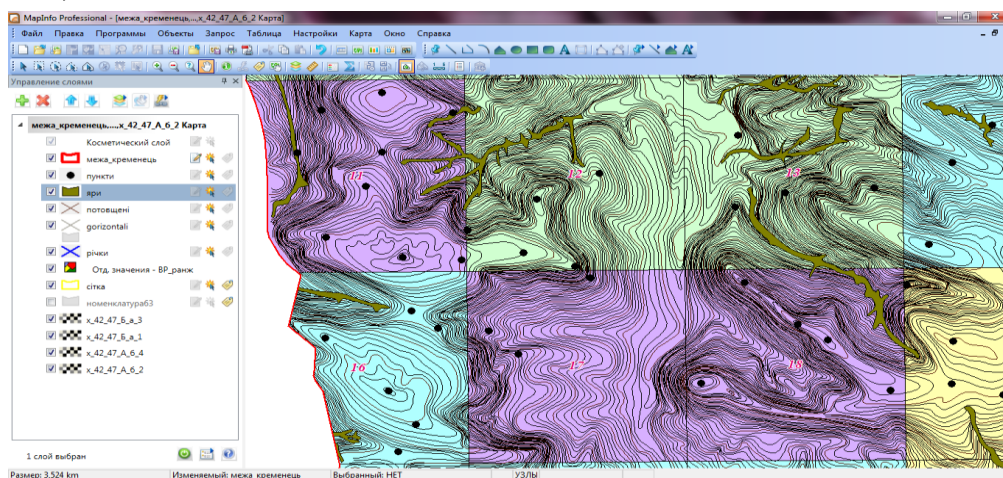
Абсолютний максимум глибини вертикального розчленування рельєфу – 143 м/км² спостерігається в районі гори Дівоча, котра має висоту лише 375,9 м, у той час коли перепад висот поблизу найвищих вершин міста – гори Замкової (394,2) та безіменної останцевої гори у квадраті № 16 (406,2 м) становить 116 і 87 відповідно.

Горизонтальне розчленування (густота розчленування) рельєфу обчислюють як відношення довжини тальвегів L до досліджуваної площі P . Першим етапом роботи стало виділення на карті тальвегів. Тальвеги – це лінії, що з'єднують найнижчі точки дна (днища) видовженої ерозійної форми рельєфу – річкової долини, балки, яру. Розташування тальвегів

на карті визначене рисунком горизонталей та умовними позначеннями ярково-балкових форм. Тальвеги, як звичайно, виділяють знизу вверху, тобто від пригирлових частин долин до верхів'їв. Тальвеги виділяють також в осьовій частині русел або днищ річкових долин, ярів та інших ерозійних форм, які відображені умовними знаками. Система тальвегів здебільшого пов'язана у певну мережу (як, наприклад, річкова мережа). Однак деколи окремі тальвеги не сполучені з рештою системи. Горизонтальне розчленування визначають у км/км². Далі складено шкалу з шістьма градаціями і розфарбовано картограму відповідно до вибраних кольорів (рис. 2).



Рис. 2. Картограма глибини вертикального розчленування рельєфу міста Кременця

Застосування трьохвимірного геоінформаційного моделювання полягає у забезпеченні наочності та інтерпретації геопросторових даних, що дає змогу найкраще відобразити інформацію про динамічні зміни об'єктів басейнової системи досліджуваної території, реалізувати низку прикладних завдань, що недоступні з використанням традиційних двовимірних карт. Тривимірна модель рельєфу міста Кременця була створена на основі цифрової моделі рельєфу і забезпечує (рис. 3):

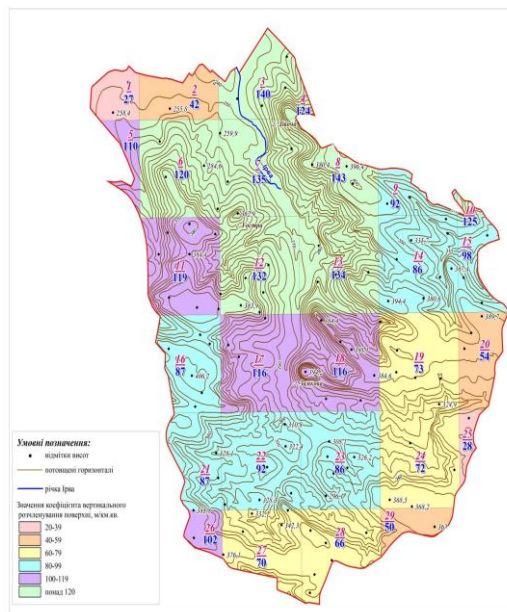

Рис. 3. Картограма інтенсивності горизонтального розчленування рельєфу міста

- 1) виконання реалістичного відображення території міста Кременця, віртуальне переміщення дослідника по території;
- 2) точніше визначення просторових координат природних, історичних, культурних чи інших господарських об'єктів;
- 3) комбіноване використання різних тематичних шарів цифрових карт з даними дистанційного зондування;
- 4) здійснення моделювання зон видимості та визначення ліній погляду спостерігача та об'ємних характеристик досліджуваних басейнових поверхонь, побудова профілів та ін.

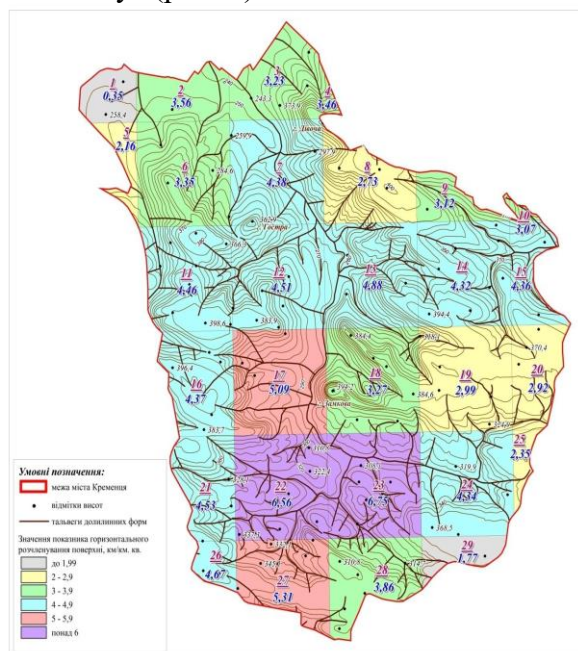

Рис. 4. Фрагмент тривимірної моделі рельєфу міста Кременця у геоінформаційному програмному середовищі MapInfo

Отримана тривимірна віртуальна модель місцевості відкриває нові можливості для здійснення віртуального обльоту досліджуваною територією, для просторового аналізу морфологічних і морфометричних параметрів рельєфу, для оцінювання передумов виникнення небезпечних екзогенних процесів та явищ: зсувних, карстових, суфозійних, ерозійних тощо.

СЕКЦІЯ ГОТЕЛЬНО-РЕСТОРАННОЇ СПРАВИ ТА ТУРИЗМУ

УДК 642.59

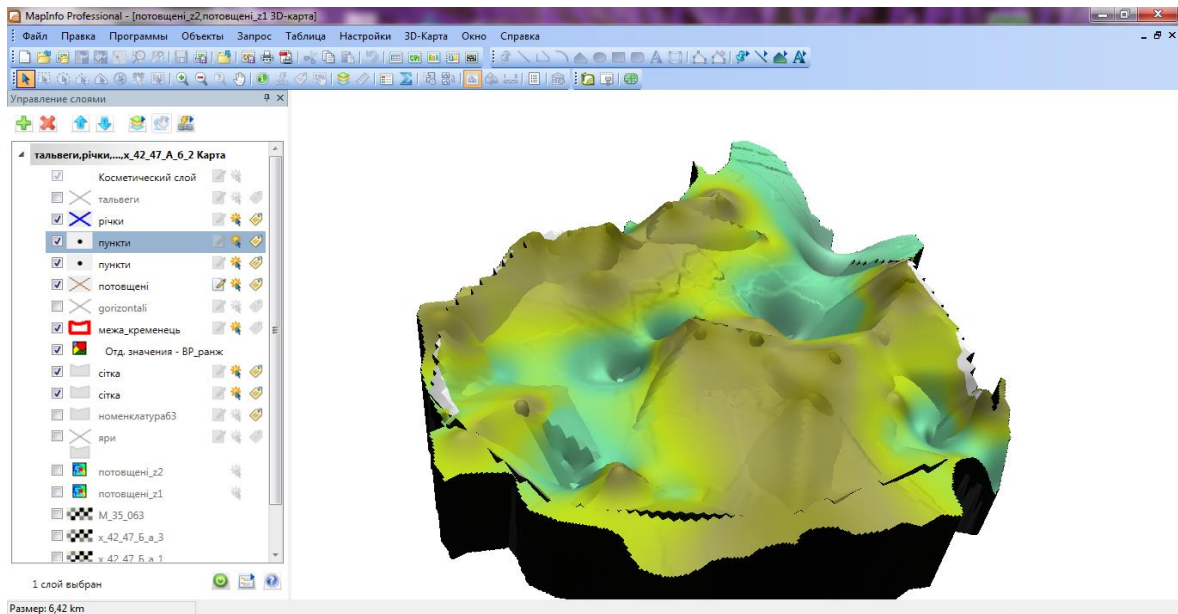
Бобецька Ірина, здобувач вищої освіти

*II курсу спеціальності «Готельно-ресторанна справа»,
науковий керівник канд. геогр. наук Рунців-Королюк О.І.*

ПРАКТИКА ОРГАНІЗАЦІЇ ОБСЛУГОВУВАННЯ БАНКЕТІВ З НАГОДИ ДНЯ НАРОДЖЕННЯ В ЗАКЛАДІ РЕСТОРАННОГО ГОСПОДАРСТВА (НА ПРИКЛАДІ РЕСТОРАНУ «АРТ-АВЕНЮ»)

Культура та якість реалізації обслуговування у ресторані виступає ключовим критерієм в оцінюванні діяльності спеціаліста готельно-ресторанної справи, яка залежить від використання різноманітних методів та форм обслуговування, від знання особливостей та технології приготування страв. Спеціаліст повинен також розбиратися і у напоях, щоб дати пораду відвідувачу закладу при виборі того чи іншого напою у закладі. Він повинен якісно та безпомилково розбиратися у різноманітних видах посуду та приладів, знати особливості та сучасні тенденції сервірування столу, правила подання різноманітних страв, уміти красиво та правильно обслуговувати відвідувачів закладу. Вибір найбільш раціональних методів та форм обслуговування споживачів ресторанних послуг дозволяє більш повніше задовольняти попит на ресторанні послуги, покращити культуру обслуговування, значно підвищувати ефективність використання матеріально-технічної бази закладів ресторанної сфери, забезпечити приріст продуктивності праці працівників закладу.

Важливо продумано та якісно підходити до обслуговування усіх подій, котрі проводяться у ресторані, кожна із яких має свою специфіку. Зокрема, організація дня народження у ресторані повинна бути не просто звичайною вечерею у закладі, а незвичайною та незабутньою урочистою подією, яку відвідувачі закладу будуть згадувати із захопленням дуже довгий час. У даному контексті досить важливим та необхідним є організація комплексного дослідження особливостей організації та проведення дня народження у ресторані, а саме досить важливим є дослідження основних напрямів покращення організації, що обумовлює актуальність досліджуваної проблематики, визначає мету та основні завдання даного дослідження.

Метою даного дослідження є з'ясування теоретичних та практичних аспектів організації обслуговування днів народжень, а також пропонування можливостей удосконалення проведення даного заходу у ресторані «Арт-Авеню».

Ресторан виступає закладом харчування, де поряд із реалізацією продажу їжі споживачам даного закладу, надаються і різноманітні послуги із організації відпочинку. Даний заклад передбачає необхідність створення високого рівня комфорту, широкого асортименту страв та напоїв, наявний якісний інтер'єр виконаний у художньому стилі, досконалу подачу напоїв та страв, якісну організацію обслуговування та відпочинку у ньому.

Ресторан відкривається о 11 годині і працює до 21-00 без вихідних. Метою діяльності даного закладу виступає влаштування різного роду банкетів, ділових зустрічей, бізнес-ланчів, корпоративних свят та весіль. Концепція закладу засвідчує клієнтоорієнтованість та забезпечення усіх вимог клієнта, щодо якості страв, процесу обслуговування, різноманітних заходів для організації дозвілля, наявність живої музики [1].

Під час організації банкетів (хрестин, весіль, днів народження) – зал виглядає урочисто.

В залежності від того, який захід відбувається у даній стилістиці та тематиці здійснюється оформлення даного залу.

В структурі ресторанного підприємства «Арт- Авеню» необхідно відзначити наявність директора, бухгалтера, адміністратора закладу, офіціантів, кухарів, баристів та прибиральників та мийників посуду.

Директор ресторанного підприємства слідкує за поточною діяльністю та розвитком досліджуваного закладу, здійснює контроль за фінансово-господарською діяльністю закладу.

Бухгалтер реалізує аналітично-облікову роботу у закладі, здійснює нарахування заробітної плати та різноманітних відрахувань, взаємодіє із контролюючими органами, щодо сплати податкових платежів.

Адміністратор закладу здійснює комікування із споживачами закладу, формує меню, слідкує за роботою обслуговуючого персоналу.

Офіціанти, кухарі, баристи та прибиральники та мийники посуду здійснюють обслуговування під час реалізації банкетів та різноманітних заходів.

Візитівкою ресторанного підприємства «Арт-Авеню» вважається меню закладу, яке вирізняється широтою асортименту, вишуканістю страв, демократичністю цін.

Меню досліджуваного закладу розроблене у відповідності до типу та класу ресторану, у закладі враховують контингент відвідувачів, доступність та наявність продуктів, сезон, особливості та трудомісткість приготування різноманітних страв, цінова позиція на асортимент страв, наявність кухарів достатньої кваліфікації у визначений момент часу, наявність необхідного посуду для подачі страв.

При розроблені та представлені меню в контексті обслуговування банкетів із нагоди святкування дня народження споживачів ресторану «Арт-Авеню» враховується контингент споживачів, попит на страви, сезонність та структуру реалізації виробничого процесу у ресторані. Перед замовленням страв узгоджується особливості меню та специфіку обслуговування споживачів у закладі.

Представимо меню для організації та реалізації дня народження у ресторані «Арт-авеню», представивши його у таблиці 1.

Таблиця 1.

**Меню дня народження ресторану «Арт-авеню»
(розраховане на 30 гостей)**

Позиція меню	Вихід страви, гр.	Ціна за страву, грн.	Позиція страви у відповідності до АВС-аналізу
Канапе із ковбасою	30 шт.	590	В
Фреш салат з овочів, фети та маслин	2000	1040	А
Салат цезаре з запеченим курячим філе	2600	1120	А
Стейк Рібай з реберної частини яловичини	3000	2020	А
Стейк від шефа	3000	2310	С
Шашлик з свинини подається з маринованою цибулею	2500	1750	В
Піца прошуто (30 см)	3800	1100	В
Піца капричоза (30 см)	4200	1380	С
Картопля печена	3000	510	А
Грибна юшка	3000	610	В
Млинці із м'ясом	1000	550	В

Хлібна нарізка	100 шт.	300	В
Узвар домашній	20 л.	900	В
Сік	20 л.	1000	В
Міцні напої (горілка)	7 л.	2500	В
Всього на 30 осіб:	0	1768	4А, 9В, 2С

Джерело: самостійна розробка автора

Таким чином, орієнтована вартість меню для організації та реалізації дня народження у ресторані «Арт-авеню» складає 17680 грн. Важливим у даному меню є різноманітність страв та напоїв, зокрема включено різноманітність овочеві, рибні, м'ясні страви, різноманітні закуски, котрі виготовлені у смаженому, відварному, тушкованому та запеченому вигляді; звернено значну увагу на компонованні та сполучені, наприклад, гарніру із основним продуктом; акцент здійснено на приготування гарячих страв, широкий асортимент стейків, шашликів, піц. Основні напої – узвар домашній, широка гама соків, а також міцні напої (віскі, ром, горілка).

Також у асортименті страв присутні різноманітні гарячі закуски (різноманітні види млинців з м'ясом та грибами, омлет, жульєн, ковбаски приготовані в хоспері, пельмені, деруни, печінка з яблуками карамелізована) холодні закуски (сирна нарізка, м'ясна нарізка, асорті мариноване, нарізка до пива); великий асортимент салатів (салат «Грецький», салат цезар з запеченим курячим філе, фреш салат з овочів, фети та маслин, салат «Європейський»), рибні страви (стейки, котлети, шашлик, заливка, морепродукти), м'ясні страви (страви із свинини та телятини, стейки із різним ступенем прожарювання, шашлик із свинини та курки, курка запечена), гарніри (овочі гріль, хоспер меню, картопля печена) та інші страви. Як бачимо асортимент страв у закладі різноманітний та вирізняється своєю вишуканістю, при чому період приготування оптимальний для такого типу закладів, що дає значні конкурентні переваги досліджуваному закладу [1].

Необхідно відзначити наступні етапи реалізації обслуговування споживачів з нагоди організації дня народження у даному закладі, зокрема:

- попередній етап замовлення. Досліджуючи основні етапи замовлення та реалізації обслуговування до дня народження, слід відмітити, що на попередньому етапі визначаються час, дата, меню заходу, локація розміщення гостей.

- зустріч і розміщення гостей. Відбувається зустріч кожного гостя, допомога під час відвідування залу для переодягання (вішання одягу), проведення гостя до столу;

- подача страв. Меню попередньо узгоджується із замовником, а подача страв відбувається у строгій черговості і у відповідності до уподобань замовника; організація обслуговування. Гостей обслуговує два офіціанти, якщо кількість гостей від 30 осіб та більше – обслуговують три і більше офіціанти. Кожне прохання гостя зауважується та по мірі можливості виконується;

- музичний супровід. Зазвичай організація дня народження супроводжується музичним наповненням. Гості як самостійно, за додаткову оплату можуть замовити музичний супровід або ж слухають музику, яка є в репертуарі виконавців;

- розрахунок після закінчення обслуговування. Після закінчення обслуговування замовнику (ювіляру) приноситься рахунок та відбувається розрахунок за спожиті страви та напоїв. Розрахунок може відбуватися як готівкою, карткою, так і перерахунком на безготівковий рахунок ресторанного підприємства.

Отже, заклад ресторанного підприємства «Арт-Авеню» має усі передумови та значний досвід в організації та проведенні банкетів, а візитівкою вважається меню закладу, яке вирізняється широтою асортименту, вишуканістю страв, демократичністю цін.

Список використаних джерел:

1. Офіційний сайт ресторану «Арт-авеню». URL: <https://art-avenue.te.ua/> (дата звернення 14.03.2023).

УДК 640.432

*Гальчук Ліана, здобувач фахової передвищої освіти
III курсу спеціальності «Готельно-ресторанна справа»,
науковий керівник Гладчук О.П.*

АНАЛІЗ ЗАКЛАДІВ РЕСТОРАННОГО ГОСПОДАРСТВА ЯК ОБ'ЄКТІВ ГАСТРОНОМІЧНОГО ТУРИЗМУ

Ресторанна гастрономія є привабливим елементом, навколо якого можна створити унікальний досвід, відкриваючи туристичні напрями, включати страви та напої в туристичний продукт. Національна кухня, кулінарне мистецтво в усьому світі є об'єктами вивчення не лише фахівців індустрії гостинності, але і мільйонів людей, які подорожують та знайомляться місцевою унікальною кухнею.

Українські ресторатори – це м'яка сила, яка використовує потенціал традиційної, регіональної кухонь, вивчає гастрономічні звички народу для збереження та популяризації культурної спадщини нашої країни, використовуючи інструменти гастрономічного туризму, що є надто важливим в умовах сьогодення.

Послуги закладів харчування є невід'ємною складовою туристичної інфраструктури, унікальні підприємства в сфері ресторанного господарства за складом пропонованих продукції та послуг можуть бути включені в туристичний маршрут.

Відвідування національних, концептуальних ресторанів, дегустація оригінальних страв та напоїв, знайомство з історією та рецептурою національної кулінарії, майстер-класи, фестивалі – це види діяльності закладів харчування, пов'язані з гастрономічним туризмом.

«Не треба намагатися скопіювати скандинавів чи іспанців. Україна багата на особливі продукти. Тож аби гучно заявити світові про себе, треба закохати світ саме в локальний продукт – щоб люди їхали до вас його скуштувати», – засновник всесвітньо відомого рейтингу The Best Chef Awards Крістіан Гадау звертається до майже трьох десятків найвідоміших українських шеф-кухарів, які зібралися в залі «PM Hall». Він виступив запрошеною зіркою на урочистій церемонії підписання Маніфесту української кухні [1].

В нашій країні діє Всеукраїнська асоціація гастрономічного туризму. Її членами є: гідри, туристичні оператори та агенції, державні та комунальні установи, які відповідають за туристичну галузь, профільні асоціації, заклади ресторанного господарства, гостинні ферми, броварні, виноробства, виробників сиру та м'ясних смаколиків [2].

Зклади ресторанного господарства, як вже згадувалося, є елементами туристичної інфраструктури, а це робить вагомий внесок в розвиток туризму.

Напрями діяльності, що пов'язані з гастрономічним туризмом, які здійснюють заклади харчування: кулінарні школи та майстер-класи, кулінарні події, гастрономічні крамниці при ресторанах, екскурсії, фермерські продукти, участь у фестивалях.

Як об'єкти гастрономічного туризму заклади харчування можуть бути різних типів та спеціалізацій, але саме унікальність та концептуальність цих підприємств створює неповторний імідж для споживачів, що віддають перевагу персональному обслуговуванню, сервісу, інтер'єру, місця розташування тощо [3, с. 15].

В аспекті розвитку гастрономічного туризму на особливу увагу заслуговують концептуальні ресторани. Гастрономічними лідерами є міста Львів, Одеса та Київ [4, с.116].

Також слід зазначити, що «гастрономічні туристи» в свою чергу, залежно від зацікавлення їжею бувають різні – від гастрономічних критиків до тих, які не проявляють інтересу до нової їжі під час подорожей і можуть відвідувати заклади, які не є надто унікальними.

26 листопада 2022 року розпочався гастрономічний проєкт «Смачний Тернопіль». Завдання його – відродження давнього кулінарного мистецтва для тернополян, гостей міста, туристів. В рамках заходу було досягнуто домовленості про введення в меню автентичних тернопільських страв у деяких закладах харчування. Їм, як учасникам гастрономічного проєкту, вручили спеціальні таблички, де зазначено, що приготовлена страва відповідає історичному оригінальному рецепту [5].

В рамках заходу проводилося дослідження місцевої кухні, автентичних смаків та збір старовинних рецептів, які передаються з покоління в покоління і є родзинкою Тернопілля.

Аналізуючи мережу закладів ресторанного господарства Тернополя щодо туристичної привабливості, до уваги не бралися ресторани мережі, адже заклади позбавлені унікальності, хоча їх і відвідують туристи, але не через «гастрономічну цінність».

Індивідуальні заклади міста, сім'ї ресторанів – це ті підприємства, які є потенційними об'єктами гастрономічного туризму, адже мають певну концептуальність.

Заклади сім'ї ресторанів Файного міста є об'єктами гастрономічного туризму. Вони запрошують в гастротури та активно рекламують ці послуги в соціальних мережах, мають вдале розташування – в пішохідній частині Тернополя, тому користуються популярністю серед гостей міста.

Кафе-бар «Три дороги» цікавий для «гастрономічних туристів» тим, що пропонує страви давнього Тернополя: Сало по-старосвітськи, Кишка, Брамбораки, Гречані пироги зі сметаною, Гаряче пиво. Підприємство було відзначено спеціальною табличкою гастрономічний проєкт «Смачний Тернопіль»

Ресторація «Фляшка» справжній заклад з історією, який знаходиться в тернопільському «італійському дворику», в будівлі з більш ніж 150-річною історією. Кожна деталь інтер'єру: антикварні та раритетні речі, меблі, посуд пронизані духом минулих епох. Кухня відображає мультикультурність регіону.

«Ковчег» – це пивоварний ресторан у вигляді корабля, де можна скуштувати популярні страви кухонь різних народів світу. Атмосферний заклад, унікальна концепція в масштабах світу. Його залюбки відвідують гості та туристи. Заклад реалізує крім страв локальні продукти у власній крамниці.

Музейна ресторація «Старий млин» – автентичне місце, що є візитівкою Тернополя. Основою будівлі служить фундамент старого парового млина, який функціонував на цьому місці ще до II світової війни. У «Старому млині» можна сповна відчувати атмосферу українського колориту та скуштувати національні страви галицько-подільської кухні, приготовані за старовинними рецептами [6].

Музейна ресторація – ідеальне місце для тісного знайомства з культурною та гастрономічною спадщиною нашого краю.

Етно-ресторани Тернополя Старий Млин та Ковчег включені як об'єкти гастрономічного туризму в екскурсію з дегустацією страв за давніми українськими рецептами та пива з власної пивоварні.

Заклади ресторанного господарства є активними учасниками різноманітних фестивалів, які проводилися в Тернополі – фестиваль локальної їжі та культури «Тернопільська Брама», пивний фестиваль «Хмільний кухоль», Галицька дефіляда, фестиваль «Сала і самогону».

Навіть учасників негастрономічного фестивалю «Файне місто» заклади ресторанного господарства Тернополя знайомили із місцевою гастрономією, адже туристи відвідували їх залюбки.

Із запровадженням воєнного стану фестивалі не відбуваються, а кількість туристів зменшилася.

Розвиток закладів ресторанного господарства в сфері гастротуризму сприяє: включенню закладів харчування в тури для відвідування їх із дегустацією локальних, делікатесних і фірмових страв, підвищує обізнаність суспільства про місцеву кулінарну культуру, залучає туристів, розширює напрями діяльності закладів ресторанного господарства, що пов'язані з гастрономічним туризмом; поповнює місцеві бюджети на основі сплати податків підприємницькими структурами, що на сьогодні є дуже важливо; створює позитивний імідж Тернополя на ринку туристичних послуг.

Отже, Тернопіль багатий багатонаціональними рецептами та має потенційні можливості для розвитку гастрономічного туризму. В місті є заклади ресторанного господарства, які варті уваги «гастрономічних туристів». Органи місцевої влади об'єдналися із рестораторами щодо спільних кроків розвитку гастрономічного туризму в Тернополі.

Ніша гастрономічного туризму в Тернополі слабко наповнена у порівнянні із обласними центрами-сусідами.

Вплив пандемії, карантинних обмежень, наслідків воєнного стану негативно вплинули на активність та розвиток гастротуризму в ресторанному господарстві Тернополя.

Заклади ресторанного господарства, які є об'єктами гастрономічного туризму в Тернополі закрилися або сповільнили свою діяльність в даній сфері.

Війна випробування не тільки для країни, але і для кожного з нас, тому ресторатори намагаються працювати в складних умовах, адже дуже важливо просувати українське та саму Україну як туристичну дестинацію, цінувати можливість працювати завдяки ЗСУ.

Список використаних джерел:

1. Новини України від LB. Інтернет-видання. URL: https://lb.ua/gastronomy/2022/02/08/505010_manifest_ukrainskoi_kuhni_shefi.html (дата звернення 14.03.2023 р.)
2. Всеукраїнська Асоціація гастрономічного туризму . URL: <https://foodtravel.com.ua/> (дата звернення 4.04.2023 р.)
3. Мостова Л.М., Новікова О.В., Ракленко І.М. Організація обслуговування в ресторанному господарстві. Підручник. Харків: Світ Книг. 2018. 576 с.
4. Дишкантюк О.В. Гастрономічний туризм: підручник. Одеса. 2021. 136 с.
5. Укрінформ. Мультимедійна платформа іномовлення України. URL: <https://www.ukrinform.ua/rubric-tourism/3358280-turisti-zmozut-vidcuti-ternopil-na-smak.html> (дата звернення 5.04.2023 р.)
6. ТОП-20 довідка та відгуки. URL: <https://top20.ua/tr/dosug-razvlecheniya/ekskursii/staraya-melnitsa.html> (дата звернення 12.04.2023 р.)

ФОРМУВАННЯ ПІЗНАВАЛЬНОГО ТУРУ В МЕЖАХ ПОДІЛЛЯ У КОНТЕКСТІ ЗАЛУЧЕННЯ ЙОГО ДО ПРОЕКТУ «МАНДРУЙ УКРАЇНОЮ»

Розвиток туризму в областях українського Поділля за останні роки набуває все більшого значення. Основним його напрямком розвитку на в регіоні є відновлення та збереження природних, рекреаційних та історико-культурних ресурсів регіону.

Різні куточки України мають унікальні ресурси для формування власне турів вихідного дня, ми звернули увагу туристичний потенціал Хмельницької та Вінницької для ознайомлення із природою, культурою, звичаями та традиціями даного краю.

Саме формування нових турів є важливим в діяльності туристичних підприємств, адже чим більше нових турів, тим більша можливість залучити (аквізувати) туристів. Запланована нами подорож під назвою «Приймає гостинно Поділля» в межах Вінницької і Хмельницької областей може зацікавити відвідувачів як і з України, так і іноземців. Метою дослідження в процесі формування нового туру є створення конкурентоспроможного маршруту, який здатен зацікавити навіть найвибагливішого туриста, а саме з пішохідного маршруту.

Тур – це туристична подорож (поїздка) за визначеним маршрутом у конкретні терміни, забезпечена комплексом туристичних послуг (бронювання, розміщення, харчування, транспорт, рекреація, екскурсії тощо). Складовими туру є туристичний пакет та комплекс послуг на маршруті, які клієнт просить включити в обов'язкову програму і сплачує за них заздалегідь [1].

Тур «Приймає гостинно Поділля», в межах Вінницької та Хмельницької областей матиме таку загальну характеристику:

- за метою поїздки - культурно-пізнавальний;
- за сезонністю – круглорічний;
- за видом – пекидж-тур;
- за тривалістю перебування – вихідного дня (3 дні);
- за способом пересування – автобусний;
- за засобом розміщення – готельний;
- за способом організації – організований;
- за класом обслуговування – туристичний;
- за кількістю учасників – груповий (20 туристів у групі);
- за інтенсивністю туристичного потоку – постійний;
- за протяжністю – 633 км;
- за схемою маршруту – комбінований, де поєднується кільцевий і радіальний (Мал1.).

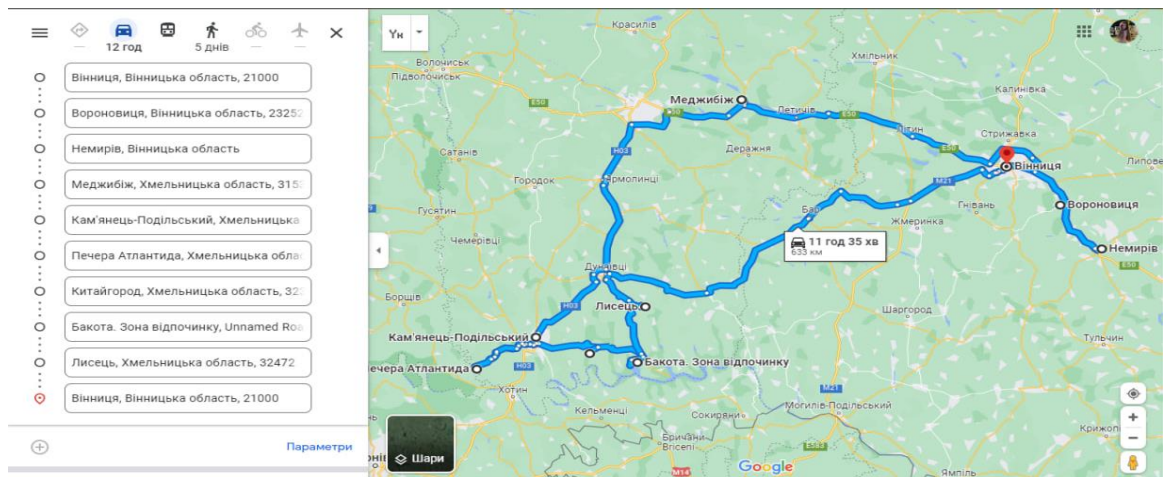

Мал.1. Нитка маршруту туру (Вінниця – Вороновиця – Немирів – Меджибіж – Кам’янець-Подільський – Завалля – Китайгород – Бакота – Лисець – Вінниця)

Об’єкти, які заплановані до відвідування згідно нитки маршруту у Вінницькій області: Єврейський квартал, водонапірна башта, центральний міський парк ім. Леонтовича, Національний музей-садиба М.І. Пирогова, палац Грохольських, Немирівський палац. Та у Хмельницькій області: Державний історико-культурний заповідник «Меджибіж», Кам’янець-Подільська фортеця, печера Атлантида, Китайгород, Бакота, водоспад Бурбун.

Автором сформовано до туру відповідну технологічну документацію, зокрема:

Програма обслуговування до туру «Приймає гостинно Поділля»

3 дні / 2 ночі

1 день

Зустріч на автовокзалі м. Вінниця з представником фірми «Startour». Оглядова автобусна екскурсія містом з оглядом на Єврейський квартал, водонапірну башту, центральний міський парк ім. Леонтовича, Національний музей-садиба М.І. Пирогова. Перерва на обід в кафе. Переїзд до Вороновиці. Екскурсія по палацу Грохольських. Переїзд до Немирова. Оглядова екскурсія по Немирівському палацу. Повернення до Вінниці. Поселення в готель «Ortima».

2 день

Сніданок в кафе готелю. Виселення. Переїзд до Меджибожу. Екскурсія по Державному історико-культурному заповіднику «Меджибіж». Переїзд до Кам’янця-Подільського та екскурсія по фортеці. Обід в кафе. Екскурсія по печері Атлантида. Повернення в Кам’янець-Подільський та поселення в готель «7 днів».

3 день

Сніданок в кафе готелю. Виселення. Переїзд до Китайгороду. Переїзд до Бакоти. Прямування до водоспаду Бурбун в селі Лисець. Обід в Дунаївцях. Повернення до Вінниці.

В даному турі передбачені такі додаткові послуги: обід в ресторані Вінниці «Кактус», середній чек – 200 грн. В Кам’янці-Подільському обід в кафе «Ніка», середній чек – 200 грн. В м. Дунаївці обід в піцерії «Міладо», середній чек – 200 грн. Вхідні квитки:

- до музею-садиби М.І. Пирогова – 80 грн/особа;
- до палацу Грохольських – 25 грн / особа;
- до Меджибізького замку – 50 грн / особа;
- до Кам’янець-Подільської фортеці – 60 грн / особа;
- до Бакоти – 20 грн / особа.

Відповідно до класу туристичного обслуговування у турі співпрацю з різноманітними партнерами-постачальниками.

Тур обслуговуватиметься перевізником «VnBus» автобусом Mercedes Sprinter extra long на 21 місце, у Вінниці постачальником вибрали ресторан «Кактус» та готель «Optima». У м. Кам'янці-Подільському постачальником послуг буде кафе «Ніка» та готель «7 днів». Медичне страхування туристів здійснюватиметься через компанію «Альфа Страхування».

В процесі розробки туру вихідного дня прорахована його вартість. Собівартість туру є сумарною ціною складових (проживання, харчування, транспортування, екскурсійне обслуговування та ряду додаткових послуг, які, на думку розробника, якісно підвищують його конкурентоздатність, медичне страхування та візова підтримка для зарубіжних турів) відповідно до сезону та регіону (сезонні націнки практично на всі види послуг, націнки на послуги в популярних туристично-рекреаційних центрах), терміну (чим довший тур, тим він дорожчий), обраного виду подорожування (авіа-, автобусний тощо), його форми (індивідуальні тури дорожчі за групові в розрахунку на одного туриста і чим численніша група, тим менша ця вартість), складу учасників групи (багато послуг надається певним категоріям споживачів на пільгових умовах, наприклад, дітям дошкільного віку та школярам, пенсіонерам, військовим). До складу групи входять також особи, що організують споживання послуг (супроводжувач, гід-перекладач), отримуючи за це заробітну плату, а також податки.

В ціну турпакета обов'язково закладається прибуток туроператора, який встановлюється у відсотках до собівартості і залежить від рентабельності туру, що планується [2].

Розрахунок вартості туру «Приймає гостинно Поділля»:

- транспортне обслуговування за домовленістю з перевізником – $22 \text{ грн/км} * 633 \text{ км} = 13\,926 \text{ грн}$;

- проживання в двомісних номерах в Кам'янці-Подільському вартістю в 1316 грн та у Вінниці - $1200 \text{ грн} - (1316 \text{ грн} * 10 \text{ номерів}) + (1200 \text{ грн} * 10 \text{ номерів}) = 25\,160 \text{ грн}$;

- екскурсійне обслуговування: передбачено 9 екскурсій, вартість за одну - $300 \text{ грн} - 300 \text{ грн} * 9 = 2\,700 \text{ грн}$;

- медичне страхування: вартість страхування за особу $10 \text{ грн/день} - 10 \text{ грн} * 20 \text{ осіб} = 200 \text{ грн}$; $200 \text{ грн} * 3 \text{ дні} = 600 \text{ грн}$.

- з/п водія – 1000 грн/день ; $1000 \text{ грн} * 3 \text{ дні} = 3000 \text{ грн}$;

- з/п гіда – 1000 грн/день ; $1000 \text{ грн} * 3 \text{ дні} = 3000 \text{ грн}$.

Загальна вартість витрат (заокруглена) – 48 400 грн. ПДВ – $48\,400 \text{ грн} * 20\% = 9\,680 \text{ грн}$. Ціна брутто - $48\,400 \text{ грн} + 9\,680 \text{ грн} = 58\,080 \text{ грн}$. Прибуток – $58\,080 \text{ грн} * 20\% = 11\,616 \text{ грн}$.

Вартість на особу – $69\,700 / 20 = 3\,480 \text{ грн}$. не включаючи факультативні заняття та додаткове харчування.

Для налагодження каналів збуту сформованого туру автором розроблено рекламний буклет (Мал.2.), який слугуватиме додатковим стимулом для придбання туру. В ньому звернено увагу на фірму, що обслуговуватиме на маршруті туристів, наведено програму туру, його ціну та основні об'єкти відвідування.



Мал.2. Рекламний буклет до туру «Приймає гостинно Поділля»

Важливо, що об'єкти відвідування запропоновані створеному туру «Приймає гостинно Поділля» є найбільш цікавими, інстаграмними їх можна популяризувати в проєкті «Мандруй Україною» запущеного Державною агенцією розвитку туризму України (ДАРТ) ще у червні 2020 року. Його глобальна мета – популяризувати внутрішній туризм в Україні.

Проєкт надає можливість ділитися у соціальних мережах своїми улюбленими локаціями в Україні. Для цього у постах соцмереж потрібно просто поставити хештег #МандруйУкраїною і відмітити свою геолокацію.

Отже, сформований тур передбачає відвідання природних рекреаційних об'єктів, населених пунктів, місцевих храмів, музеїв. Перебування і межах, місцевості регіону (історико-географічної області Поділля) із зануренням в його автентіку. Тур буде цікавий для різної вікової категорії населення в плані пізнання побуту, особливостей культури предків, щоб передавати набутий досвід нащадкам. Підібрані екскурсії є різноманітними та характеризують з різних сторін природне та культурне багатство і унікальність Подільського краю. Завдяки даній розробці можна популяризувати цікаві туристичні об'єкти в соціальних мережах.

Список використаних джерел:

1. Любіцева О.О. Методика розробки турів. URL: https://tourlib.net/books_ukr/lubiceva_mrt3.htm (дата звернення: 16.04.2023).
2. Підготовка інформаційно-методичного та рекламного забезпечення туру. URL: https://studwood.ru/1151104/turizm/pidgotovka_informatsiyno_metodichnogo_reklamnogo_zabezpechennya_turu (дата звернення: 23.04.2023).

УДК 341.64

*Питель Лідія, здобувач фахової передвищої освіти
III курсу спеціальності «Туризм»,
науковий керівник Вовчук О. М.*

АВІАЦІЙНІ ПАСАЖИРСЬКІ ПЕРЕВЕЗЕННЯ І ТУРИЗМ: ОСОБЛИВОСТІ ВЗАЄМОДІЇ

Транспорт – сукупність засобів, призначених для переміщення людей, вантажів, сигналів та інформації з одного місця в інше. Повітряний транспорт – вид транспорту, де як транспортний засіб для перевезення пасажирів, пошти і вантажів використовуються

повітряні судна важчі за повітря – насамперед літаки та вертольоти (гвинтокрили). Такий вид транспорту є найшвидшим але й найдорожчим.

Люди вперше почали літати на повітряних кулях і відкрили добу польотів 5 червня 1783 на аеростаті, а дещо пізніше на дирижаблях з двигунами. Але найбільш широко для перевезення людей, а також у військових цілях, використовуються літаки. З винаходом бензинового двигуна брати Райт у 1903 році здійснили перший керований політ, що підштовхнуло розвиток літакобудування. Перший військовий реактивний літак Мессершмітт було створено 1939 року. По закінченню Другої світової війни жваво розвивалося цивільне літакобудування, і вже 1969 року, був створений перший надзвуковий пасажирський літак Конкорд [1]. Важливу роль авіаційне перевезення має у світі, особливо в країнах з великою територією (США, Китай, Канада), та куточках світу куди важко добратися іншим транспортом (Австралія, Аляска, джунглі Амазонки, Сахара).

Зараз під час війни, коли літають ракети авіакомпанії припинили свою роботу повністю на нашій території. Деякі з них зараз працюють за межами нашої країни, деякі закрилися на час війни повністю, а дехто – активно літає в межах країни, але не з пасажирями, а з іншим не менш цінним вантажем – гуманітарною допомогою.

Люфтанза (нім. Deutsche Lufthansa) — найбільша німецька авіакомпанія, національний авіаперевізник Німеччини та найбільша авіакомпанія Європи, як за кількістю літаків, так і за кількістю перевезених пасажирів (до 2017 року, коли Ryanair обігнав Lufthansa за кількістю пасажирів[9]). До 1997 року 35,68 % компанії належало німецькому урядові, проте зараз компанія належить приватним інвесторам (88.52 %), MGL Gesellschaft für Luftverkehrswerte (10.05 %), Deutsche Postbank (1.03 %), Deutsche Bank (0.4 %). Пасажирів обслуговують 119 084 працівників 146 національностей (станом на 2011 рік) [2].

«Lufthansa» повідомляє, що заключила угоду з Airbus та Boeing стосовно купівлі 22 далекомагістральних літаків. Їх вже у 2025 році буде введено у експлуатацію. Їхня особливість у тому, що вони мають лише 2 двигуни. Серед авіакомпаній тенденція використання моделей з такою кількістю двигунів ще недавно була непоширена. Адже, вони вважалися ненадійними, але розробники довели протилежне і підприємства почали масову закупівлю саме таких літаків тому, що вони є більш вигідними економічно. В угоді йдеться і про купівлю авіалайнерів Airbus A350-1000.

Штаб квартира авіакомпанії «Lufthansa» знаходиться у місті Кельн у Німеччині.

Lufthansa проводить велику роботу стосовно збільшення масштабів компанії та її прибутків. Під її керівництвом знаходяться такі підприємства:

1. Lufthansa Cargo - німецька авіакомпанія, що займається перевезеннями вантажів та наданні логістичних послуг. Штаб-квартира знаходиться у Франкфурті. Належить Lufthansa.

2. Lufthansa CityLine – одна з найбільших регіональних авіакомпаній Європи. Її штаб-квартира розташована у місті Кельн (Німеччина), її єдиним власником є Lufthansa. Дана авіакомпанія є членом мережі Lufthansa Regional.

3. Lufthansa Italia

4. Lufthansa Regional — комерційна спілка регіональних авіаперевізників, Вона належать німецькій авіакомпанії Lufthansa.

5. Lufthansa Technik

Вперше комерційний авіарейс відбувся на гідролітаку у Флориді підприємцем Персівалем Фензлером в 1914 році. Цей рейс було прорекламовано і влаштовано аукціон на якому один квиток було продано за 4000 доларів. У цей транспортний засіб, крім пілота міг поміститися лише один пасажир. Довго перша авіакомпанія не проіснувала, але саме вона

стала засновницею авіаційних пасажирських перевезень у світі, що спонукало відкриття інших підприємств на авіаційному ринку.

Стюардеса на борту літака під час рейсу з'явилася у 1930 році. Це була Еллен Черч. Вона переконала керівництво, що її присутність під час польоту буде позитивно впливати на пасажирів: вони будуть менше хвилюватися та панікувати.

Перший трансатлантичний безпосадковий політ літака, пілотованого Чарльзом Ліндбергом, став поворотним моментом в історії авіації. Він показав, що літаки стали досить надійними, щоб витримувати довгі дистанції. Наодинці на одномоторному літаку Ліндберг дістався з Нью-Йорка в Париж без сучасних приладів навігації. Перед польотом журналісти писали про нього як про «літаючого ідіота», але поміняли свою думку, коли він приземлився в Парижі перед сотисячним натовпом. Пілот став національним героєм США, а авіація, зокрема цивільна, отримала потужний поштовх до розвитку, за одну ніч залучивши приватні інвестиції на \$ 1 млн., а також отримала підтримку мільйонів американців [3].

Загалом протягом року Lufthansa Cargo здійснила перевезення в обсязі 7,2 мільярда тонно-кілометрів (7,2 мільярда у 2021 р.). Однак середній коефіцієнт завантаження на 9,9 відсоткових пунктів до 61,1%. З іншого боку, збільшилася доступна вантажна ємність повітряних суден на 17% [4].

Керівники цієї авіакомпанії роблять позитивні прогнози на 2023 рік. В їхніх планах є придбати ще літальних засобів та збільшити ринок своїх послуг на території Південної Америки. Вони очікують, що якість, швидкість, безпека їхніх послуг зростуть, а це спонукатиме пасажирів користуватися саме цією авіакомпанією.

За порівняння з іншими авіаційними ТНК організаційна будова «Lufthansa» виділяється рядом особливих рис. У організаційних структурах більшості найбільших авіаперевізників світу всі допоміжні служби, як правило, зводяться в єдиному функціональному блоці, а німецька компанія «Lufthansa» для забезпечення нормального функціонування пасажирських перевезень використовує окремі служби технічної підтримки та харчування на борту.

Згідно офіційних заяв компанії, її прибутки за 2019 рік знизилися з 36,3 млн. євро до 13,6 млн. у 2020. Covid-19 безумовно дуже вплинув на роботу авіакомпанії:

- кількість пасажирів знизилася на 44%.
- згідно заборон під час Covid-19 завантаженість рейсів зменшилася [5].

Якщо підприємство досягло успіху, зайняло провідну роль у своїй галузі і на цьому припинило свій розвиток і вдосконалення – воно приречене на банкрутство. Сучасний світ надто швидко розвивається. Це не час сидіти на одному місці. Потрібно розвиватися, удосконалюватися, навчатися, генерувати нові ідеї розвитку свого бізнесу, щоб клієнти йшли саме до вашого підприємства та розповідали про вас своїм родичам і знайомим. Керівництво компанії, що не хоче оптимізувати та покращувати своє підприємство з часом стане неконкурентно-спроможним і буде змушене закрити свою діяльність через те, що інші підприємства стануть в рази кращими за ваше і клієнти будуть йти до них, а не до вас. Авіакомпаніям стосовно розвитку та вдосконалення потрібно надати особливої уваги цьому та віднестися серйозно до цієї справи, адже конкурентів є багато, а пасажирів порівняно з іншими видами транспорту дуже мало.

Протягом написання даної наукової роботи нами були розроблені шляхи оптимізації та перспективи розвитку авіакомпанії «Lufthansa»:

1. Розширення асортименту літаків, їх оснащення та безпеки для збільшення вибору для пасажирів.

2. Укладання угод щодо рейсів за новими маршрутами у напрямки, що планують розвивати, але раніше були не настільки розвинені як напрямки у межах Європи.

3. Створення додаткових умов для батьків з дітьми, наприклад наявність розмальовок, олівців, м'яких іграшок або проходження працівниками курсів, щодо правильного спілкування дітьми, щоб заспокоїти їх у момент польоту, якщо в цьому є потреба і з цим не зможуть справитися батьки.

4. Забезпечення певних умов для зручності і безпеки під час польоту осіб з інвалідністю.

5. Проходження працівниками авіакомпанії курсів підвищення кваліфікації як в Німеччині так і поза її межами.

6. Створення певної мотивації для пасажирів користуватися на постійній основі саме авіакомпанію «Lufthansa»: розробивши певні знижки, пільги, подарунки, лотереї, бонуси або переваги серед інших клієнтів, що користуються цією авіалінією [6].

Авіаційний вид транспорту кожного року буде все більше потрібний для пасажирів, адже час йде швидше, ніж колись і покоління економить час і енергію, а політ літаком замість поїздки автобусом або поїздом є ідеальним варіантом. Тому розвиток авіакомпаній, купівля акцій є чудовим вкладенням, що з часом себе виплатить.

Список використаних джерел:

1. Повітряний транспорт. URL: <http://surl.li/gcwvu> (дата звернення: 01.04.2023).
2. Lufthansa. URL: <http://surl.li/gnruf> (дата звернення: 13.04.2023).
3. Авіаційний транспорт. URL: <http://surl.li/gcwvu> (дата звернення: 06.04.2023).
4. Авіація, створення мегаіндустрії. URL: <http://surl.li/nikf> (дата звернення: 05.04.2023).
5. Lufthansa Group. URL: <http://surl.li/gnrcb> (дата звернення: 01.04.2023).
6. LUFTHANSA CARGO відзвітувала про збільшення річного обороту на 22%. URL: <https://logist.fm/news/lufthansa-cargo-vidzvituvala-pro-zbilshennya-richnogo-oborotu-na-22> (дата звернення: 14.04.2023).

УДК 338.48

*Спічак Дарина, здобувач фахової перед вищої світи
II курсу спеціальності «Туризм»,
науковий керівник канд. геогр. Наук Добровольська С.Я.*

ТУРИСТИЧНО-КРАЄЗНАВЧА ХАРАКТЕРИСТИКА КРЕМЕНЕЦЬКОЇ ТЕРИТОРІАЛЬНОЇ ГРОМАДИ

Важливість питання розвитку туризму у багатьох країнах і регіонах є першочерговим, оскільки від цих доходів напряму залежить їх економічне піднесення, а також не останню роль він відіграє у історико-культурному просвітництві громадян про свій край і країну та піднесенні патріотичного духу нації. Наша країна багата на такі місця та мальовничі куточки, які можуть зацікавити найвибагливішого туриста та екскурсанта. Серед цього великого переліку не останнє місце займає місто Кременець, що на Тернопільщині. На його долю випала роль центру освіти, науки, культури, історії та туризму.

Розкішна природа, чарівні краєвиди, багато різноманітних сакральних споруд, описане легендами минуле, збережено багато пам'яток старовини, глибокі традиції духовного життя,

цікаві околиці забезпечують йому славу однієї із найбільших перлин України й приваблюють сюди тисячі гостей.

Як і у багатьох містах і містечках України, у м. Кременці є також, ще до сьогодні, дуже болючою проблема інфраструктури, яка мала б допомагати розвитку туризму у віддалених від столиці країни регіонах. А зараз, у часи світової пандемії та воєнних дій, коли внутрішній туризм має значне підґрунтя для нового витка свого розвитку, питання доріг та туристичної інфраструктури має бути у пріоритеті місцевих громад. У місті Кременець також потрібні кошти на відновлення та консервацію пам'яток архітектури, історії, краєзнавства та ін.. Тут є пам'ятки архітектури ще XIV – XVIII ст, які просто занепадають на очах. Відсутня реклама туристично-рекреаційних об'єктів, місцевих готелів на національному і міжнародному рівні, немає буклетів-пугівників містом із списком усіх цікавих місць. Така відсутність належного комплексного туристично-інформаційного, краєзнавчого та презентаційного забезпечення призводить часто до відсутності у місті напливу туристичних та екскурсійних потоків, які їдуть у Почаївську лавру із центральних та східних областей України, тому історико-культурні, екскурсійні об'єкти міста ними не оглядаються та не відвідуються.

Збільшення напливу туристів та екскурсантів у місто давало б можливість ефективнішого наповнення місцевого бюджету, а це у свою чергу дозволило б вирішити проблему доріг та розвитку інфраструктури у місті, зокрема, та економічного процвітання регіону, загалом. Тому популяризуючи місто Кременець, як культурно-історичний центр, надаючи туристично-краєзнавчу характеристику йому і його екскурсійним об'єктам, ми стараємось внести свій посильний вклад у розвиток туризму у ньому.

Метою роботи виступає вивчення культурно-туристичного потенціалу Кременецької територіальної громади.

Кременецька міська громада – територіальна громада в Україні, в Кременецькому районі Тернопільської області. Адміністративний центр – м. Кременець.

Кременець – одне з найстаріших міст України. Згідно з археологічними даними, воно було безперервно заселене з кінця X ст, але найдавніша письмова згадка пов'язує місто з битвою 1227 р. волинського князя Данила Романовича проти війська короля Андраша II Угорщини. У 1240 р. Кременецький замок витримав напад татарського війська хана Батия. У 1366 р. місто було захоплене військами Казимира Великого [1].

Кременецька територіальна громада характеризується комфортними ефективними температурами зимового сезону, але значною кількістю днів з сильним вітром, яка сягає 10-12 днів на місяць. У ці дні ефективні температури зимових місяців стають дискомфортними. На півночі громади найменша середня кількість днів зі сніговим покривом (79) і найбільша повторюваність зим без стійкого снігового покриву (29 %). Сніговий покрив являється пізніше, ніж в інших районах області. Таким чином, за швидкістю вітру і сніговим покривом у Кременецькій територіальній громаді найменша кількість сприятливих днів для зимових видів відпочинку [2].

Кременецька територіальна громада лежить у широкій долині, утвореній внаслідок тривалої ерозії краю Подільського плато, що круто нависає тут над рівниною Малого Полісся. Східний схил долини, відчутно крутіший, розділений бічними ярами на гори Замкова, Черча і Дівоча, а західний, значно пологіший - на гори Осовиця, Кам'яна, Воловиця, Римарка та Кулічівка. У минулому ці гори становили єдине ціле, одне потужне плато, яке згодом було розділено проточними водами окремі частини. Почавшись у доісторичний час, процес формування рельєфу триває й у наші дні. Яри поступово вриваються в масиви висот і роз'єднують їх у довгі миси. Дном долини ближче до східного її схилу тече струмок, який у

минулому називався Потік, а зараз - Ірва. Старе місто розташоване, в основному, між горами Замкова та Черча зі сходу, та Осовиця, Кам'яна та Воловиця із заходу.

Кременець відомий значним біорозмаїттям, історичними місцями та спорудами, музеями, фортецями, сакральними спорудами, природними туристичними destinations тощо.

Красу гідрологічних об'єктів гармонійно доповнюють природно-заповідні території та об'єкти: НПП «Кременецькі гори»; державні заказники: Веселівський, Довжоцький, Суразька дача; архітектурні, історичні та культурні пам'ятки м. Кременця, м. Почаєва, що створює значний потенціал для розвитку пізнавальної рекреації.

Цей район сприятливий для короткотривалого відпочинку на воді: купально-пляжного відпочинку (у зв'язку з високими якісними показниками води), любительської рекреації (рибною ловлею), спортивно-оздоровчої рекреації (вітрильного спорту, байдарочного спорту). Перспективним є розвиток лікувально-оздоровчої рекреації на базі сірководневого джерела в с. Великі Дедеркали, а також впорядкування територій водосховищ для пляжно-купального відпочинку (очищення котловин, намівання пляжів), для спортивно-оздоровчої рекреації (відкриття човнових станцій) [3].

Кременецька територіальна громада має декілька джерел мінеральних вод, що належать до типу розсоли хлоридні натрієві у протерозойських і нижньокембрійських відкладах.

Гідромінеральні ресурси Кременецької територіальної громади можна вважати умовно сприятливими для санаторно-курортного лікування. Однак вони вивченні недостатньо і питання їх використання в лікувальних цілях потребує детального гідрогеологічного і бальнеологічного дослідження. У місті Кременець налічується понад 50 історико-культурних пам'яток. Кременець є членом Ліги історичних міст України. На території району знаходиться ще понад 20 пам'яток історії та культури та більше 60 церков [2].

У місті Кременець налічується понад 50 історико-культурних пам'яток. Кременець є членом Ліги історичних міст України. На території району знаходиться ще понад 20 пам'яток історії та культури та більше 60 церков [2].

Особливу роль у збереженні туристичного потенціалу міста та його популяризації відіграє Кременецько-Почаївський історико-архітектурний заповідник. Літературно-меморіальний музей в Кременці є осередком літературного і митецького життя міста.

Проаналізувавши стан туристичної галузі у Кременецькій територіальній громаді стає зрозумілим, що тут є величезний туристичний потенціал. Можна розвивати різноманітні види туризму, від найпоширенішого до зовсім нетрадиційного. Туристична галузь цього міста може розвиватися і зростати у геометричній прогресії, потрібні тільки правильні економічні рішення і кроки із боку мажновладців регіону у бік покращення туристичної інфраструктури і просування місцевого туристичного продукту. Адже розвинена сфера туризму - це дуже прибутково як для місцевого бюджету, так і для мешканців міста. А туристи не тільки із всієї України, але із інших країн матимуть можливість відвідувати і споглядати всі ці об'єкти у безпечних і комфортних умовах, і отримувати якісні екскурсійні і туристичні послуги та рекомендувати відвідувати місто Кременець іншим. Що і стане запорукою процвітання чарівного куточка на Тернопільщині.

Список використаних джерел:

1. Кременець, Почаїв і околиці: Путівник. Кременець: ФОП Стецюк Я.Ф., 2020. 24 с.
2. Кременецька районна державна адміністрація URL: <http://www.oda.te.gov.ua/kremenetska/ru/news/print/114994.htm> (дата звернення 20.03.2023р.)

3. Національний природний парк «Кременецькі гори»: сучасний стан та перспективи збереження, відтворення, використання природних комплексів та історико-культурних традицій: монографія. Байрак О.М., Царик Л.П., Штогрин М.О. та ін. Київ: ТВО «ВТО Типографія від А до Я». 2019. 272 с.

УДК 338.46:640.45

*Цетнар Олена, здобувач вищої освіти
I курсу спеціальності «Готельно-ресторанна справа»
науковий керівник Н.Б. Куницька*

СУЧАСНІ ПОГЛЯДИ НА РОЛЬ М'ЯСА В РАЦІОНІ ЗДОРОВОГО ХАРЧУВАННЯ

Раціональне харчування - це отримання організмом їжі високої поживності з оптимальною кількістю харчових речовин, необхідних для його життя, розвитку і росту; правильно організоване та своєчасне зміцнює здоров'я та підвищує працездатність людини.

Складові раціонального харчування можуть відрізнятися в залежності від віку, статі, способу життя, інтенсивності праці та особливостей організму [1].

При складанні раціону варто враховувати кількість білків, жирів, вуглеводів, води та вітамінів, які містяться у продуктах харчування.

Речовини	Добова норма
Білки	0,6 – 1 г/кг. маси тіла
Жири	35 г.
Вуглеводи	3 - 5г./кг. маси тіла

Добову норму варто розділити на три основні прийоми їжі і два перекуси в наступній пропорції:

- Сніданок – 30%.
- Обід – 35%.
- Вечеря – 25%.
- Перекуси – по 10%.

Головною причиною того, що здорове харчування стало мейнстримом слугувала необхідність зміцнити здоров'я нації шляхом формування здорових звичок у харчуванні. Для держави здоров'я, це перш за все ресурси, адже економіка, армія таї взагалі будь-які елементи функціонування держави залежать від того, наскільки здорове населення у країні.

В ході досліджень впливу харчування на життя людини фахівцями було встановлено, що більшість захворювань носять інфекційний характер, і близько 80% їх, можна уникнути, якщо збалансувати денний раціон. Це сприятиме зміцненню систем організму людини, підвищить імунітет до захворювань, що в свою чергу позитивно відзначиться на здоров'ї цілої нації [2].

Світовий досвід у цьому питанні надзвичайно різноманітний [3].

Так, *італійці* надають перевагу закладам, у яких є відмітка «Блакитний сертифікат». В таких закладах вони частіше вживають у їжу зелень, рибу та фрукти.

В *Америці* була проведена акція, участь у якій взяло участь більше 16тис. людей. Суть акції заключалась у проходженні обстеження на рівень холестерину. Результатом стало введення безкоштовних обстежень.

У Фінлядії ж пішли наступним шляхом: фермерам, котрі виробляли молоко з меншим % жиру та більшим вмісту білка, виплачували субсидії. Також фіни ввели проведення навчальних семінарів, де розповідали про здорове харчування.

Японці, для яких їжа є не лише засобом харчування, а й способом отримати гастрономічне задоволення, проводили тести, результати яких мали визначити кількість макро- та мікроелементів у складі їжі та підтвердити її благотворну дію на організм.

Здорове харчування стало не лише невід'ємною частиною життя, а й популярним серед рестораторів напрямком. Багато з них створюють окремі меню, скажімо, дитячі або сезонні, які включають продукти, характерні для певної пори року, або навпаки, виключаючи чи замінюючи ті, що не дозволені (так, скажімо, для певного віку дітям не можна грибів або бобових).

Іншим напрямком є відкриття кафе здорового харчування, фіто-барів та вітамін-барів

Для введення здорового харчування в закладах ресторанного господарства використовують лише натуральні продукти високої якості. Також в меню можуть вказувати енергетичну та харчову цінність страви, використовувати новітні способи теплової обробки (су-від, WOK) [4].

Одним із важливих продуктів у здоровому харчуванні є м'ясо. Воно є джерелом повноцінних білків, мінеральних та пуринових речовин і містять оптимальний склад амінокислот. Харчова цінність м'яса визначається його хімічним складом, енергетичною цінністю, смаковими властивостями і рівнем засвоюваності. За сучасною науковою оцінкою, м'ясо – це функціональний продукт харчування, що забезпечує баланс в системі харчування людей.

Україна посідає 85 місце в світі за показником споживання м'яса в розрахунку на одну людину, посилаючись на дані Продовольчої та сільськогосподарської організації ООН (ФАО) середньостатистичний мешканець України споживає на рік 45 кг м'яса, (близько 11 кг яловичини, до 15 кг свинини, та понад 17 кг м'яса птиці). Середньостатистичний мешканець планети споживає 38,7 кг м'яса (з яких яловичини 9,5 кг, свинини 14,9 кг, м'яса птиці 12,5 кг та 1,9 кг баранини).

Всесвітня організація охорони здоров'я (ВООЗ) рекомендує споживати не більше 500 грамів червоного м'яса на тиждень, а також урізноманітнювати свій раціон і включати інші джерела білків, такі як риба, яйця, бобові та інші рослинні білки.

Хімічний склад та харчова цінність м'яса залежать від таких факторів, як вік, спосіб життя, стать, вид тварини, з якої добувають м'ясо. Також від цього буде залежати кількість жиру (відповідно, і соковитість) та засвоюваність м'яса [6].

Станом на 2020 рік виробництво м'ясо птиці становить 1468тис.тонн; яловичини - 722тис.тонн; свинини - 343тис.тонн [5].

Ціни на м'ясо можуть змінюються в залежності від країни походження, регіону, породи тварини, її якісних показників та віку м'яса тварини чи птаха, а також від політики експорту та імпорту між країнами.

Споживання м'яса може відрізнятись в залежності від країни, релігії та економічного становища як країни в цілому, так і регіонів зокрема. Найбільші споживачі м'яса в світі - це Китай, Європейський Союз, США та Бразилія. Проаналізувавши статистичні дані стало відомо що споживання яловичини на 2022 рік становило: у США - 12.1млн.тонн, Бразилія - 9,7млн.тонн, Китай - 6.млн.тонн, ЄС - 5.3млн.тонн, Аргентина - 2.9млн.тонн. Споживання свинини у тому ж році рівнялось: Китай - 36.6млн.тонн, ЄС - 20.8млн.тонн, США - 11.1млн.тонн, Бразилія - 4.2млн.тонн. Дані по споживанню курятини станом на 2022 рік в

таких країнах становили: Китай - 22.9млн.тонн, США - 18.1млн.тонн, Бразилія - 13.8млн.тонн, ЄС - 9.1млн.тонн, Індія - 4.7млн.тонн.

Стан та тенденції розвитку ринку м'яса стрімко набирає сил. Це стосується як способів вирощування м'ясних порід тварин та птиці, так і його споживання.

Наприклад, багато фермерів стрімко відмовляються від використання антибіотиків чи гормонів при вирощуванні тварин, що значно покращує реалізацію м'ясної сировини на ринку. Є дослідження, про те, що змінивши корм тваринам можна змінити в кращу сторону і хімічний стан м'яса.

Також науковці завдяки сучасним нанотехнологіям пропонують штучно виготовлене клітинне м'ясо, яке вирощується із застосуванням біотехнологій з м'яса, взятого у живих тварин. Поки це ще не надто розвинений напрям, проте науковці стверджують що це дасть змогу виростити м'ясо зниженої калорійності з покращеним хімічним складом, наприклад ненасиченими жирними кислотами як Омега 3 [6].

У закладах ресторанного господарства популярним є використання екологічно чистого м'яса. Ресторатори заключають договори про постачання з фермерами, які доставляють якісне м'ясо або відразу заготовленні та вакумовані, по певним нормам, напівфабрикати із нього.

Також популярним є мармурове м'ясо. Це м'ясо, вирощено за спеціальною технологією, яка надає йому характерних ознак, які позначаються на товщі м'яса (стейку) як тонкі прожилки жиру, що в процесі приготування сильно впливає на його смак, консистенцію, вигляд.

Висновок. Організація здорового харчування - справа досить клопітка. Вдосконалити її можна декількома способами.

Одним з них може бути маркування продуктів у закладах їх реалізації. Наприклад, кольорами (синім - високий вміст води, жовтим - високий вміст солі тощо). В магазинах можна влаштувати полицки, стенди та холодильники з органічними продуктами, а також збирати уже готові ланч-бокси із збалансованими продуктами, скажімо салати, чи набори продуктів для них. Також доречним буде при організаціях різних фестивалів та ярмарків, організувати місця для споживання їжі де будуть пропонувати меню із збалансованою, здоровою їжею.

Список використаних джерел:

1. Карпенко П.О. Сучасні погляди на теорії харчування та дієти. Інститут екогієни і токсикології ім. Л.І. Медведя, Київ. URL: http://medved.kiev.ua/web_journals/arhiv/nutrition/2008/1-2_08/str36.pdf (дата звернення 8.04.2023).

2. Піц Л.О., Стефанюк Є.С. Основи медсестринства. Чернівецький медичний фаховий коледж. с. 260-378. URL: <http://vnzmpu.com.ua.pdf> (дата звернення 8.04.2023).

3. Босецька Н.Г., Бровенко Т.В., Перепелиця В.В. Практики здорового харчування: європейський досвід. *Науковий вісник Полтавського університету економіки і торгівлі*. 2022 рік. URL: <http://www.puet.poltava.ua/index.php/technical/article/view/119/111>(дата звернення 12.04.2023) (дата звернення 12.04.2023).

4. Брич В.В., Кіш В.П., Кручаниця В.В., Кручаниця М.І., Миронюк І.С., Розумикова Н.В. Основи харчування. Ужгород: Вид-во УжНУ «Говерла», 2019.

5. Світовий ринок м'яса птиці. URL: <https://agrotimes.ua/article/svitovyj-rynok-myasa-ptyczi/> (дата звернення: 30.03.2023).

6. Яковенко А. Концепція впровадження здорового харчування в закладах ресторанного господарства.
URL: <https://repository.ldufk.edu.ua/bitstream/34606048/33380/1/a%20Яковенко.pdf> (дата звернення 8.04.2023).

УДК 338.46

*Чекановська Леся, здобувач вищої освіти
II курсу спеціальності «Готельно-ресторанна справа»,
науковий керівник канд. екон. наук Муха Р.А.*

АКТУАЛЬНІ ПРОБЛЕМИ РОЗВИТКУ СУЧАСНИХ ПІДПРИЄМСТВ СФЕРИ ПОСЛУГ

В Україні є потужний потенціал для розвитку туризму та готельно-ресторанного бізнесу. Розробка стратегії їх розвитку значною мірою залежить від конкретних факторів і ситуацій, в яких воно знаходиться.

У сучасному мінливому конкурентному середовищі підприємства сфери послуг зустрічаються зі значними викликами та проблемами. До цих проблем відносяться зміни в підходах до споживання та очікування клієнтів, розвиток технологій та діджиталізації, конкуренція та високі витрати на забезпечення якості та безпеки послуг.

Останні 4 роки Україна переживає важкі часи після пандемії COVID-19, яка критично вдарила по туристичній індустрії, у наслідок чого значна кількість готелів та ресторанів по всій країні припинили своє існування або функціонували з суттєвими обмеженнями. Багато з них також зазнали серйозних фінансових втрат та були змушені скоротити персонал і обмежити свою діяльність. У відповідь на це багато бізнесів змінили свій формат та зосередилися на продажі продукції зі своїх ресторанів через впровадження послуги з доставки їжі, а деякі готелі переключилися на місця для карантину та ізоляції. Зменшення попиту на готелі та ресторани призвело до зниження доходів і прибутків, а також рівня зайнятості по країні.

Війна – це проблема не тільки готельно-ресторанного бізнесу, а й країни в цілому. На початку війни готельний бізнес України обвалився в середньому на 90%. Український бізнес не має ні досвіду, ні теоретичних напрацювань щодо сучасного управління в умовах повномасштабної війни. Тому проблема полягала в тому, щоб якомога швидше перебудуватися зі звичайної діяльності на новий тип ситуації, враховуючи військову специфіку сучасних викликів і загроз, що виникають, особливо у зовнішньому бізнес-середовищі, а в деяких випадках і у внутрішньому [5].

Аналізуючи динаміку кількості суб'єктів господарювання в економіці України у 2020-2021 рр., можна прослідкувати тенденцію зменшення їх кількості на 17 332 тис. од., або 0,87%. Ця тенденція зменшення кількості суб'єктів і прослідковується для закладів тимчасового розміщування й організації харчування – зменшення на 2,7%, (або на 1973 тис. од.). При цьому частка підприємств тимчасового розміщування та харчування у загальній кількості суб'єктів господарювання за 2020-2021рр. змінилася не суттєво у 2020 р. – 2,1%, а у 2021 р. – 2,0%. Частка фізичних осіб-підприємців – зменшилась на 0,1%.

Типовим прикладом стану закладів готельного господарства в Україні в період кризових явищ є ПрАТ «Тернопіль-готель». Вивчивши склад і структуру майна ПрАТ «Тернопіль-готель» за 2020 р. за даними зведеного порівняльного аналітичного балансу,

видно, що позитивної оцінки заслугоує збільшення показника необоротних активів на кінець звітної періоду в порівнянні з початком і становить 120 грн. (або на 1,6%) [2].

У складі майна протягом звітної періоду також відбувалися зміни. Якщо на початок року частка оборотних коштів становила 8 331 (або 22,8%), то до кінця звітної періоду вона зменшилась і становила -691 грн. (-1,6%) [2].

Проаналізувавши ліквідність балансу ПрАТ «Тернопіль-готель» можемо сказати, що дане підприємство не являється високо-ліквідним, адже не має грошових коштів і поточних фінансових інвестицій.

З даних балансу можна зробити висновок, що прибутковість у 2020 р. порівняно з 2019 р. є нижчою за всіма показниками; рентабельність власного капіталу у 2020 р. є нижчою на 61%, що свідчить про низьку інвестиційну привабливість [2].

Проаналізувавши стан функціонування закладів гостинності в Україні, загалом, та окремого підприємства (ПрАТ «Тернопіль-готель»), зокрема, ми визначили основні проблеми їх функціонування, зокрема: - зменшення кількості туристів як у готелях, так і в ресторанах через воєнний стан в країні; -рівень якості послуг та обслуговування клієнтів у багатьох готелях є недостатньо високим; - не високий рівень інвестиційної активності в секторі через несприятливе бізнес-середовище в Україні та недостатньо високу рентабельність капіталу у сфері гостинності; - недостатнє використання туристичного потенціалу України, а як наслідок потенціалу сфери гостинності; - недостатнє оновлення основних фондів. Багато готельних об'єктів в Україні були побудовані у 70-80-х роках минулого століття і не оновлювалися, що не лише створює значні проблеми для комфорту гостей, але й створює загрозу виникнення аварійних ситуацій у деяких з них [7].

Вважаємо, що напрямки вдосконалення закладів готельного господарства слід впроваджувати та здійснювати на двох рівнях, на загальнодержавному через врегулювання стану усієї галузі, так і на рівні окремо взятого підприємства. Пропонуємо модель вдосконалення діяльності закладів готельного господарства з врахуванням рівневості, що подана на рис.1.1. Кожен запропонований спосіб є взаємозалежним та взаємодоповнюючим, однак, доцільно зупинитися на характеристиці деяких із них.

Для підвищення якості обслуговування та лояльності клієнтів готельєри пропонують додаткові послуги, акції та спеціальні пропозиції, розробляють спеціальні програми лояльності клієнтів (зі знижками, накопичувальними картками, індивідуальними програмами та привілеями) та програми обслуговування корпоративних клієнтів.

Для якісної освіти і розвитку персоналу важливо враховувати вибір форми навчання, саме за працівниками повинно бути вирішальне слово, який вид підвищення кваліфікації вони оберуть.



Рис. 1.1. Модель вдосконалення діяльності закладів готельного господарства з врахуванням рівності

Примітка: Розроблено автором самостійно.

Після війни потрібна інклюзивність у послугах розміщення: рівні умови для всіх клієнтів, включаючи особливі потреби та інвалідність. Нова інфраструктура може забезпечити доступ до послуг розміщення, включаючи спеціальні пристрої та системи адаптивності приміщень.

Аналіз світового досвіду показує, що основні тенденції в екологізації сучасних готелів - скорочення харчових відходів, сортування сміття, відмова від одноразового пластикового

посуду, зменшення використання паперу, економія води та використання альтернативних джерел енергії [1].

Ремонт та оновлення номерів можуть збільшити вартість послуг та дохід готелю, а також привертати більше клієнтів завдяки сучасному вигляду номерів.

Рекламна кампанія може допомогти готелю залучити нових клієнтів через різноманітні стратегії, такі як рекламні банери на веб-сайтах, соціальні мережі, YouTube та інші рекламні канали.

Український готельно-ресторанний бізнес має хороші перспективи розвитку в майбутньому через зростання туристичного потоку. Загалом, для впровадження запропонованих нами рішень перш за все за собою тягне великі фінансові витрати, які готель в умовах кризи після COVID-19 та у період повномасштабної війни не зможе повністю реалізувати. Тому, повноцінний ремонт можна замінити на косметичний з урахуванням заміни строго обладнання, яке потребує терміновості в оновленні; якщо говорити про рекламу, то правильне ведення соціальних мереж і налаштування таргетованої реклами, скоротить витрати на професійного маркетолога.

Список використаних джерел:

1. Абрамова А.Г. Еко-тренд в сфері гостинності: економічні та соціальні аспекти. URL: http://www.economy.nayka.com.ua/pdf/5_2020/84.pdf (дата звернення: 18.04.2023).
2. Балог Е.П., Грянило А.В. Тенденції і перспективи розвитку готельно-ресторанного бізнесу в Україні. Науковий вісник Мукачівського державного університету, Мукачево: Карпатська вежа, 2015. - №18 (13). С.256-261. URL: <http://dspace.msu.edu.ua:8080/bitstream/123456789/3025/1/n18-257-262.pdf> (дата звернення: 14.03.2023).
3. Будуй своє. Бізнес в умовах війни: як українці адаптувалися до всіх складнощів 2022 року. URL: <https://buduysvoe.com/publications/biznes-v-umovah-viyny-yak-ukrayinci-adaptuvalysya-do-vsikh-skladnoshchiv-2022-roku> (дата звернення 28.03.2023).
4. Все про туризм. Кучер Д.Б. Підвищення якості готельних послуг через внутрішню оптимізацію процесів надання послуг на вітчизняних підприємствах готельного господарства. URL: https://tourlib.net/statti_ukr/kucher2.htm (дата звернення: 18.04.2023).
5. Круглянюк А. Матеріали Міжнар. наук.-практ. конф. «Управління розвитком сфери гостинності: регіональний аспект» (м. Чернівці, 5 травня 2022 р.) Чернівці: Технодрук, 2022. 352 с. С.62-64. Менеджмент готельно-ресторанного бізнесу в умовах війни URL: https://tourlib.net/statti_ukr/kruglyanko.htm (дата звернення: 02.04.2023).
6. Організація готельно-ресторанної справи: наук.-допом. бібліогр. покажч. / [упоряд. Олабоді О.В., Фесун Т.П.]; Нац. ун-т харч. технол., Наук.-техн. б-ка. Київ, 2021. 213 с. URL: https://dspace.nuft.edu.ua/jspui/bitstream/123456_789/32930/3/gotel.pdf (дата звернення 28.03.2023).
7. Охота В.І. Шляхи підвищення конкурентоспроможності підприємств готельної індустрії. URL: http://www.investplan.com.ua/pdf/5_2017/11.pdf (дата звернення: 18.04.2023).

СЕКЦІЯ ДИЗАЙНУ

УДК 687

Олена Боляк, здобувач фахової передвищої освіти III курсу спеціальності «Технології легкої промисловості», науковий керівник Зайкіна І.П.

ПОШУК РАЦІОНАЛЬНИХ МЕТОДІВ ПОБУДОВИ ПОХІДНИХ ТА ДОПОМІЖНИХ ЛЕКАЛ

Похідні лекала та допоміжні лекала розробляються на базі основних з урахуванням методів їх обробки. До них відносять деталі одягу, що розкроюються із:

- тканин верху – підборт, верхній комір, листочка, клапан, обшивка, хлястики, пати, пояси;
- матеріали підкладки – спинка, пілочка, відрізна бічна частина пілочки, рукав, підкладка передньої частини штанів, підкладка спідниці, жилету тощо;
- прокладкових матеріалів – бортова прокладка, плечові накладки, прокладки в нижній комір, низ виробу та рукава, повздовжники тощо;
- матеріалів утеплювальної прокладки – спинка, пілочка, частини рукава.

У процесі розробки схем побудови враховуються наступні властивості матеріалів пакету виробу: різна здатність до зсідання, різна здатність до розтягування, формоутворення і товщина матеріалів [1].

Крім вищезазначених властивостей матеріалів під час розробки похідних лекал враховується конструкція шва та так звані «гарантійні» припуски, що дозволяють коригувати можливі неточності технологічного процесу (розширення підкладки по низу, розширення бортової прокладки переду – на ділянці пройми тощо).

Побудова конструкції виробу і лекал дуже клопіткий і довгий процес. Неможливо замислитись, як полегшити цей процес, адже якість швейного виробу формується саме на стадії конструювання [2]. До того ж, виконавши креслення вручну, отримується конструкція на один розмір, а комп'ютерні програми (САПР одягу) пропонують побудову на різні розміри та зрости.

На даний час використовується більше кількох десятків САПР (вітчизняних і зарубіжних) в легкій промисловості. Найбільшу частину складають швейні САПР. Серед них – Вілар, Ассоль, Автокрій, Грація, ЛЕКО, JULIVI. До функцій САПР належать:

- апроксимація контурів лекал;
- градація лекал;
- оформлення креслень лекал нової моделі на всі розміри і зрости за базовим, отриманим при градації;
- побудова лекал з використанням засобів обробки графічної інформації;
- розрахунок площі лекал для моделі, що проектується.
- САПР – це організаційно-технічна система, яка складається з комплексу засобів автоматизації проектування, що взаємодіє з підрозділами проектно-організаційної та виконує автоматизоване проектування.
- Цілі САПР:
 - скорочення затрат часу на проектування одягу;
 - підвищення якості розроблених моделей;
 - швидке реагування на появу нових ідей на ринку попиту;

- автоматизована підтримка технологічної підготовки при виготовленні одягу;
- накопичення та широке застосування розробок;
- повний перехід від ручного конструювання та введення лекал з дигітайзера на виконання всіх етапів безпосередньо на персональному комп'ютері [3].

САПР забезпечує проектувальника могутнім інструментом для: перетворення контурів і побудови конструкцій, можливостями здійснення поворотів, перенесень, симетричних відображень, масштабування, компактним зберіганням уніфікованих варіантів конструкцій та стандартних деталей [4].

Серед немалої переліку САПР швейних виробів варто відзначити САПР JULIVI. Це – комплекс програм для автоматизації майже всіх процесів швейного виробництва від проектування моделей до управління виробництвом. «Конструктор» - це найбільш розповсюджена програма комплексу JULIVI [5].

Базова комплектація «Конструктора» складає:

1. Введення лекал у систему.
2. Нарощування припусків на обробку швів та кінцеве оформлення зрізів.
3. Перевірка лекал (довжини, спряження тощо).
4. Внесення необхідних модифікацій у конструкцію.
5. Побудова похідних лекал.
6. Автоматична побудова похідних лекал при модифікації основних
7. Виведення лекал на друк.

Набір функцій моделювання і модифікації лекал дозволяє будувати похідні лекала від основних (обшивки, волани, пояси, клеєві прокладки. Можливість використання макрокоманд дозволяє необмежено нарощувати кількість таких побудов. Якщо основні лекала розмножені, то з їхньої градації отримують градації похідних лекал. Крім цього в програмі є можливість «підганяти» готові модельні конструкції на індивідуальну фігуру [6].

З огляду на вище викладене було досліджено ряд швейних САПР. Виявлено всю зручність та необхідність використання таких програм на виробництвах серійного та індивідуального пошиття одягу. Програмою, яка пропонує найширший діапазон можливостей, було визнано JULIVI. Так як вона призначена для автоматизації майже всіх процесів швейного виробництва: від проектування моделі до управління виробництвом.

Список використаних джерел:

1. Н.В. Кудрявцева, О.А.Дітковська. Хмельницький. видавець ПП Заколотний М.І. 2014. 204 с.
2. М.В. Колосніченко, Л.І. Зубкова, К.Л. Пашкевич, Т.О. Полька, Н.В. Остапенко, І.В. Васильєва, О.В. Колосніченко. К.: ПП «НВЦ «Профі». 2014. 386 с.
3. Пашкевич К.Л. Вибираємо САПР для швейного виробництва. *Легка промисловість*. 2012. №4. С. 47–48.
4. Колосніченко М.В., Щербань В.Ю., Процик К.Л. Комп'ютерне проектування одягу: Навчальний посібник. К. Освіта України. 2010. 236 с.
5. Славінська А.Л. Побудова лекал деталей одягу різного асортименту: навчальний посібник для вищих навчальних закладів. Хмельницький. ТУП. 2000. 116с.
6. Ассольсапр. URL: www.assol.org (дата звернення: 02.03.2023).
7. Система Julivi. URL: www.julivi.com (дата звернення: 02.03.2023).
8. Автокрій. URL: www.autokroy.com (дата звернення: 02.03.2023).

АНАЛІЗ ВИНИКНЕННЯ ТА СУЧАСНЕ БАЧЕННЯ ВИДУ ОДЯГУ КЕЙПА

Жіночий гардероб постійно поповнюється новими оригінальними моделями. Велика їх частина є поєднанням звичних для нас речей один з одним, в результаті чого з'являються несподівані відкриття. Модний фаворит сучасної моди – давно забутий кейп. Те, що моделі кейпу знову захопили світові подіуми та залишаються в тренді протягом більше п'яти років, свідчить про актуальність досліджень еволюції даного виду одягу та трансформації історичного кейпу у сучасні види та стилістичні образи за допомогою ретроспективного аналізу [1].

Історія виникнення кейпу пов'язана з різними факторами та чинниками. Одним із можливих джерел походження кейпу є плащ, який з'явився як одяг для захисту від дощу та холоду. Плащі були зроблені часто з тканини, яка була зручною для рухів, та малий капюшон для захисту від дощу. Кейп також може бути представлений як еволюція плаття, яке з часом втратив рукав та став більш легким та елегантним. Кейп в сучасній моді займає вагому позицію, він є популярним елементом верхнього одягу в колекціях багатьох відомих дизайнерів та брендів. Він використовується як елемент жіночого та чоловічого гардеробу [2].

Сучасні кейпи мають найбільшу різноманітність видів, форм, варіантів стилістичного втілення ніж будь-коли до того, за свою тисячолітню історію. В супереч поширеній думці про те, що кейп – це накидка чи пальто, сучасні дизайнери та всесвітньо відомі Будинки мод в своїх колекціях пропонують кейп-куртки, кейп-жакети, кейп-пальто, кейп-кардигани, вечірній варіант кейп у вигляді багато оздобленої накидки, кейпсукні, кейп-блузи і, навіть, кейп-комбінезони [3].

Кейп – це не тільки стильний елемент одягу, але й практичний, функціональний та зручний для носіння. Ось деякі з його функціональних і практичних переваг:

захист від погодних умов: кейп може захистити вас від дощу, снігу та інших погодних умов.

універсальність: кейп можна одягти, як у повсякденному житті, так і на вечірку.

легкість та зручність: кейп легко одягти та зняти, що дозволяє зберегти час та зручність у носінні. Він також не обмежує рухів, що дає відчуття свободи та комфорту.

стильний елемент: кейп – це стильний елемент одягу, який можна комбінувати з іншими речами. Це дозволяє створювати багато різних образів і виражати свій стиль.

універсальність у розмірах: кейп не має розмірів. Його можуть носити будь-які люди, незалежно від її розміру або форми тіла. Це робить його універсальним і практичним одягом [4].

Раніше кейпи були виконані з оксамиту та шовку зі щедрим декором у вигляді кристалів або хутряного оздоблення, а в нових колекціях осінь-зима 2022/2023 дизайнери пропонують більш практичні варіанти на щодень – з вовни, овчини, стьобаних матеріалів, плащової тканини або шкіри. Також дизайнери застосовують різні інноваційні підходи у створенні кейпів та інших видів одягу, зокрема такі як: використання технологій 3D-друку, нових матеріалів, які можуть надати кейпу особливу міцність та еластичність. Наприклад,

використання текстилю на основі вуглецю дозволяє створити кейпи з високою міцністю та захистом від ультрафіолетових променів. Також інноваційні підходи можуть включати в себе використання спеціальних програм для дизайну та моделювання кейпу, які дозволяють створити складні форми та деталі дизайну з високою точністю, таких як CLO 3D.

Кейп - це одяг, що може мати різні форми, довжину, крій та матеріали. Для виготовлення кейпу використовують різні матеріали, які надають йому його особливості та характер. Ось деякі з найпопулярніших матеріалів, які використовують для виготовлення кейпу:

шерсть: кейпи з вовни є дуже популярними завдяки своїй здатності зберігати тепло та захищати від холоду. Шерсть може бути природної або штучної.

бавовна: цей матеріал є популярним через свою дихаючу та м'яку структуру. Кейпи з бавовни зручні для носіння та добре тримають форму.

шовк: кейпи з шовку мають відмінну текстуру та м'якість, що робить їх ідеальними для носіння на особливі випадки.

нейлон: кейпи з нейлону є водовідштовхувальними та зносостійкими. Вони легкі та міцні, що робить їх ідеальними для носіння в дощову погоду або на вітряний день.

льон: цей матеріал є дуже дихаючим та приємним на дотик. Кейпи з льону ідеальні для носіння влітку.

шкіра: кейпи зі шкіри можуть бути виготовлені з різних видів шкіри, таких як вівчарська, олень, теляча. Шкіра надає кейпу стильного вигляду та захищає від холоду

Технології виготовлення кейпа також різноманітні. Найпопулярнішим є традиційний — шиття. Шиття кейпу може відрізнятися в залежності від стилю і розміру кейпу. Зазвичай для кейпу використовуються легкі тканини, такі як шовк, сатин, бавовна або вовна, щоб забезпечити комфорт і вентиляцію під час носіння. Пошиття кейпу зазвичай складається з таких етапів:

підготовка лекал. Створення лекал та затвердження їх;

вибір матеріалу. Другим етапом є вибір матеріалу для кейпу. Якщо ви вирішили зробити кейп з вовни, тоді матеріал повинен бути якісним і м'яким. Якщо ви обрали шовк або сатин, матеріал повинен бути легким і м'яким на дотик;

підготовка тканини. Після того, як ви обрали матеріал, необхідно підготувати його до шиття, тобто продекатувати його;

вирізання деталей. Після підготовки тканини, необхідно вирізати деталі для кейпу за допомогою лекал. Деталі можна вирізати за допомогою ножиць або спеціального різального пристрою;

зшивання деталей. Після того, як деталі вирізані, їх потрібно зшити разом, використовуючи машину для шиття або шиття вручну. Зазвичай, зшиваються дві або три деталі разом, створюючи основну форму кейпу;

обробка країв. Після зшивання деталей, краї кейпу потрібно обробити, щоб запобігти розриву тканини і зберегти деталі в цілості. Для обробки країв можна використовувати оверлок, просто зшити краї машинним швом або ж пришити підкладку;

додавання застібки. Останнім етапом шиття кейпу є додавання застібки, яка закріплює кейп на плечах. Застібку можна зшити до країв кейпу за допомогою машини для шиття або пришити вручну.

Після завершення цих етапів, кейп готовий до носіння [5].

Аналіз виникнення кейпа показує, що він був популярним в середньовічній Європі та інших частинах світу, де він використовувався як одяг для захисту від холоду та дощу. В

сучасному світі кейп часто пов'язують з жіночим одягом, тоді як започаткували його для чоловіків.

Кейп може бути чудовим доповненням до гардеробу будь-якої людини, яка шукає щось незвичайне та стильне. Він має багато переваг, таких як універсальність, елегантність і комфорт, але також може бути непрактичним для певних ситуацій. Різноманітність матеріалів і технологій виготовлення кейпа відкриває безліч можливостей для дизайнерів і виробників, щоб створити унікальні та інноваційні версії цього виду одягу. Кейп все ще має своє місце в сучасній моді та продовжує еволюціонувати, як один із найцікавіших та непередбачуваних видів верхнього одягу. Він чудово виглядає, як окремо виділений верхній одяг, так і в ролі декоративного доповнення до вечірньої сукні.

Список використаних джерел:

1. Яременко І.М. Ретроспективний аналіз та сучасне бачення модного кейп / І.М. Яременко, О.А. Дітковська // Тези доповідей XVIII Всеукраїнської наукової конференції молодих вчених та студентів «Наукові розробки молоді на сучасному етапі». Київ, КНУТД. 19. 04. 2019. Том 1. С. 57–58.
2. Колосніченко М.В. Ретроспективність як проектна практика формування актуальних образів у системі моди XXI століття / М.В. Колосніченко, Н.В. Чупріна // *Вісник Національної академії керівних кадрів культури і мистецтв*. 2019. № 2. С. 386–391.
3. Найкращі кейпи сезону осінь-зима 2022/2023 [Електронний ресурс] //: жіночий журнал про моду та стиль. URL: <https://vogue.ua/article/fashion/tendencii/naykrashchi-keypi-sezonu-osin-zima-2022-2023-50371.html> (дата звернення 28.01.2023)
4. Кейп — що це і з чим носити? [Електронний ресурс] //: жіночий журнал новинок моди. URL: <https://vogue.ua/article/fashion/tendencii/naykrashchi-keypi-sezonu-osin-zima-2022-2023-50371.html> (дата звернення 10.02.2023)
5. Технологія виготовлення та моделювання кейпу [Електронний ресурс] //: проект «Модні практики». URL: <https://www.youtube.com/watch?v=ml8S3YoeYBU&t=1283s> (дата звернення 10.04.2023)

УДК 687.53

*Коваль Ірина, здобувач вищої освіти
III курсу спеціальності «Дизайн»
науковий керівник науковий керівник Бачуріна Т.І.*

КРЕАТИВНІ МАЙСТРИ ПЕРУКАРСЬКОЇ СПРАВИ

Сучасні перукарі значно відрізняються від тих, які працювали декілька років тому. Це пов'язано із тим, що індустрія краси постійно розвивається – певні процедури, техніки, послуги раніше дозволяли собі тільки селебрітіз, а зараз вони стали загальнодоступними. Майстер-перукар повинен вміти: виконувати базові та сучасні стрижки (чоловічі, жіночі, дитячі), укладки, плетіння, фарбування (включаючи елементи колористики); підібрати зачіску в залежності від типажу клієнта, особливостей його волосся; правильно вибирати інструменти, матеріали, техніку виконання – від цього залежить безпосередньо результат; бачити можливі проблеми зі шкірою голови, волосся, надавати відповідні косметичні рекомендації; проводити процедури, правильно розраховуючи необхідну кількість препаратів, матеріалів [1].

Щоб заробляти більше, варто стати не тільки перукарем-модельєром, але при цьому навчитися організовувати власну справу, шукати клієнтів, робити їх постійними, розраховувати вартість своїх послуг з урахуванням матеріалів та інших видатків тощо. Тому варто додатково навчитися: позиціонувати себе у якості професіонала високого рівня; використовувати соціальні мережі для реклами, пошуку клієнтів, взаємодії з ними; правильно формувати, зберігати та розширювати клієнтську базу; співпрацювати з постачальниками; розраховувати акції, знижки, інші стимулюючі заходи.

Також необхідно постійно підвищувати власну професійну кваліфікацію, аби володіти найсучаснішими знаннями, новинками у перукарській справі.

Незвичайними є майстри перукарського мистецтва, які виконують перукарські послуги в незвичайний для клієнтів та інших перукарів спосіб. Таким можна назвати іспанського перукаря який вивів своє мистецтво на новий рівень з допомогою мечів, вогню і «пальців-ножиць», які він використовує для стрижки волосся своїх клієнтів. Альберто Ольмеда (Alberto Olmedo), який є власником перукарні в Мадриді, визнає, що його методи «трохи середньовічні», але стверджує, що це єдиний спосіб зробити обидві сторони стрижки «математично ідентичними». Він використовує паяльну лампу при температурі 1300°C, щоб сформувати зачіску. Жінка піддалася його «техніці самураїв», так як він використовує не один, а два гострих меча для стрижки її довгого волосся [2].

У перукаря з Форт Майєрс (Fort Myers), штат Флорида, є руки-кігті. Ці кігті, звичайно ж, знімаються, але тим не менш, вони є вражаючими. У Валентино Лозауро (Valentino LoSauro), родом з Сицилії, на руках можна побачити схожі на кігті пристосування, зроблені з твердого і еластичного пластику. У кожен кіготь вставляється гостре лезо. Все що потрібно Валентино для того, щоб постригти клієнта, це пробігти пальцями по його локонам і вуалю, приголомшлива зачіска готова. Він стверджує, що це пристосування можна використовувати для того, щоб стригти волосся в два рази швидше, ніж за допомогою звичайних ножиць. Він вже продав приблизно 30 000 цих дотепних винаходів, які він називає «Clawz». Стрижка зигзагом надає волоссю об'єм і пишність, як якщо б ви збили яєчний білок. За словами Валентино, це ще одне пристосування в його арсеналі, і воно не замінить ножицями або лезами [3].

Саймон Акройд (Simon Askroyd) проводить свої дні в салоні краси, працюючи перукарем, а вночі тренується в тренажерному залі. 45-річний чоловік, який споживає цілих 6000 калорій в день, стриже волосся вже протягом 30 років і займається бодібілдингом протягом 18 років. У цього батька чотирьох дітей обхват грудей становить 147 сантиметрів, обхват біцепсів 53 сантиметри і обхват стегон 74 сантиметри. Він каже: «Я не бачу себе таким, яким бачать мене всі інші». Симон з Чидла (Cheadle), графство Чешир, потрапив у перший конкурс бодібілдерів у 2007 році і виграв приз у номінації «за 40» на Національному Чемпіонаті Асоціації Початківців Бодібілдерів (National Amateur Body Builders' Association Championships). Він посів 5-е місце в тій же категорії на конкурсі Містер Всесвіт в Саутпорті (Southport) в 2014 році [4].

Китайський перукар, навчений мистецтву кунг-фу, робить стрижку, стоячи на голові. 36-річний Ван Сяюй (Wang Xiaoyu) вперше привернув увагу засобів масової інформації у 2009 році. Неймовірний перукар робить стрижки в місті Чанша (Changsha) провінції Хунань вже протягом 16 років і в даний час використовує своє 18-річне вивчення кунг-фу для просування свого бізнесу.

У 2015 році, Тянь Хао (Tian Hao), китайський стиліст з Сіаня (xi'an), провінції Шаньсі, потрапив у заголовки новин завдяки своєму унікальному методу стрижки волосся. Тянь

стверджує, що використовує дзен медитацію, щоб «відчувати» ауру волосся своїх клієнтів [5].

Перукар і художник із Сан-Антоніо поєднує свої таланти, шляхом створення портретів знаменитостей на головах своїх клієнтів. Роб Коріюліса (Rob Ferrel) провів останні кілька років, вивчаючи особи різних знаменитостей і розробляючи способи їх нанесення на голови клієнтів. Використовуючи стандартні машинки для стрижки волосся, він надає волосся різну довжину, щоб створити контур обличчя обраної клієнтом знаменитості. Потім Роб використовує чорні і кольорові олівці для очей, щоб заповнити більш складні деталі. Еллен ДеДженерес (Ellen Degeneres), Кім Кардашян (Kim Kardashian) і Боб Марлі (Bob Marley) – їх особи вже були нанесені Робом Феррелом на голови клієнтів [5]. Його роботи стали настільки популярними, що клієнти приїжджають з усієї Америки, щоб зберегти обличчя своїх кумирів у себе на головах.

Істинний перукар – особистість, наділена особливими моральними якостями. Він основний сенс роботи в жодному разі зводиться до ремесла цирульника, на роботу заради їжі та одягу. Вона має бути виконаний високого прагнення прекрасного. Перукар – це артист, вони завжди відкриті, як у сцені під потоком променів софітів. Перукар – це лікар, йому довіряють свої проблеми, він робить допомогу дітям і словом і зайняті ділом. Перукар – це служитель церкви, йому довіряють найпотаємніше, йому сповідаються, і він зберігає цю таємницю, лікує душу, дарує душевний спокій, радість спілкування. Справжнього перукаря відрізняє ввічливість, шанобливість, поміркованість, терплячість, здатність до компромісів, хороша реакція, суворий самоконтроль, професіоналізм.

Список використаних джерел:

1. Основи перукарської справи: підручник для здобувач. проф. (проф.-тех.) освіти / Н. А. Горбатюк, О. І. Зінченко, Г. І. Откидач та ін. Київ. Грамота. 2020. 256 с.

2. Майстри перукарського мистецтва. URL: <http://newsdaily.com.ua/krasa/makiyazh/6189-nizhnij-makiyazh.html> (дата звернення: 16.03.2023р)

3. Майстри-віртуози. URL: <https://ua.depositphotos.com/stockphotos/%D0%BD%D1%96%D0%B6%D0%BD%D0%B8%D0%B9%D0%BC%D0%B0%D0%BA%D1%96%D1%8F%D0%B6.html> (дата звернення: 16.03.2023р)

4. Знамениті перукарі і стилісти. Найвідоміші перукарі-віртуози і їх шедеври. URL: <https://vk-spy.ru/uk/feng-shui-and-unknown/znamenitye-parikmahery-i-stilisty-samye-izvestnye-parikmahery-virtuozy-i-ih/> (дата звернення: 29.03.202 р)

5. Перукарське мистецтво. URL: <https://www.jnsm.com.ua/cgibin/u/book/sis.pl?Qry=%C5%EA%EE%ED%EE%EC%B3%EA%E0> (дата звернення: 29.03.2023р)

ВИРІШЕННЯ ПРОБЛЕМИ ЕНЕРГОЗБЕРЕЖЕННЯ І РАЦІОНАЛЬНОСТІ ВИКОРИСТАННЯ ПРОСТОРУ У КВАРТИРАХ З ВИСОКИМИ СТЕЛЯМИ

У квартирах чи будинках, де висота житлових приміщень є 3,5 чи 5 метрів, не раціонально використовувється простір і йде перевитрата енергоносіїв на опалення таких приміщень.

Тому правильно використати весь наявний житловий фонд є корисним і вкрай необхідним. Будівництво нових осель є набагато затратнішим способом, який потребує ще й багато часу, а переформатування наявних приміщень є досить ефективним способом отримання житлових площ.

Проблеми цих стель досить різноманітні, адже кожен випадок є по своєму особливим.

Оселі з високими стелями не є рідкістю в наш час. Рекомендувати якісь конкретні рішення не варто, оскільки кожний конкретний випадок планування і дизайну є індивідуальним та таким, що забезпечує виконання рішень на смак замовника та відповідає обраному стилю дизайну і призначенню даного приміщення.

Вам не вдасться легко досягнути верхніх рівнів приміщення, якщо у вас присутні високі стелі вдома чи в офісі, вам доведеться прикладати багато зусиль для очищення, декорування, чи ремонту.

Зберегти тепло в таких оселях буде важко, хоча такі стелі виглядають вишукано, та вони роблять приміщення важким для нагрівання, адже за законами фізики тепло піднімається вгору, а не розповсюджується по всій площі кімнати [1].

У таких оселях тяжко облаштувати освітлення, за рахунок висоти цих стель.

Створити затишну атмосферу буде не так просто. Високі стелі навпаки роблять приміщення віддаленим і холодним, що буде заважати створити затишну та комфортну атмосферу.

Ваші витрати будуть збільшені у розмірах через опалення та охолодження таких квартир. Високі стелі збільшують вартість як опалення так і охолодження, так як більші оселі потребують більше електроенергії для підтримки комфортної вам температури [2].

Якщо вам захочеться прикрасити таке приміщення, вам можуть знадобитися великі декорації та допоміжні предмети для їх установки.

Проблеми енергозбереження теж присутні при наявності таких стель.

Адже ви просто опалюєте простір яким навіть не користуєтеся. А також забруднюєте довкілля. Зберігаючи електроенергію ви зможете заощадити ваші кошти, а також навколишнє середовище, тому це є важливо.

Слід звернути увагу на функції та фактори, що впливають на житлове середовище при плануванні квартири.

Процес проживання людини в житловому середовищі в інтер'єрі житла має три основні сторони: громадсько-соціальну (спілкування, відпочинок, індивідуальна праця), побутову (готування їжі, прибирання, прання, дрібний ремонт і зберігання особистих речей) і життєзабезпечувальну (прийняття їжі, сон, особиста гігієна, фізкультура, лікування). Кожен із цих процесів має свої вимоги до середовища, до того ж відбуваються вони в порівняно компактному просторі [3].

У кожному разі для зручності перебування всі приміщення повинні бути зв'язані логічною планувальною схемою без втрат простору.

Про якість планування свідчить співвідношення житлових і допоміжних приміщень, виражене коефіцієнтом $DO1 = S(ж)/S(з)$, де $S(ж)$ — площа житлових приміщень, $S(з)$ — загальна площа квартири. Оптимальна величина $DO1$ перебуває в межах 0,6–0,7.

Сьогодні в Україні за рівнем комфортності виділяють три основні групи житла. Це соціальне житло, доступне житло і комерційне житло, коли немає обмежень щодо площі приміщень та проектування здійснюється з урахуванням матеріальних можливостей замовника.

Одним із чинників вирішення проблеми житла є введення критерію комфортності для проживання, пов'язаного з розміром площі, об'єму, обладнання, гігієнічних умов і т.п. Комфортність житла складається з просторових параметрів приміщення, фізичних умов мікроклімату та необхідного обладнання.

Для раціональної експлуатації приміщення використовуються нормативні рекомендації (нормалі). Для житлових приміщень характерне поєднання кількох операцій в одній кімнаті. Наприклад, відпочинок, робота і сон — у кімнаті-спальні; готування їжі і їжа — у кухні-їдальні. Чим менше різнорідних операцій виконується в окремому приміщенні, тим вищий ступінь комфорту.

Слід врахувати також організацію структури житлового осередку. Найважливіші характеристики:

1. Чисельний склад родини впливає на кількість кімнат, функціональні операції окремих приміщень відповідно до норм.

2. Соціально-демографічні особливості родини регламентують обов'язкові приміщення, можливі й бажані. Тому на одній загальній площі можливі різний склад приміщень та планування.

Питання енергоефективності та енергозбереження потребують особливої уваги. Зважаючи на те, що Україна, задовольняючи свої потреби в паливних енергетичних ресурсах за рахунок власного їх видобутку менше ніж на 50 %, відноситься до енергодефіцитних країн, очевидно, що питання енергозбереження відіграють важливу роль в багатьох напрямках господарювання. Зниження енергоємності створення і функціонування виробничо-економічних і соціальних структур стає одним з основних напрямків економічної політики, а енергетичні критерії – провідними у системі оцінок господарської і соціальної діяльності суспільства [4].

Згідно Методики визначення енергетичної ефективності будівель можна визначити ряд показників і порівняти їх значення для того, щоб отримати висновки щодо збереження енергії.

Визначення питомої енергопотребы на опалення, охолодження, постачання гарячої води. Питома енергопотреба на опалення, охолодження, постачання гарячої води розраховується за формулами для житлових будівель.

Отже, зважаючи на все вищесказане, визріває необхідність розв'язання проблеми енергозбереження та раціонального використання простору в таких квартирах. В першу чергу потрібно зменшити площу опалення або зробити перепланування, щоб раціональніше використати наявний простір. Подальший вигляд та ваші рішення щодо вибору способу усунення цієї проблеми можуть бути різні. Отже, варто зважити усі недоліки та переваги обраних рішень, щоб отримати те, що вам буде до душі. Варіантів завжди є багато, тому до

цієї проблеми можна підійти з різних сторін. А з допомогою фахівця в цій сфері можна зробити все гармонійно та вдало.

Список використаних джерел:

1. Високі стелі. URL: <https://vashinterier.ua/blog/dyzayn/vysoki-steli-plyusy-ta-minusy/> (дата звернення: 10.03.2023).

2. Високі стелі плюси та мінуси. URL: <https://vashinterier.ua/blog/dyzayn/vysoki-steli-plyusy-ta-minusy/> (дата звернення: 07.03.2023).

3. Основи дизайну інтер'єру. URL: <https://umity.in.ua/wp-content/uploads/2019/10/Посібник-ОСНОВИ-ДИЗАЙНУ-ІНТЕР'ЄРУ.pdf> (дата звернення: 05.03.2023).

4. Про затвердження Методики визначення енергетичної ефективності будівель. URL: <https://zakon.rada.gov.ua/laws/show/z0822-18%23Text#Text> (дата звернення: 05.03.2023).

УДК 7.071.1

*Лесько Олеся, здобувач фахової
передвищої освіти III курсу спеціальності «Технології легкої промисловості»,
науковий керівник Питель Н.С.*

АНАЛІЗ СУЧАСНИХ СТИЛЬОВИХ НАПРЯМІВ У ЖИВОПИСІ

Мистецтво — це об'єкт, який створюється людиною за допомогою її «відчуттів» та «ідей». Так митець передає певний задум чи душевні переживання, які йому довелося пережити чи побачити. Сучасне мистецтво виділяється різноманітністю стилів і технік, передусім у роботах сучасних митців і мисткинь концептуальна ідея превалює над формою, технікою, засобами вираження.

Початок 2000-х років відмічений розчаруванням в можливостях технічних засобів для художніх практик. При цьому конструктивних філософських виправдань сучасному мистецтву 21 сторіччя поки не з'явилося. Деякі художники 2000-х вважають, що «сучасне мистецтво» стає інструментом влади «пост демократичного (англ.)» суспільства. Цей процес викликає ентузіазм у представників арт-системи і песимізм у художників [1].

Ряд художників 2000-х повертається до товарного об'єкта відмовляючись від процесу і пропонують комерційно-вигідну спробу модернізму 21 сторіччя.

Загалом можна виділити такі основні сучасні напрями мистецтва:

- концептуальне мистецтво;
- стрит-арт або стріт-арт;
- графіті;
- боді арт;
- неоекспресіонізм;
- абстракціонізм.

Абстракціонізм рахується найвідомішим напрямком у сучасному мистецтві. Йдучи в ногу зі світом, що змінюється, художники післявоєнних років знаходили новий погляд на реальність. Результатом цих змін стали вельми спірні твори, які багато чим здаються абсолютно відірваними від мистецтва і реального життя [2]. Абстрактне мистецтво нерідко несло могутній емоційний заряд людських страждань і бід, вдягаючи їх в загадково-

привабливі форми. Наново переживаючи в цих образах минуле нещастя, глядач черпав в них нові сили і навіть естетичну насолоду. Виділяють такі основні напрями абстракціонізму:

- Кубізм
- Районізм (Промінізм)
- Ташизм
- Абстрактний експресіонізм
- Неопластицизм

Серед сучасних художників-авангардистів можна виділити: німецький художник Девід Шнел, американська художниця Крістін Бейкер, американська художниця Сара Спітлер, художниця грецького походження з Брукліна, Нью-Йорк, Олеанна Анагнос, художник з Ванкувера, Канада, Джефф Депнер [3].

Різносторонні та неоднозначні духовні пошуки українства на межі ХХ-ХХІ століть яскраво втілювалися в художній сфері. Притаманні попередній добі єдність, стабільність ідеологічно забарвлених художніх принципів змінилися розмаїттям і новаційністю, державні форми організації мистецького життя - новими недержавними формами (товариство «Шлях», літературні об'єднання «Бу-Ба-Бу», «Нова дегенерація», творча корпорація «Лір-Артіль», мистецько-літературні об'єднання «Січкаря» і «Трипілля», спілка критиків та істориків мистецтва тощо).

Велику роль у торуванні нових шляхів сучасного національного образотворчого мистецтва відіграють недержавні творчі об'єднання художників, численні муніципальні та приватні галереї («Пінчук Арт Центр» у Києві, муніципальна галерея та галерея «АВЕК» у Харкові та ін) [4].

Характерними рисами культури сучасної України є зміни ціннісних орієнтирів і духовних спрямувань, переосмислення власної історії, утвердження національної ідентичності, відновлення значущості релігійного життя та його активізація, вдосконалення системи освіти, спрямування її на інтеграцію в міжнародну освітню систему, розвиток усіх основних галузей і напрямків науки, культурна глобалізація тощо [5].

Серед сучасних українських художників найуспішнішими можна назвати: Анатолій Криволап вважається сучасним художником України. Про нього сьогодні говорять чи не найбільше; Борис Михайлов — це єдиний український митець, який виставлявся у Нью-Йоркському Музеї Метрополітен (2011 рік); Олександр Ройтбурд — багатогранна особистість, один із найвідоміших сучасних українських митців в усьому світі. Його роботи є навіть в одному з найпрестижніших музеїв світу — Музеї сучасного мистецтва в Нью-Йорку; Оксана Мась — одна з небагатьох українських художниць, картини якої представлені в найвідоміших галереях світу. Критики називають художницю українським брендом, а її твори вважають такими, що випереджають час; Віктор Сидоренко, кандидат мистецтвознавства і професор Харківської державної академії дизайну і мистецтв, а також засновник Інституту проблем сучасного мистецтва, — один із головних теоретиків в українському contemporary art; Продовжуючи список відомих в усьому світі українських митців не можна забувати про Олега Тістола. Серед усіх вітчизняних художників він якісно відрізняється своєю манерою малювати, тому, напевно, його так поважають у Європі. Ілля Чічкан — яскравий представник нової хвилі українського мистецтва. Його роботи часто виставляють в українських галереях. Його твори високо цінують у Європі [6].

Тернопільщина також не обділена талантами і самими яскравими серед них можна вважати:

• Марія Ворончак. Основні уроки образотворчої грамоти отримала в період навчання на художньому факультеті Прикарпатського національного університету ім. Василя Стефаника, який закінчила в 1995 році. Після закінчення університету працювала керівником художньої студії в місті Тереховлі і викладачем рисунку та живопису в Тереховлянському училищі культури.

• Іван Драган. Драган Іван народився у 1985 році в місті Тереховля Тернопільської області. У 2002-2005 роках навчався в Тереховлянському вищому училищі культури, а з 2005 по 2011 роки у Львівській національній академії мистецтв (кафедра сакрального мистецтва).

• Іван Марчук. Цього художника називають сучасним українським генієм мистецтва. Британці навіть включили його до списку «100 геніїв сучасності» у 2007 році, в якому він, до речі, єдиний українець. Є засновником нових стилів у мистецтві, зокрема «пльонтанізму» [7].

Сучасний живопис майорить яскравими, нестандартними, унікальними і авторськими техніками, за допомогою яких передати задум чи почуття митця він може набагато краще. Художники продовжують дивувати світ своїми неймовірними роботами сміливо і гордо показуючи світу своє індивідуальне творче «я». Мистецтво у світі і в Україні продовжує розвиватись, вражати та дивувати нас новими витворами мистецтва, відкриваючи нові горизонти сприйняття того, що навколо і всередині нас.

Список використаних джерел:

1. Вілл Гомперц. «Що це взагалі таке? 150 років сучасного мистецтва в одній пілюлі» 2017 р. 486 с.
2. Сара Торнтон. «33 митці у трьох актах» 2016 р. 368 с.
3. Ірина Пасічник. «Сучасне українське мистецтво». 2012 р. 240 с.
4. 10 геніальних українських художників, яких знає весь світ. URL:
5. <https://suspilne.media/181929-10-genialnih-ukrainskih-hudoznikiv-akih-znae-uves-svit/> (дата звернення: 02.03.2023).
6. Напрямки сучасного мистецтва. URL: <https://sites.google.com/site/sucasnemistectvo2014/napramki-sucasnogo-mistectva> (дата звернення: 02.03.2023).
7. Абстрактне мистецтво. Художники. URL: <https://www.wikiart.org/uk/artists-by-art-movement/abstraktne-mistetstvo#!#resultType:masonry> (дата звернення: 05.03.2023).
8. Топ українських сучасних художників. URL: <https://medium.com/@geroldhistory> (дата звернення: 05.03.2023).

УДК 646.4.45

Лесько Олеся, здобувач фахової передвищої освіти III курсу спеціальності «Технології легкої промисловості» науковий керівник Марисюк М. О.

МЕМБРАНА, ЯК НОВІТНІЙ МАТЕРІАЛ: ДОСЛІДЖЕННЯ СПОСОБІВ ВИКОРИСТАННЯ ЇХ В ОДЯЗІ

В умовах гірської місцевості часто можна спостерігати різкий перепад температур і дуже важливо, щоб використовуваний одяг допомагав нашому тілу ефективно і швидко адаптуватися до таких змін. 100% непромокальні матеріали типу гуми або поліетилену існують давно, але головним їх недоліком, що виключає використання в сучасному

туристичному одязі, є нульова здатність пропускати водяного пару крізь себе. Для міської носки без високих аеробних навантажень це цілком терпимо, але в гірському поході сенсу в такій куртці нема. Для вирішення цієї проблеми в сучасній туристичній екіпіровці використовують різноманітні кліматичні мембрани. Завдяки своїй структурі вони ефективно захищають від водних опадів і при цьому істотно краще пропускають крізь себе водяний пар [1].

Історія створення даного матеріалу почалася в далекому 1958 році. Саме тоді американський хімік Білл Гір, який був засновником компанії W. L. Gore, експериментував з тефлоном, намагаючись визначити найбільш відповідні сфери його застосування. Пошук варіантів практичного використання тефлону зайняв більше 10 років. Тільки в 1969 році син Білла Боб зміг отримати з тефлону особливу пористу плівку. У 1976 році Боб Гор запатентував свій винахід і значно розширив сферу застосування свого дітища. Якщо говорити більш точно – він почав виготовляти одяг. Протягом багатьох років, доки діяв патент, компанія W. L. Gore була єдиним виробником особливої одягу з мембранної тканини. Після закінчення терміну дії патенту мембранний одяг стало виготовляти більшу кількість компаній [2].

Існують такі типи мембран:

- Політетрафторетиленова - даний вид отримав назву мікропористі мембрани.
- Поліуретанові – даний вид отримав назву гідрофільні мембрани.
- Комбінований вид мембран - поєднує в собі мікропористе і гідрофільні покриття.

Щодо визначення найкращого типу мембрани однозначної відповіді нема, проте можна виділити їх основні плюси і мінуси.

Порові:

–Плюси: висока ефективність паровідведення в умовах підвищеної вологості та при низьких температурах, хороші «дихаючі» властивості, відмінні показники водостійкості.

–Мінуси: мала еластичність, легко забруднюється, вимагає особливого догляду.

Безпорові:

–Плюси: відмінні "дихаючі" властивості, невибагливість, еластичність, хороші показники водостійкості.

–Мінуси: погано працюють в умовах високої вологості та при низьких температурах.

Комбіновані: мають ті ж переваги, що й попередні, але й недоліки безпорового шару теж є, хоч і набагато меншою мірою за рахунок тоншого шару поліуретану [3].

Конструкції мембран поділяють на такі типи: двошарова мембрана, тришарова мембрана, 2.5- шарова мембрана.

Двошарові мембрани мали найпростішу конструкцію, в якій мембрана приєднувалася до зовнішньої захисної тканини і більше не мала ніяких захисних покриттів. Для захисту мембрани в такі куртки додалися захисна тканина або сітка, що не з'єднані на пряму з мембраною. На сьогоднішній день дана куртка в основному використовується в міському і гірськолижному одязі.

Самим зносостійкою конструкцією є тришарові мембрани. Як і в двухслойках мембранне покриття приєднувалося до зовнішнього шару, але потім поверх нього наносився захисний шар тканини. Куртки та штани з мембраною такої конструкції часто мають на увазі використання в самих екстремальних умовах. Головними недоліками такої конструкції є висока вартість виробництва і відносно висока вага виробів [4].

2.5- шарові мембрани. Все до тих же стандартних перших двох шарів замість захисної тканини наноситься тонка полімерна плівка, що ефективно захищає мембрану від механічних впливів і від забруднення жиром, солями, мастилами та іншим дрібним брудом.

Основним завданням зовнішнього матеріалу є зведення до мінімуму прямого попадання вологи на мембрану, при цьому важливо не перешкоджання проходженню пара крізь матеріал. Для приєднання мембрани до зовнішньої тканини існують дві технології: покриття (мембрана накочується на підкладочну сторону зовнішньої тканини у вигляді рідкого розчину), ламінат (в даній технології мембрана має вигляд суцільного шару, який приєднується до внутрішньої сторони зовнішньої захисної тканини).

Що стосується основних характеристик мембран основними є водонепроникність і паропроникність. Для перевірки водонепроникності використовують тест JIS 1092, для перевірки паропроникності застосовують: JIS L 1099 B-1 – тест з «перевернутою чашею», JIS L +1099 A-1 – тест з «вертикальною чашею», ISO 11092:1993 – тест з «потіючою пластиною» [5].

На жаль, все менше виробників готові надавати у відкритому доступі повну інформацію за результатами тестів на водостійкість і паропроникність. Класичний Gore-Tex, 30-річної давності, дуже ефективно транспортував вологу, напругу, без конденсації, працював при високій атмосферній вологості, але швидко втрачав свої властивості – зазвичай, це пов'язували із механічними пошкодженнями ламінату, або забрудненням порів. На сьогодні, він більше не застосовується у виготовленні штормового одягу. Однак на базі цієї старої тефлонової мембрани Gore розробив свій славетний Windstopper вітпростійку soft-shell тканину, також подібний за рядом властивостей 2-шаровий ламінат використовується для зимового одягу (тобто, там, де найважливіше «дихаючі» властивості тканини). В останньому ж знайти повну інформацію про мембрани у відкритому доступі вельми проблематично. Зокрема, той же Gore-Tex вже протягом багатьох років на бирках виробів зі своєю мембраною не вказує абсолютно ніякої інформації за результатами тестів водостійкості і паропроникності. Основна суперечка за лідерство йде між Gore-Tex ProShell та eVent від GE, близької до цих двох мембран ефективності, на даний момент, досягла нова 2,5-шарова мембрана від Gelanots, при чому вони набагато легша при таких ж показниках зносостійкості.

В основному мембранні тканини використовують для туристичного, спортивного чи верхнього одягу. За великим рахунком мембранний одяг є перехідним варіантом між «не дихаючими» водонепроникними матеріалами і промокаєним одягом. Також є сформовані вимоги до куртки в залежності від поставлений для неї цілей.

Мембрана - це чудова річ, з якою ваші захоплення стануть набагато комфортнішими. Тільки не варто забувати, що це не магічна оболонка. Потіє людина у будь-якому разі - це природний процес, - мембрана лише допомагає випаровувати цю вологу назовні. І, в той же час, багато годин під зливою витримає не кожна мембранна штормівка. Зате це буде набагато комфортніший годинник, ніж якщо б ви піднімалися в гору в гумовому, абсолютно водонепроникному плащі.

Список використаних джерел:

1. Andy Kirkpatrick WATERPROOF TRUTHS. 2008p. 347 с.
2. Fashionary Textilepedia /anglais, 2020 p. 353 с.
3. Що таке мембранний верхній одяг та які його переваги. URL: <https://biz-liga-net.translate.google/all/all/cards/что-такое-мембранная-верхняя-одежда-и-какие-ее->

[preimuschestva? x tr sl=ru& x tr tl=uk& x tr hl=uk& x tr pto=sc](#) (дата звернення 20.04.2023)

4. Мембранний одяг. URL: <http://newsdaily.com.ua/verxnij-odiyag/1751-membrannij-odiyag.html> (дата звернення 20.04.2023)

5. Що таке мембранні тканини. URL: <http://haliava.info/articles/shho-take-membranni-tkanyny/> (дата звернення 15.03.2023)

УДК 687.53

*Ліцук Мар'яна, здобувач фахової передвищої освіти
III курсу спеціальності «Дизайн»
науковий керівник Манчевська Н. О.*

СУЧАСНІ ТЕХНІКИ ВИСВІТЛЕННЯ ВОЛОССЯ

Психологи стверджують, що зміна кольору волосся - це протест навколишнього світу. Коли жінка втомлюється від сірих буднів, одноманітності життя, свого відображення в дзеркалі - їй хочеться змін. Зміна пори року, нова робота і просто закоханість підштовхують її до зміни зовнішності. А перевтілення з блондинки в брюнетку або шатенку найпростіший і нешкідливий спосіб. Погодьтеся, навіть змінивши колір в один тон, все навколо змінюється на краще, здається, що світ починає світитися зовсім інакше. Така жінка частіше посміхається оточуючим і навіть самій собі. Тому що, зміна іміджу це завжди зміни на краще.

Наш колір волосся розповідає іншим про те, хто ми є, ще до того, як ми встигаємо сказати «Привіт». Біле, чорне, червоне, а також шоколадне, полуничне, блакитне та зелене - сьогодні можна пофарбувати волосся в будь-який колір, який тільки можна собі уявити. Крім того, якщо потрапити до гарного майстра і змішати фарби, то на вашій голові буде особливе фарбування, якого немає більше ні в кого.

Як колір волосся впливає на характер? Фізіологи кажуть, що причина в ендокринних процесах. Якщо в організмі жінки багато чоловічого гормону тестостерону, то волосся буде темного кольору. Звідси висновок - брюнетки, як правило, сильні, владні й активні. Якщо багато жіночого гормону естрогену, то волосся світле. Саме тому блондинкам приписують ніжні і м'які риси характеру і вважають їх дуже жіночними. Водночас численні наукові дослідження і заяви парапсихологів свідчать про те, що під час зміни кольору волосся змінюється ставлення жінки до себе, її світовідчуття, у певному сенсі навіть характер [1].

З давніх часів жінки фарбували волосся, для цього вони використовували природні барвники такі як: ромашка, хна, горіхова шкаралупа та інші. Існувало понад сто рецептів фарбування волосся, але освітлення волосся було найтрудомістким. Давні германці висвітлювали волосся одягаючи капелюшок без дна і викладаючи волосся на його широкі поля. Потім на волосся наносили суміш із лугу, тальку та букової золи. Після цього волосся довгий час тримали на сонці, час від часу змочуючи його водою. Це дозволяло висвітлити темне волосся до світло-рудого кольору [2].

Історики вважають, що перекис для освітлення волосся використовували ще в стародавні часи, але достовірно відомо, що вона стала застосовуватися в XIX столітті. У 1867 році паризький перукар Леон Південно і лондонський хімік Тіллі почали використовувати перекис для освітлення волосся, в результаті волосся ставали жовтими або жовтогарячими. А агресивна дія перекису негативно впливало на стан волосся, вони ставали сухими і ламкими, але саме з цього моменту почалася історія сучасного фарбування волосся.

У 1907 році Ежен Шуеллер винайшов синтетичний барвник, який містив солі міді, заліза і сульфату натрію. Дружина Ежена, для якої він і створив цю фарбу була в захваті. Пропорції всіх компонентів були ретельно прораховані і збалансовані. Шуеллер запропонував нову фарбу одному з перукарів і назвав її L 'Aureale. Фарба сподобалася і Шуеллер запатентував її і почав виробництво прямо у себе в квартирі. У 1909 році Шуеллер познайомився з бухгалтером Еперне, який вклав гроші у виробництво. Ежен дав нове ім'я своїй фарбі L 'Oreal - L'or (золото) і augeole («ореол-блиск, сяйво»). Торговим представником став колишній перукар російського царського двору, а сам Шуеллер зайнявся рекламою. Через три роки нова фарба продавалася в Італії, Голландії, Австрії. А ще через кілька років її можна було купити в Америці, Росії, Бразилії. Після першої світової війни компанія L'Oreal продовжувала працювати і процвітати. В моду увійшли короткі стрижки і потрібно постійно підфарбовувати коріння, попит на фарбу ріс з кожним днем. На першому заводі з виготовлення фарби L'Oreal працювало сто чоловік, троє з них були хіміками. У 20-х роках інша французька компанія Migu створила формулу, яка дозволяла фарбі проникати в середину волосини. Цей новий барвник довше тримався на волоссі і краще зафарбовував сивину [3].

Прийнято вважати, що висвітлення пасом набуло популярності завдяки стилісту Жаку Дессанжа, який вперше виконав його для прекрасної Бріджит Бардо. Техніка миттєво розлетілася по перукарнях та салонах, адже всі хотіли волосся «як у зірки». Незважаючи на те, що мелірування 60-х було одноколірним і примітивним в сучасному розумінні, попит на нього був досить високий.

Виконувалося за допомогою всім відомої шапки з отворами аж до 1980-х. Саме в цей час на зміну шапочці для мелірування приходять фольгові смужки. Завдяки їм стало можливим освітлення найтонших окремих пасом, що надавало пофарбованому волоссю природний, натуральний ефект. В цей же час в моду також увійшло двокольорове мелірування і освітлення кінчиків, а фольга допомагала виконувати його акуратно і без змішування відтінків.

Мелірування - це технологія фарбування, при якій освітлюються лише окремі пасма, без ефекту тотального блонда. Відразу варто обмовитися, що це широкий термін, він охоплює більше десяти різних технік. І якщо довгий час він асоціювався виключно з висвітленням пасм, то зараз в моді і темне, і кольорове мелірування. Головне завдання мелірування - створити гру тонів, поєднуючи природні і пофарбовані пасма [4].

Якщо раніше майстри прагнули зробити фарбування максимально швидким, простим і зрозумілим, зараз правила змінилися. В епоху вибору актуальними стали більш складні техніки. Тепер під меліруванням мається на увазі не тільки освітлення, створення відблисків, але також фарбування і надання відтінку, і все це одночасно. Кінцевий результат буде залежати від початкового кольору волосся, бажаного кольору пасом і технології виконання.

При техніці «Обре» - як правило, світлий тон домінує на кінчиках, а прикоренева зона відповідно залишається недоторканою або затемненою [4]. Техніка омбре гарантує візуальний об'єм довгого та середнього волосся, особливо на стрижці каре. Однією з переваг омбре є те, що можна досить довго не оновлювати фарбування – якщо волосся не дуже швидко росте, співвідношення темної прикореневої зони та пофарбованого низу тривалий час зберігає свіжий вигляд

Сучасний вигляд фарбування «сомбре» – однаково добре підійде для любителів стриманої класики і сміливих експериментів. Секрет такого фарбування в тому, що на всю довжину розтягується кілька відтінків одного кольору. Один з найефективніших варіантів —

розтяжка відтінків русявого чи каштанового, синього, червоного. Така техніка підходить тільки для довгого волосся, оскільки на короткому волоссі не заграє в повну силу. А грати там є чому. Сомбре візуально додає об'єму локонам. А ефект злегка вигорілого волосся, який дає ця техніка, дуже освіжає обличчя [5].

На відміну від «омбре», градієнт у техніці «шатуш» виглядає більш хаотичним і розсіяним, без чітких меж переходу з одного тону в інший. Техніка «шатуш» дозволяє не тонувати коріння до 3-х місяців, оскільки пасма, що відросли, гармонійно вписуються в концепцію фарбування. Ідеально виглядає на темних пасмах від середини довжини [5]. Цей вид фарбування універсальний. З його допомогою можна приховати ранню сивину. Крім того, при виконанні такої техніки волосся абсолютно не страждає від впливу хімії

Техніку «балаяж» виконують врозкид, тобто не на всіх пасмах, а перехід тону відбувається по горизонталі. Таке фарбування схоже на хаотичні мазки пензлем по пасмах – саме за рахунок такої продуманої недбалості локони виглядають природно, немов їх прикрасив світлими відблисками не майстер, а спекотне літнє сонце [6]. Стілісти рекомендують цю техніку тим, кому подобаються м'які теплі тони та ефект натуральності. Особливо підходить балаяж для обрамлення обличчя: освітлення починається не відразу від кореня, а приблизно від середини довжини або трохи вище, що виглядає максимально природно

«Брондування» – це одна з найпопулярніших технік складного фарбування у б'юті-світі. Її успішно використовують як знаменитості, так і звичайні дівчата, які бажають виглядати стильно і натурально у повсякденному житті. Суть брондування – у меліруванні русявого і темного волосся максимально наближеними до природних відтінками [6]. Ця техніка передбачає фарбування окремих прядок в діапазоні двох-трьох тонів. Як і у випадку з будь-яким знебарвленням, брондування також дає ефект вигорілих пасм, але виглядає м'якше і природніше, ніж, скажімо, омбре або балаяж. Основне завдання майстра – підібрати кольори, близькі до вашого рідного, і забезпечити плавні переходи між тонами.

У перекладі з англійської «AirTouch» означає «дотик повітря», і вже одна назва цієї техніки натякає на переважання натуральних відтінків і легких, плавних переходів. Але, в першу чергу, воно пов'язане з особливою технікою: перед фарбуванням локони продуваються феном, щоб відокремити найтонше, найм'якше і найкоротше волосся, фарбують лише найбільш міцні волосини. Можна сказати, що техніка «AirTouch» – найбільше оберігає пасма волосся. «Ця техніка найбільше підходить для прямого та злегка хвилястого волосся», вважає голлівудський колорист Джордж Папаніколас [6]. У цій техніці волосся не перефарбовується повністю: за основу майстер бере природну колірну гамму і «витягує» її в світлі відтінки з максимальною плавністю. Результат – ідеальна розтяжка природного кольору від темних коренів до світлих кінчиків

З огляду на вищевикладене можна сказати, що фарбування волосся для жінок завжди було не на останньому місці Коли душа прагне змін, або просто дуже хочеться спробувати що-небудь новеньке, один із вірних способів догодити собі – це сходити до стиліста, щоб змінити зачіску та колір волосся. Для цього існує величезна кількість способів і прийомів фарбування, а колірна гама здатна задовольнити смак і пекучих брюнеток, і платинових білявок. Вибір за вами.

Список використаних джерел:

1. Шерман О. Волосся як візуальний компонент іміджу лідера : діахронія, синхронія, гендер. *Вісник Львівського університету. Серія філософсько-політологічні студії*. 2014. № 4. С. 370.

2. Історія фарбування волосся. URL: https://revolution.allbest.ru/culture/00464381_0.html (дата звернення: 22.02.23р.)
3. «Догляд за волоссям». URL: <http://iakrasotka.ru/modnyj-cvet-volos-2015.html> (дата звернення: 22.02.23р.)
4. Сучасні техніки фарбування. URL: <https://primelaser.com.ua/uk/ukrsalon-suchasni-tehniki-farbuвання-volossya/> (дата звернення: 22.02.23р.)
5. Види фарбування волосся. URL: <https://hairstylist.kiev.ua/uk/blog/vidi-farbuвання-volossya-8-modnih-sposobiv> (дата звернення: 22.02.23р.)
6. Основи перукарської справи. Н.А. Горбатюк та ін. Київ. Грамота. 2005. 570 с.

УДК687.53

*Лозицька Олена, здобувач фахової передвищої освіти
III курсу спеціальності «Дизайн»
науковий керівник Сенік Н.В.*

СУЧАСНІ ТЕХНІКИ РЕКОНСТРУКЦІЇ ВОЛОССЯ

Реконструкція волосся – це процедура, дія якої спрямована на лікування та відновлення пошкодженого волосся. Під час процедури використовують спеціальні професійні засоби, які містять вітаміни, кераміди, мінерали і амінокислоти, які забезпечують волоссю необхідне живлення, відновлюють його структуру та вологу рівновагу. Реконструкція допомагає відновити волосся, що постраждало від впливу негативних зовнішніх факторів, таких як сонце, вітер, сухе повітря, часте фарбування або зачіски, а також незбалансоване харчування, стрес та неправильний догляд за волоссям [1].

Процедура реконструкції волосся може бути виконана в салоні краси майстром-стилістом з використанням професійної косметики або виконана в домашніх умовах за допомогою спеціальних наборів для відновлення волосся. Процедури для волосся, що позиціонуються салонами як відновлюючі, можна поділити на дві великі групи:

Глибоке відновлення волосся – активні компоненти масок або сироваток проникають углиб, кортекс, ремонтуючи пошкоджені ділянки. Таким чином відновлюється цілісність структури волосся, і воно стає не тільки гладким і блискучим, але і більш наповненим, щільним, еластичним. Такі процедури мають комплексний вплив і мають накопичувальний ефект, а для стійкого результату потрібен курс.

Ламінування волосся – часто незамінний і потрібний догляд. Саме поняття передбачає нанесення спеціального покриття, здатного надати шевелюрі глянцевого блиску і гладкості. Мета процедури ламінування волосся – захистити волосся від шкідливого впливу зовнішнього середовища, зробити його візуально здоровим і доглянутим. VlogРокіронTeam розповість, як косметична ламінація та полірування перетворюють виснажені, неживі пасма на розкішну шевелюру, як проходить сама процедура в салоні, чи можна її повторити в домашніх умовах і на який ефект можна розраховувати, кому можна, а кому не варто її робити. Інакше цю процедуру називають запаюванням, тому що саме таку асоціацію викликає ефект після нанесення спеціального засобу. Активний компонент при контакті зі стрижнем волосся утворює целюлозну «плівку», що дихає, пригладжуючи лусочки і надаючи волоссю гладкість [2].

Сьогодні на зміну бразильському випрямленню прийшла нанопластика — прогресивна, безпечна послуга з відмінним естетичним результатом. Інноваційна послуга, як і

кератинування, направлена на поліпшення естетики волосся. Після обробки локони стають ідеально гладкими, блискучими, не сплутуються і не січуться, а результат зберігається кілька місяців, у залежності від засобу й бренду використовуваної косметики.

Відновлення волосся колагеном – популярна і ефективна процедура, спрямована на усунення сухості, розшаровування і ламкості. Нанесення оздоровчих засобів завоювало безліч позитивних відгуків [3].

Розглянемо найпопулярніші склади на основі колагену і методи їх застосування. Колаген є білкова речовина, яка вважається базою для сполучної тканини. Він сприяє міцності і гнучкості клітин. Колагенові відновлення локонів позитивно впливає на волосся, а саме: збільшує обсяг; захищає пасма від зовнішнього негативного впливу; покращує розчісування; робить пасма слухняними і блискучими; запаює кінчики, що січуться; зміцнює волосяні лусочки [4]. Спеціалісти радять застосовувати маски на основі білка в наступних випадках: вік старше 25 років; сухе і ламке волосся; регулярне використання фена або прасування; миття локонів в хлорованій воді. Рекомендовано проводити процедуру людям, що страждають від авітамінозу і проживають в місцевості з поганою екологією.

Пересадка волосся — це хірургічна процедура, яка допомагає вирішити проблему облісіння, малої густоти або поганого росту волосся. Алопецією в тій чи іншій формі страждають до 85% чоловіків і жінок. Пересадка волосся жінкам при облісінні показана приблизно в 30% випадків [5]. Всі інші можуть досягти хороших результатів лікуванням у трихолога. У той час як пересадка волосся чоловікам — це єдиний варіант лікування в 90% випадків. Мезотерапія – це ін'єкційна процедура, яка передбачає введення під шкіру спеціальних косметичних коктейлів. У них додають лікувальні препарати, вітаміни, мікроелементи та інші компоненти, що сприяють відновленню волосся [5]. Завдяки прицільному введенню препарату, а також ефекту голкотерапії така процедура забезпечує високу ефективність. Мезотерапію застосовують навіть при алопеції.

Лікування ботоксом і кератином для волосся – це два найбільш поширені способи лікування в салонах. Процедури справді добре «розпіарені». Розберемося, чи такі вони гарні, як каже реклама. Ефект від цих процедур дійсно видно відразу після першої процедури – гладке і блискуче волосся. Механіка процедур майже ідентична – склади наносять на очищене волосся та активують нагріванням (прогрівають феном або праскою).

Найпопулярнішими типами реконструкції є: кератинове відновлення. Волосся обробляють спеціальним засобом з рідким кератином, який проникає вглиб волосяного стрижня. Речовини забезпечують пружність і гладкість, глясовий блиск; набір для нанопластики – інноваційної послуги реконструкції волосся. Засіб не містить формальдегіду та інших шкідливих речовин, які негативно впливають на організм; процедура реконструкції колагеном повертає пружність і вологу всередину волосини, забезпечуючи глясовий блиск і пружність. Речовини що включають в набори для реставрації волосся – це пантенол – провітамін, що відповідає за зволоження та живлення волосків; протеїни – компоненти формують тоненьку плівку, яка зберігає вологу усередині волосяного стрижня; кератин – білок тваринного походження. Проникаючи всередину волосини, він вирішує проблему сухості і ламкості, пухнастості і неслухняності. Пасма, нагодовані кератином, менше схильні до негативних факторів навколишнього середовища.

Список використаних джерел:

1. Основи перукарської справи: підручник для здобувач. проф. (проф.-тех.) освіти / Н. А. Горбатюк, О. І. Зінченко, Г. І. Откидач та ін. Київ. Грамота. 2020. 256 с.

2. Основи перукарської справи за загальною редакцією доктора педагогічних наук В.Ф. Орлова. К. Грамота. 2005.

3. Лікування волосся. URL: <http://perejaslav.org.ua/articles/vidi-magiy-chaklunstva.html> (дата звертання 12.03.23р.)

4. Догляд за волоссям. URL: <https://glavred.info/opinions/authors/1547-adriana-bubnovskaya.html> (дата звертання: 12.03.23р.)

5. Як виглядати дорого та стильно. URL: <http://www.annasherstiuk.sumy.sch.in.ua/Files/downloads/14%20%20%D1%83%D0%BA%D0%BB%D0%B0%D0%B4%D0%BA%D0%B0%20%D0%B2%D0%BE%D0%BB%D0%BE%D1%81%D1%81%D1%8F.pdf> (дата звертання: 26.03.23р.)

УДК 687.129

*Солодка Поліна, здобувач фахової передвищої освіти
III курсу спеціальності «Технології легкої промисловості»,
науковий керівник Ющак Н.А.*

МОДА НА МЕЖІ ЕКОЛОГІЧНОЇ КАТАСТОФИ ЛЮДСТВА: ОДЯГ-КОНСТРУКТОР ТА АПСАКАЙЛІНГ

Людство живе у дивовижні часи, коли ми знаємо більше про світ, ніж будь-коли. У нас є потужні комп'ютери та засоби штучного інтелекту, які аналізують різноманітні дані для нас. За допомогою Інтернету ми підключені до всіх знань планети. Автоматизація полегшує наше щоденне життя.

Неухильно зростає населення нашої планети, що потребує відповідного збільшення видобутку й виготовлення життєвих ресурсів для забезпечення його проживання.

Життя нерозривно пов'язане з природним середовищем. На ранніх етапах свого становлення людина, користуючись продуктами природи, не завдавала помітної шкоди природним ресурсам. Але з посиленням практичної діяльності, пов'язаної з винаходом знарядь праці, вплив її на природу неухильно зростає. В останні десятиліття ХХ століття у зв'язку із високими темпами науково-технічного прогресу, небувалим розширенням сфер матеріального виробництва він став особливо значним і великомасштабним.

Наслідки впливу людини на навколишнє середовище сумні й тривожні: порушуються природні угруповання й ландшафти, забруднюється атмосфера, морські акваторії і прісні водойми, руйнується ґрунтовий покрив, зменшуються лісові ресурси та чисельність видів рослин і тварин; хімічні сполуки, які циркулюють у біосфері, шкодять здоров'ю людини та всьому живому.

Тож у стосунках з природою людство зіткнулося із серйозними і складними проблемами. Цілком очевидно, що вплив людини на природу нині значно перевищує здатність біосфери до саморегуляції і ставить загалом під загрозу можливість її існування як системи.

Людина й суспільство повинні докорінно змінити своє ставлення до кількості сільськогосподарської й промислової продукції, не завдаючи шкоди навколишньому середовищу. Досягнення науки й техніки відкривають не тільки можливості для задоволення потреб людини, але й створюють передумови для збереження і примноження ресурсів Землі. Людство в змозі істотно поліпшити умови, які склалися в біосфері планети. У розв'язанні

цього завдання важливу роль відіграють екологічні освіта та виховання всього населення, особливо молоді, якій жити й працювати в наступному тисячолітті [1].

Однією з найбільш актуальних екологічних проблем сьогодення є утворення та накопичення у довкіллі великої кількості відходів, зокрема пластикових. На сьогоднішній день вироблено близько 9 млрд. т первинного пластику. Майже половина від загального обсягу продукту у світі було виготовлено за останні 15 років. У теперішній час 40% пластика використовується одноразово.

З кінця ХХ ст. пластик привертає все більшу увагу як стійкий забруднювач багатьох екологічних ніш, від гірських вершин до дна Світового океану. За оцінками станом на 2015р. утворилось близько 6,3млрд.т пластикових відходів, з яких близько 9 % було перероблено, 12 % спалено, а 79% накопичено на звалищах або у довкіллі. Якщо подібні тенденції збережуться у сфері виробництва і поводження з відходами, то до 2050р. близько 12 млрд. т пластику потрапить на сміттєзвалища або у довкілля.

Всі глобальні проблеми сучасності взаємозалежні, взаємозумовлені й ізольоване їх вирішення неможливе. Забезпечення подальшого економічного розвитку/використання природних ресурсів передбачає запобігання зростаючого забруднення навколишнього середовища, оскільки це веде до екологічної катастрофи. Тому ці проблеми і називаються екологічними, і часто розглядаються як дві сторони однієї екологічної проблеми.

Зміни, що відбуваються сьогодні у світі, - важливий крок на шляху переходу людства до нової цивілізації, що може бути сформована на шляхах вирішення глобальних проблем. Ця нова цивілізація майбутнього, на думку вчених, ліквідує відчуженість людини від людини, суспільства, природи та від продуктів праці, покладе кінець розподілу людства на антагоністичні класи і соціальні групи, створить реальні умови для його самопізнання і вільного самооб'єднання на принципах нового гуманізму [2].

Мета сучасного підходу до створення модного одягу – не просто створити нову річ або вигадати тренд, потрібно докорінно змінити ставлення до одягу та формування гардеробу; зробити його більш функціональним, утилітарним і, звісно, екологічним.

Сьогодні кожен другий бренд говорить про екологічність, використовує перероблені тканини. Та разом із тим бренди нарощують обсяги виробництва й кожен сезон продукують тонни нового одягу. Це сумнівна екологічність, потрібно прагнути змусити людей купувати не більше, а менше та відповідальніше.

Через сучасну функціональність та багатогранність одягу, одяг-конструктор – це ідеальне рішення для людей, які хочуть аби одну модель одягу можна було носити по-різному не витрачаючи зайві кошти і матеріали.

Вітчизняні модельєри створюють одяг-конструктор, що має безліч різноманітних комбінацій. Згідно з філософією їхніх брендів, це дозволяє щодня виглядати по-різному, поєднуючи активний ритм із творчим мисленням.

Універсальність одягу-конструктора на думку українських модельєрів полягає в наступному – такий підхід допомагає не тільки не купувати зайвого, а й зберігати воду й електроенергію. Частина конструктора можна прати окремо. Наприклад, взимку швидко забруднюється саме низ пальто, можна зняти й випрати тільки його [3].

Стара футболка може виявитися майже буддисткою. Тільки не лякайтесь! Це тому, що вона може мати друге життя і навіть не одне! Наприклад, у вигляді білизни, килимка (якщо порізати на стрічки та сплести їх разом), авоськи, котоліжечка, топа. Апсайклінг стає модним трендом, а перешивати речі полюбляла навіть принцеса Діана.

Поки екологи хапаються за голову, а бізнес будує нові сміттєспалювальні заводи, багато людей замислюються над тим, як можна допомогти природі самотужки. Споживати менше і носити довше останнім часом стало одним зі світових трендів, але ж і новенького чогось хочеться! Альтернативою купівлі нового одягу може стати **апсайклінг** (upcycling), тобто вторинне використання старих речей, наділення їх новими характеристиками і перетворення їх на щось унікальне [4].

Глобальні екологічні проблеми людства і планети загалом впливають на визначальні риси сучасного одягу. Серед яких головними є наділення речей певною сукупністю даних для привертання уваги до різних питань; багатофункціональність моделей та повторне використання матеріалів; можливість, купуючи одну річ, отримати декілька образів. Такі рішення сміливо можна назвати модою майбутнього, бо поєднують в собі визначні риси, що характеризують сучасність.

Список використаних джерел:

1. Український національний одяг: від історії до сучасності. URL:<https://vzhe-vzhe.com/blog/ukrainian-national>(дата звернення: 14.02.2023).
2. Одяг-конструктор без поділу на статі і сезони. URL:<https://www.the-village.com.ua/village/culture/all-i-need/310167-hennessy-3> (дата звернення: 12.03.2023).
3. Конструктор одягу — що це? Створи свій одяг - NU SHO. URL: <https://nusho.com.ua/blog-konstruktor-odyagu-sho-se-ua> (дата звернення: 14.03.2023).
4. Перешивати речі з шафи. Як працює апсайклінг. URL: <https://rubryka.com/article/upcycling/amp/>(дата звернення: 14.03.2023).
5. Інформаційні продукти і послуги. URL:<https://buklib.net/books/25419/>(дата звернення: 14.03.2023).
6. PUMA випустила колекцію одягу з двох мільйонів перероблених пластикових пляшок. URL:<https://donttakefake.com/puma-vipustiv-kolektsiyu-odyagu-z-dvoh-miljoniv-pereroblenih-plastikovih-plyashok/>(дата звернення: 16.03.2023).
7. Тренч-конструктор від українського бренда NCYZIP [Електронний ресурс].URL:https://www.the-village.com.ua/village/service-hopping/style_buy/303735-trench-konstruktor-vid-ukrayinskogo-brenda-ncyzip (дата звернення: 15.03.2023).
8. Бренд Touchof і «Мапа Реновації» випустили колекцію одягу, присвячену закинутим будівлям Києва. URL:<https://bzh.life/ua/mesta-i-veshi/brend-odyagu-touchof-z-mapoyu-renovacziyi-vipustili-kolektsiyu-odyagu-prisvyachenu-zakinutim-budivlyam-kyeva/>(дата звернення: 20.03.2023).

УДК 687.53

*Ясінська Наталія, здобувач фахової передвищої освіти
III курсу спеціальності «Дизайн»
науковий керівник Кульчицька Л.Я.*

ВТІЛЕННЯ НАЦІОНАЛЬНИХ ТРАДИЦІЙ У СУЧАСНУ ЧОЛОВІЧУ ЗАЧІСКУ

Українські зачіски – які вони? Сьогодні з'явилося багато цікавих нових зачісок у хлопців, особливо у тих, хто хоче підкреслити свою національну ідентичність, або приналежність до окремої категорії людей, наприклад, військових. Дуже часто вони асоціюються, в першу чергу, з «оселедцем» (варіант чоловічої козацької зачіски, коли голять

голову, залишаючи лише пасмо волосся на маківці). Деякі автори в Інтернеті навіть стали називати чоловічу зачіску з оселедцем «українським брендом». Здавалося б, цей бренд назавжди відійшов в історію. Але наприкінці 80-х років - початку 90-х років, в дні святкування 500-ліття козацтва, Україна вперше побачила на могилі Івана Сірка в Запоріжжі чубатих хлопців. У 2010 році під час відбіркового туру чемпіонату з перукарського мистецтва «Молоді таланти України», що проводився у Дніпропетровську, майстри-перукарі пропонували різноманітні варіанти стрижок в номінації «ОСеледець international». Потім було «Євро-2012», під час якого світ побачив чоловіків з чубами різних форм і модифікацій. Саме футбольні фани стали активними популяризаторами оселедців серед вболівальників. Так старовинна козацька зачіска отримала друге народження. своєю Візитівкою боксера Олександра Усика також була зачіска «Оселедець». Срібний призер олімпіади в Лондоні боксер Олександр Беринчик також виступав з «оселедцем». З перших днів Євромайдану 2014 року протестувальники демонстративно почали робити собі стилізовані старовинні зачіски: традиційний український «оселедець», або стрижку «під горшочек». З'явилися і, так би мовити, осучаснені варіанти: майстри перукарської справи почали вибривати бажаним на головах тризуби. І все ж таки саме «оселедець» став засобом просування національної ідеї в українському суспільстві. Стало зрозуміло, що волосся не лише прикрашає, воно має й свою суспільну, соціальну та політичну роль.

Зовнішність людини залежить від особистих уподобань і суспільних впливів. Часто одяг та зачіска людини були знаками її соціального статусу. В сучасному, постіндустріальному суспільстві, зовнішність людини – це справа її особистого вибору. Кожен його робить під впливом виховання, освіти і, безперечно, моди.

Найвідомішим сюжетом, де фігурує волосся, є біблійна легенда про Самсона, вся сила якого таїлася в його кучерях. Але відлуння цієї історії знаходимо і в українській міфології. Образ сильної людини, богатиря чи розбійника з "янгольськими волосами" на голові, що роблять його непоборним, свого часу був дуже популярним, особливо у Галичині [1].

Трохи з історії козацтва. Перші представники козацтва з'явилися на Русі на рубежі 14-15 століть, і термін «козаки» на слов'янських землях був придуманий для назви вільного озброєного населення мешкає на, так званих «українах». У той час і виникли кілька великих козацьких спільнот, які проживали в пониззі Дніпра, Дону, Волги. Внаслідок «Великого голоду» в 1601-1603 роках багато землевласників, які не мали можливості прогодувати своїх холопів, виганяли їх зі своїх володінь. Люди, рятуючись від голодної смерті масами бігли на вільні "Україна" і приєднувалися до козацьким громадам [2].

За всю історію козацтва було безліч великих козаків - першопрохідців і відкривачів, миротворців, справжніх патріотів батьківщини. Були і прості козаки - захисники рідної землі, що служили «форпостом» на рубежах батьківщини. Бували й інші - козаки смутного часу, про які намагаються не згадувати.

Чуб Тараса Бульби. Для початку давайте згадаємо про те, якою була зовнішність одного з найвідоміших козаків в літературі. Тарас - це літній чоловік, голова його поголена, але є чуб (оселедець). Ця пасмо волосся зовсім він голить, але зате відростив довге звисають вуса. Його особа списано шрами, які він отримав в бою. Як бачите, один з найбільш яскравий представників козацтва носить традиційний зачіску — чуб.

Волосся для козаків мали особливе значення. Ніхто не давав вказівок носити козакам чуб, але для них це було знаком приналежності до однієї громаді, роду, станиці. Шапку воїни також завжди носили, насунувши на одну сторону.

Чуб «оселедець», або чуприну мали право носити тільки воїни, які «понюхали пороху». Це не просто зачіска, а стародавній обряд. У норманів, наприклад, це було посвячення в служіння богу з одним оком - Одину. Вважалося, що таку зачіску носив сам одноокий

владика і все його військо. Є документальні підтвердження того, що воїни-язичники князя Святослава Київського носили такі ж зачіски.

Значення цієї зачіски для козаків. Для будь-якого запорізького козака носіння оселедця було особливою гордістю, символом приналежності до вільного народу, якими були колись степові кочівники, які не знали ніяких меж і перешкод. Поступово історія цієї легендарної зачіски обросла різними міфами і переказами. Одні історики стверджують, що подібний козакому чуб носили деякі київські князі. Зокрема, збереглося подібне опис Святослава Ігоровича, зроблене візантійськими послами.

Як виглядав «Оселедець»? «Всю поверхню голови повністю голили, а над самим лобом спереду залишали пучок волосся. Він мав ширину, яка дорівнювала трьом пальцям, і довжину як мінімум в три-чотири пальці і більше. Деякі козаки відрощували досить довгі чуби. Під час бою вони майоріли на вітрі і лякали противника. Існував звичай закладати козацький чуб виключно за ліве вухо. Вважалося, що на правій стороні у воїна сидить ангел, а на лівій рис. Ось його і скидалися запорожці своїми довгими пасмами волосся. Воїни, які шанували козачі традиції, або, як їх тоді називали, традиції «низового товариства», вважали чуб відзнакою, таким же, як шпага, медаль, орден.

Деякі історики вважають, що козацький чуб в Київській Русі був ознакою приналежності до знатного роду. До наших днів дійшло опис сина княгині Ольги - Святослава Ігоровича, в якому говорилося про те, що у великого полководця була лиса голова, і тільки на одній стороні залишався локон волосся. Також у князя були довгі висячі вуса і одна велика сережка у вусі. Всі три ознаки ставилися до зовнішності запорізьких козаків» [3].

Стрижка «під чуб» або «чуприну». Ця зачіска виникла після того як татари розгромили Русь, а більшість російських княжих земель увійшла до складу Великого князівства Литовського. Пізніше воно перетворилося в Річ Посполиту, що в перекладі означає «Республіка Об'єднана». Зачіска «під чуприну» створювалася дуже просто. Шевелюра наголо голили над чолом, на скронях і на потилиці. Частина волосся розміром з долоню дорослого чоловіка залишали на маківці. Їх розчісували, рівномірно розподіляючи по всій голові, і стригли по колу. Складалося враження, що голова повністю покрита волоссям, однак при пориві вітру, оголявся череп воїна. Це робило його вигляд більш войовничим і диким. Таку стрижку носили здебільшого:

- вільні селяни;
- поміщики;
- міські жителі.

Була також різновид цієї стрижки, яка мала назву «під чуб по-польськи». Відмінність була в тому, що тут пасмо волосся залишали вище. Зачіску носили в основному пани, але, мабуть, своїх кріпаків вони стригли так само. Звідси і взялася приказка про те, що коли пани б'ються, то у холопів чуби тріщать. Все ж «під чуб» найчастіше стриглася знати. Таку «зачіску козака» носили князі, які ставилися до литовського, польського і російського роду.

Стрижка «під чуприну» також була актуальна і в Молдавії в 1595-1606 і пізніше. В цей час там правил господар Ієремія Могила. Він доводився дядьком Петру Могилі. Таку стрижку волів він сам, і з такими ж зачісками були зображені на картинах його діти, Олександр та Костянтин. За старих часів Молдова звалася Шипітські землею і входила до складу Київської Русі. Глави держав звалися господарями і всі були російського походження. Іван Підкова - легендарний козацький гетьман - були з роду молдавських господарів. Турки, які, як відомо, виховували з християнських хлопчиків яничар, також стригли їх «під чуприну» [3].

Стрижка «під макітру». Також вона мала назву «під горщик», «під кавунову кірку». Виконати її було дуже просто. На голову надягала якась округла ємність або та ж кавунова

кірка. Все волосся, які визирали з-під неї, остригають. Цю зачіску носили здебільшого козаки середнього Дону і Яїка. Образ коваля Вакули - яскравий приклад представника козацтва зі стрижкою «під горщик». Найпоширенішою чоловічою зачіскою на всій території України кінця XIX — початку XX ст. була зачіска «у скобки» або «під ворота» — волосся над бровами підрізалося горизонтально, а на скронях і потилиці залишалось відносно довшим.

Серед архаїчних форм зачісок, що зникли в кінці XIX століття, слід згадати видозмінений варіант зачіски — «оселедець», що в свою чергу побутувала до кінця XVIII ст. [4]. Для цієї зачіски волосся на голові голило досить високо, залишаючи чуприну волосся яка спадала по голові закриваючи поголені місця, таку зачіску в ранній молодості доводилося бачити й видатному українському етнографу Ф. Вовку.

Регіональна особливість в зачісках зустрічається серед бойків, що носили волосся такої ж довжини, як і жінки, підрізаючи волосся лише перед очима. До початку XX ст. чоловіки в цій місцевості носили навіть заплетені коси, такий спосіб був зафіксований Ф. Вовком у 1905 році в селі Плав'є в майже столітнього чоловіка. На Гуцульщині чоловіки носили волосся з проділом по центру.

Звичай носити довге волосся до плечей зберігався на теренах Західної України та Поліссі. Загалом, довжина волосся і періодичність стрижки залежала від багатьох факторів. За свідченнями В. Милорадовича, селяни на Полтавщині, в зимовий період залишали волосся довшим, а влітку коротшим, причепуритися слід було перед святом, підстригшись та поголившись. Він також наводить дані, щодо особливості волосся та відповідної зачіски для нього, так чоловікам в яких «як на їжаків стоїть волосся», не слід робити коротку зачіску.

Ще з середини XIX ст. до селянського середовища потрапляють міські форми зачісок, наприклад таких як «під польку» — коротко та рівно підстриженим волоссям. Зачісування волосся на бік з проділом, за свідченнями українського етнографа П. Чубинського в другій половині XIX ст., було характерно лише для селян, що служили при панському дворі, дійшли до писаря чи прожили кілька років у місті, однак з початком XX ст., ця зачіска стає широко розповсюдженою.

Що стосується зачіски на обличчі, тобто вусів та бороди, то вони зустрічаються по всій території України. Слід зазначити, що вуса були ознакою зрілості, і залишалися при першому голінні парубків. Бороду ж носили тільки старші чоловіки, окрім Полісся де бороди були і в молодих. Деякі бойки та лемки взагалі голили і вуса і бороди.

Список використаних джерел:

1. Символізм зачіски запорізьких козаків. URL: <https://vsviti.com.ua/ukraine/89430> (дата звернення: 15.02.23р.)
2. Чоловічі зачіски. URL: <https://chicagorazom.com/ukrayinski-traditsijni-parubochi-ta-cholovichi-zachiski/> (дата звернення: 18.02.23р.)
3. Чоловічі зачіски в традиційній культурі українців кінця XIX-початку XX ст. URL: <https://uainfo.org/blognews/1492872854-cholovichi-zachiski-v-traditsiyuiy-kulturi-ukrayintsiv-kintsya.html> (дата звернення: 15.02.23р.)
4. Популярні козацькі зачіски. URL: <https://www.volynpost.com/news/92703-sered-volynskiyh-bijciv-na-fronti-nabyraie-populiarnosti-kozacka-zachiska> (дата звернення: 15.02.23р.)

СЕКЦІЯ ІНОЗЕМНИХ МОВ

УДК 811.111:355.12(477)

*Братків Соломія, здобувач фахової передвищої освіти
I курсу спеціальності «Філологія»,
науковий керівник канд. пед. наук Баб'юк О.В.*

ЛЕКСИКО-ГРАМАТИЧНІ ОСОБЛИВОСТІ НЕОЛОГІЗМІВ РОСІЙСЬКО-УКРАЇНСЬКОЇ ВІЙНИ В АНГЛІЙСЬКІЙ МОВІ

Розвиток суспільства та його прогрес часто віддзеркалюється у мові, у появі нових слів, що фіксують технологічні, економічні, суспільні процеси. Словниковий склад мови за таких умов є динамічним та поповнюється новими лексичними одиницями, які набувають іншого значення, змінюють його, чи модифікують під впливом появи інших слів.

Кожна епоха разом із суспільно–технічним прогресом залишає свій слід: утворює нові слова, замінюючи ними старі. Нові слова іменують «неологізмами», хоча існують такі їх позначення як «новотвори», «нові лексичні одиниці», «інноваційна лексика». «темпоральні лексичні одиниці», «оказіоналізми» та ін.

Загалом, новоутворення у структурі мови можуть іменувати трьома різними термінами [1; 2; 3; 4]:

а) *неологізми*, або слова чи сполучення, що відображають ознаки суспільно-затверджених об'єктів чи явищ, і утверджуються мовною системою;

б) *потенційні слова*, які безперешкодно та вільно виникають у мові на базі словотвірних зразків тоді, коли потрібно підібрати назву для того чи іншого поняття, що не володіє суспільно прийнятою і утвердженою номінацією;

в) *оказіональні слова*, відносяться до виражальних засобів та існують лише як неподільна частина контексту, в якому вони вживаються чи з'являються.

Тривалість життя слів визначається тим, наскільки велика і довготривала потреба в них.

Проте теорія неології в англістиці ще не сформувалась як цілковито самостійна гілка лексикології. Загалом, в англійській мові, за спостереженнями Р. Берчфільда, з'являється в середньому 800 нових одиниць за рік, що значно більше у порівнянні з будь-якою іншою мовою світу. Особливо важливим стає процес опису нового слова у руслі діяльнісного підходу до аналізу мови. Основними проблемами неології в діяльнісному аспекті є такі [5]:

- 1) виявити шляхи тлумачення нових слів та їх значень,
- 2) проаналізувати фактори їх утворення у кореляції з прагматичними запитами соціуму,
- 3) вивчити моделі їх будови та обмеження щодо їх використання,
- 4) розробити принципи відношення до слів (їх застосування чи ні) в різних соціо професійних, вікових чи інших групах,
- 5) лексикографічно оформити нове слово із вказівкою прагматичних рис та вживання слова у різних контекстах спілкування, враховуючи соціальну диференціацію мови.

Отже, глибокий інтерес до питань неології спричинений важливою роллю неологізмів, є своєрідним дзеркалом мовного розвитку. Вони відображають пристосування мови до постійно змінюваних під впливом зовнішніх факторів умов його функціонування. На формування неологізмів здійснюють вплив культурно-історичні та соціально-політичні умови життя і діяльності мовної спільноти.

Неологізми в англійській мові утворюються за кількома принципами.

Принцип 1. Нове слово з'являється для позначення нових реалій згідно стандартних моделей словотвору з морфем, які притаманні цій мові.

Принцип 2. Слово, яке уже давно існує у мові, набуває зовсім нового значення на основі схожості нового явища із уже відомим.

Принцип 3. Слово запозичується з іншої мови із значенням або окремо для найменування іншого явища у цьому суспільстві [4].

Неологізми, з однієї сторони розширюють лексичну систему мови та збагачують її, а з іншої, створюють певні труднощі для їх перекладу. Щоб правильно відтворити неологізм іншою мовою, потрібно обов'язково врахувати контекст, де це слово застосовується, аналізувати словотвірні елементи та зрозуміти, до якого типу належить новотвір. Відповідно, для полегшення розуміння значення неологізмів та їх утворення, була створена наступна класифікація неологізмів

У сучасній англійській мові є основних **три способи утворення неологізмів**, зокрема: фонологічний спосіб, морфологічний спосіб і запозичення.

1. **Фонологічний спосіб** – це спосіб, коли нові слова створюють із поєднань звуків, найчастіше вони є звуконаслідувальними. До прикладу, дієслово *to whee* (хвилювати) походить від вигуку «whee2 (вигук радості і позитивних емоцій). Аналогічно і дієслово *to clapter* (аплодувати) є звуконаслідуванням ударів в долоні.

2. **Морфологічний спосіб** – це спосіб, коли нові слова утворюються з наявних морфем мови.

3. **Запозичення** також є джерелом утворення нових слів. Лексичний склад англійської мови поповнюється саме за рахунок запозичень з різних мов, що і є фактично об'єктом нашого дослідження. Приклади запозичень з російської мови: *dacha* (дача), *glasnost* (гласність), *to knout* (бити батогами).

Розглядаючи лексико-фразеологічну специфіку англійської мови, не можна обійти увагою таке явище функціонально-стилістичного характеру, як гра слів, яка виступає найбільш примітним і продуктивним каналом неологізації англійської мови.

Нові мовні одиниці утворюються під впливом різних чинників. Так, Л. Гілбер виокремлює три таких фактори:

- 1) деномінативний (необхідність позначити новий об'єкт);
- 2) стилістичний (потреба в експресивно забарвленій мові);
- 3) тиск мовної системи (утворення потенційно можливих слів на основі існуючих моделей) [6].

У воєнно-політичній лексиці неологізми з'являються під впливом численних факторів: збройні конфлікти, запровадження нових технологій, поява нових явищ, лінгвістична економія тощо.

Конфлікт породжує новий лексикон. Частина слів і фраз, які увійшли до ширшого вжитку в українському суспільстві, відносяться до початку війни у 2014 році, інші – до військового вжитку радянських часів, військового сленгу, який знову став популярним, а інші – зовсім нові утворення.

1. Бойова техніка.

***Hedgehog* (укр.: їжак)**

Також відомий як чеський їжак. Це гострі сталеві перешкоди, які можуть відвести або затримати танки. Українські цивільні люди майстрували їжаків своїми руками, зварюючи два бруски чи балки під кутом, щоб зробити хрест, а потім додавали третій, щоб він тримав форму, навіть якщо його перекинуть.

MANPADS (укр.: ПЗРК)

Переносні системи протиповітряної оборони, які іноді називають MPADS, є переносними ракетами класу «земля-повітря». Існує багато типів ПЗРК, але найвідомішим є Стінгер, виготовлений у США.

2. Дійові особи.

TO MACRONIZE (УКР.: МАКРОНИТИ). УКРАЇНСЬКЕ СЛОВО НА ПОЗНАЧЕННЯ ДІЙ ПРЕЗИДЕНТА МАКРОНА ТА ЙОГО ДЗВІНКІВ ПУТІНУ. ДІЄСЛОВО ВІДНОСИТЬСЯ ДО БУДЬ-КОГО, ХТО ВИГЛЯДАЄ СХВИЛЬОВАНИМ ЩОДО СИТУАЦІЇ, АЛЕ НІЧОГО НЕ РОБИТЬ

3. Бойові дії та явища.

Special military operation (укр.: спеціальна воєнна операція)

Путінський термін для нападу його країни на Україну є, в кращому випадку, евфемізмом, а в гіршому — ознакою розриву між реальністю того, що відбувається в Україні, і нарративом, яким годують багатьох росіян. Тоді як решта світу бачить трагічну гуманітарну кризу, Кремль наполягає на миротворчих зусиллях в Україні.

4. Вороги.

To Shoigunize (укр.: шойгувати).

Робити вигляд, що все добре, маючи на увазі міністра оборони Росії Сергія Шойгу, який неодноразово заявляв про перемоги Росії у війні.

Rashist (укр.: рашист) — епітет, який часто використовують для опису російських військ. Неологізм поєднує в собі «російський», «расистський» і «фашистський» — і одразу стає зрозумілим для тих, хто виріс у колишньому Радянському Союзі.

У словотвірній системі сучасної англійської мови виділяються наступні способи утворення нових слів: афіксацію, словоскладання, словозлиття, конверсію, скорочення, аббревіацію, семантичні заміни та ін. Розглянемо приклади з цих груп.

Аффіксація (префіксація і суфіксація) — один з найпродуктивніших способів утворення неологізмів в англійській мові, наприклад, *rashist*

Неологізми, створені шляхом **словоскладання**. На відміну від інших способів творення, словоскладання передбачає моделі творення за зразком N+N, Pron+N, V+Adv, Adj+N та ін., наприклад, *MANPADS*

Багато нових слів утворюється способом **словозливання**, в основному фузії, при якій в звуковому складі нового слова є загальні фрагменти наприклад, Putler: *Putin* + *Hitler*, *Karutin*.

Ще один спосіб утворення неологізмів — **цифрові неологізми**, наприклад, **4.5.0, 200, 300, 0**.

До окремої групи можна віднести неологізми, утворені за допомогою **аббревіації**, тобто з початкових літер слів, що входять у вихідне словосполучення, наприклад, **MiG**

Неологізми важлива частина розвитку сучасної англійської мови. У них відображено життя сучасних людей та подій, в різних сферах: економічній, військовій, культурній, технологічній та інших.

Список використаних джерел:

1. Городенська К. Г. Нові явища та процеси в українському словотворенні: динаміка чи деструкція словотвірних норм? *Українська мова*. 2012. № 2. С. 3–11.
2. Кислюк Л. П. Сучасна українська словотвірна номінація: ресурси та тенденції розвитку : Монографія. Київ : Вид. дім Дмитра Бураго, 2017. 424 с.

3. Махачашвілі Р. К. Лінгвофілософські параметри інновацій англійської мови в техносфері сучасного буття : монографія; Запоріж. нац. ун-т. – Запоріжжя: ЗНУ. 2008. 204 с.
4. Guibert L. La créativité lexicale. P., 1975. 285 p.
5. Калетнік А. А. Неокласична неологія: лінгвістичний статус: монографія. Київ : ВПЦ «Київ. ун-т». 2008. 304 с.
6. Cambridge Dictionary Blog. NewWords. [Електронний ресурс]. Режим доступу: <https://dictionaryblog.cambridge.org/>

УДК 070.(477)

*Гапонюк Світлана, здобувачка фахової передвищої освіти
II курсу спеціальності «Філологія»,
науковий керівник канд. філол. наук Гайда О. М.*

ХАРАКТЕРИСТИКА АНГЛОМОВНИХ ГАЗЕТНИХ ЗАГОЛОВКІВ (НА ОСНОВІ ДРУКОВАНИХ ЗАСОБІВ МАСОВОЇ ІНФОРМАЦІЇ США)

Дослідження англомовних газетних заголовків є важливим завданням для розуміння масової культури, особливо в контексті Сполучених Штатів Америки, які є одними із найбільших виробників медійного контенту. Дослідження та характеристика англомовних газетних заголовків засобів масової інформації США дозволяє отримати уявлення про типи заголовків, використання стилістичних фігур, тематику та спосіб викладу інформації, що використовуються в цих засобах масової інформації.

Газета – засіб масової інформації та переконання, вона розрахована на масову й, при тому, доволі неоднорідну аудиторію, яку вона повинна втримати, примусити себе прочитати. Найголовнішу роль у привертанні уваги та подачі інформації в газеті виконує газетний заголовок, він є першим об'єктом, на який звертає увагу читач, тому дуже важливо, щоб заголовок був грамотно сформульований [1, с. 110].

Сучасний дослідник Олександр Тертичний наголошує, що заголовок – слово головне. І саме тому це слово повинно бути сказане усвідомлено, чітко та яскраво, так, щоб читачу не важко було зрозуміти, що перед ним саме той текст, який потрібно прочитати [1, с. 112].

Виокремлюють такі важливі риси заголовків, як актуальність, чіткість, точність, ясність, відповідність змісту. Головними функціями заголовків є зацікавлення, інформування, виокремлення (коли заголовок виділяє публікацію серед інших йому подібних) [2, с. 103].

Виділяють такі стилістичні фігури: риторичні запитання, метонімію, метафору, порівняння, антитеза, алюзія, перифраз, епітет, метафора, тавтологія, оксиморон, персоніфікація. У заголовках часто використовуються риторичні запитання, метонімія та метафора [3]. Вони дозволяють відійти від нейтрального способу викладу інформації з метою емоційного та естетичного впливу, а також дібрати влучний, місткий, цікавий та лаконічний заголовок, який «працюватиме» на читача, керуватиме його увагою [4, с. 58].

Риторичне запитання часто використовується для спонукання читача задуматися про те, що розповідається у статті. Яскравими прикладами такого художнього засобу можуть слугувати: «*Overlooked risk in Ukraine crisis. How Russian aggression stirs China*» (Непомічений ризик в українській кризі. Як російська агресія розбурхує Китай) [Barron's. February 27, 2022. P.16], «*How Nato's eastward push has stoked Russian concerns over Ukraine*» (Як просування НАТО на схід викликало занепокоєння в Росії щодо України) [The Guardian.

December 28, 2021. P.30], «How do I talk to my kids about the war in Ukraine?» (Як мені розповісти своїм дітям про війну в Україні?) [*The Independent*. February 27, 2022. P.120].

Саме вони спонукають читача задуматися про війну в Україні, оскільки повномасштабне вторгнення росії впливає на ситуацію у світі.

Метонімія є поширеним художнім засобом, що полягає у перенесенні значення, побудованого на суміжності двох предметів або явищ, за ознакою належності до понять одного порядку [6, с. 233]. За допомогою метонімії автор заголовку увиразнює порушену тему за рахунок смислової насиченості, надає заголовку емоційно-оцінного значення, зміщує фокус із багатьох об'єктів на один центральний. Метонімія створює в читача зорове уявлення про зображувані явища й одночасно виявляє суб'єктивнооцінне ставлення до них [7, с. 235].

Серед досліджуваних заголовків ми виокремили такі приклади метонімії: «**Russia launches** attack on Ukraine» (Росія атакує Україну) [*Los Angeles Times*. February 24, 2022. P.4.], «**Ukraine Raises** State of the Union Stakes» (Україна підвищує державні ставки) [*The wall street journal*. February 28, 2022. P.4], «**The West's inspiring, yet selfish, response to Ukraine**» (Натхненна, але все ж егоїстична відповідь Заходу щодо України) [*The Washington Post*. March 2, 2022. P.2], «**Russia bombs** maternity hospital» (Росія бомбить пологовий будинок) [*The wall street journal*. March 10, 2022. P.1], «**Death in Ukraine's Kharkiv is everywhere, rarely explained**» (Смерть в українському Харкові всюди, її рідко пояснюють) [*USA Today*. May 3, 2022. P.29], «**Death from above Kamikaze drones rain down** terror on citizens of Kyiv» (Смерть згори дронами-камікадзе накочує жах на киян) [*The Guardian*. October 18, 2022. P.22.], «**Russia races to extend** its grip on south Ukraine by restoring infrastructure» (Росія намагається розширити контроль над півднем України шляхом відновлення інфраструктури) [*The New York times*. June 9, 2022. P.7], «**War in Ukraine has already influenced** British politics» (Війна в Україні вже вплинула на британську політику) [*The Independent*. February 27, 2022. P.120], «**Explosions Rock** Ukraine Nuclear Plant» (Українська атомна станція прогрімала вибухами) [*The wall street journal*. August 8, 2022. P.8]. У наведених прикладах метонімія виконує номінативну (називну) функцію. Вона вживається для позначення людей, які проживають на певній території, уряду країни, військових.

У такому заголовку як «Ukraine clash puts dagger in globalization» («Вторгнення в Україну — кинджал у спину глобалізації») [*The wall street journal*. February 24, 2022. N.44. P.2] виявляємо метафору, оскільки явище вторгнення в Україну порівнюється із кинджалом у спину. Такий мовний засіб використовується для посилення стилістичного ефекту.

У підсумку, варто зазначити, що газетний заголовок відіграє важливу роль у зацікавленні читача, та навіть впливає на нього, формуючи певний погляд на порушену проблему. Із аналізованих заголовків виокремлюємо такі часто вживані слова: war, Ukraine, russia, attack, pressure, Kyiv, extend, crisis, fight, strength. Україна в американському інформаційному медіа просторі постає як країна мужніх, стійких людей, які незважаючи ні на що, борються за своє право жити на своїй землі та будувати свою історію. І на стороні правди та справедливості разом з Україною сильні та надійні союзники.

Список використаних джерел:

1. Гаврилюк І. О. Мас-медійний дискурс: змістові, структурні та функціональні особливості. *Актуальні проблеми філології та перекладознавства*. 2016. Вип. 10(1). С. 110–117.

2. Демченко Н.С. Мовні засоби увиразнення в англійських газетних заголовках (на матеріалі «The Economist»). *Закарпатські філологічні студії*. 2022. № 22. С. 101–105.
3. Майборода Л. І. До проблеми способів та засобів увиразнення газетного заголовка. *Актуальні питання гуманітарних наук*. 2020. URL: <http://journalib.univ.kiev.ua/index.php?act=article&article=1410>
4. Gibbons, J. *Language and the media*. Routledge. 2013. 324 p.
5. Лебедь І., Білограць Х. Заголовки публікацій у ЗМІ на прикладі газети «День» і журналу «Країна». *Вісник Національного університету «Львівська політехніка»*. Серія : Журналістські науки. 2020. Вип. 4. С. 63–67.
6. Dor D. On newspaper headlines as relevance optimizers. *Journal of Pragmatics*. №35. 2003. P. 695–721.
7. Микитів Г.В., Попруга Т.В. Інтерпретація газетних заголовків у сучасному інформаційному просторі. *Вісник Запорізького національного університету*. 2017. №1. 233–237.

УДК 811.112.2

*Касюта Ольга, здобувач фахової передвищої освіти
III курсу спеціальності «Право»,
науковий керівник Галонжжа О.В.*

ФУНКЦІОНУВАННЯ АНГЛІЙСЬКИХ ЗАПОЗИЧЕНЬ В ЛЕКСИКО-СЕМАНТИЧНІЙ СИСТЕМІ СУЧАСНОЇ НІМЕЦЬКОЇ МОВИ

Мова постійно змінюється, пристосовуючись до змін в суспільстві, економіці та культур. Словниковий запас кожної мови постійно збагачується, це пояснюється необхідністю позначення нових явищ, що виникають у різних сферах життя суспільства.

З середини ХХ століття спостерігається помітне збільшення припливу лексичних запозичень в німецьку мову, переважно з англійської мови. Англіцизми в німецькій мові присутні практично у всіх сферах сучасного життя. Це можна пояснити по ряду причин, більшість з яких мають виражений екстралінгвальний характер, а саме престижність англійської мови.

Англіцизм – різновид запозичення; слово, його окреме значення, вислів тощо, які запозичені з англійської мови або перекладені з неї чи утворені за її зразком. У більшості – це слова, що стосуються: техніки, політики, економіки, торгівлі, спорту, культури.

Запозичення як процес є властивим для кожної мови й невід’ємним для лексичного складу німецької мови особливо, тому ця тема завжди важлива й актуальна, оскільки жива мова - це явище, яке постійно розвивається. Запозичення розглядається як процес взаємодії мов, в результаті якого відбувається перехід мовного елемента з однієї мови в інший, у якого виділяються свої учасники й об’єкт [1, с. 17].

Лінгвісти розглядають і аналізують запозичення з різних точок зору, беручи до уваги форму, шлях запозичення, джерело поповнення словникового складу, виправданість і ступінь поширення запозичення, рівень засвоєння іншомовного слова та його семантичну самостійність у мові реципієнта.

Серед мовознавців найбільші суперечки викликає питання адаптації іншомовної лексики, а саме питання про те, що ж вважати вирішальним фактором лексико-семантичного засвоєння запозиченого елемента.

Процес запозичення англiцизмiв спостерiгається ще за часiв раннього Середньовiччя. Але найбільшого впливу нiмецька мова зазнала у перiод пiсля Другої свiтової вiйни. На сьогодні вплив англiйської залишається дуже високим. Приклади iнтерференцiї спостерiгаються в лексицi, граматицi, стилiстицi.

У нiмецькiй мовi iншомовнi запозичення вводяться в ужиток переважно за допомогою ЗМI. Багато вчених вважають головною причиною такого масштабного проникнення англiйської лексики в нiмецьку мову активнiсть i натиск реклами на рiдiо, телебаченнi та в пресi.

Ларс Тiлеман в своїй статтi «Anglizismen im Deutschen» видiляє наступнi причини запозичення iноземної лексики [2, с.15]:

1. Вiдсутнiсть в нiмецькiй мовi спеціальних найменувань для нових понять i речей.
2. Прагнення до економiї мовних засобiв.
3. Необхiднiсть розмежувати близькi за змiстом, але все ж рiзняються поняття.
4. Англiцизми часто використовуються для хвастоцiв або створення iмiджу, коли співрозмовники хочуть пiдкреслити свiй соціальний або iнтелектуальний рiвень.

Серед основних причин запозичення iншомовних елементiв видiляються екстра - та iнтралiнгвальнi. До позамовних причин вiдносять тiснi полiтичнi, економiчнi, культурнi зв'язки мiж країнами мов, що контактують. Серед внутрiшньомовних причин лiнгвiсти видiляють вiдсутнiсть еквiвалентного слова для нового предмета або поняття лексичної системи мови-реципiєнта; потреба в уточненнi, диференцiацiї наявних понять.

Процес асимiляцiї полягає в уподiбненнi мовних характеристик iншомовних елементiв характеристикам споконвiчних одиниць мови реципiєнта та передбачає кiлька аспектiв. Розрiзняють фонетичний, морфологiчний i графiчний аспекти асимiляцiї запозичених слiв.

Одним з проблемних питань, що стосується процесу асимiляцiї запозичень, є визначення роду запозичених одиниць.

Щодо англiйських субстантивованих запозичень у нiмецькiй мовi, то перейшовши в нiмецьку мову, крiм того, що iменники змiнюють свою вимову, їм необхiдно прийняти той чи iнший артикль, родову ознаку.

Вiдомо, що в англiйській мовi iменники не розрiзняються за родами, що призводить до того, що навiть в тому випадку, якщо нiмець добре володiє англiйською мовою, вживаючи англiйськi iменники, буде стояти перед проблемою вибору роду [3, с. 64].

Варто вiдзначити, що найбільше число англiйських запозичень належать до чоловічого роду. Меншу групу складають iменники середнього роду i незначну групу складають iменники жiночого роду.

Iнтенсивний розвиток комп'ютерної галузi, комп'ютеризацiя практично всiх сфер науки, технiки, промисловостi, а також стрiмкий процес проникнення комп'ютерiв у сферу повсякденного життя сучасної людини призвело до стрiмкого розвитку вiдповiдної термiнологiї. Як вiдомо, на всi змiни, що вiдбуваються в суспiльствi, словниковий склад мови реагує особливо чутливо - постiйно з'являються новi лексичнi одиницi, щось стає модним i популярним, а деякi мовнi явища застарiвають i зникають. Комп'ютерна мова iнтенсивно розвивається, багато лексичнi одиницi переходять з англiйської мови в нiмецьку.

Активний обмiн iнформацiєю, глобальнiсть iнформатизацiї суспiльства, спiвпраця вчених i фахiвцiв, лiнгвiстiв, термiнологiв i перекладачiв впливають на процес запозичення англiйської лексики в термiнологiї нiмецької мови. Значна кiлькiсть англiйських термiнiв запозичується iншими мовами, стаючи iнтернацiональними й займаючи своє мiсце в національнiй термiнологiї. Розвиток науки i технiки часто супроводжується документацiєю

англійською мовою, лідерство якого у сфері міжнародної комунікації складно заперечити. Важливим інтралінгвістичним фактором інтенсивного запозичення англіцизмів в німецькій науково-технічній термінології є генетична спорідненість німецької та англійської мов, які мають схожі орфографічні, фонетичні, граматичні, лексичні риси. Це сприяє формальному перенесенню іншомовного елемента і відкриває можливості для утворення нових гібридних багатокомпонентних термінів.

Будь-який мовленнєвий акт націлений на те, щоб вплинути на співрозмовника, і в цьому реклама не відрізняється від інших видів комунікації [4, с. 131].

Незаперечним залишається той факт, що англіцизми – найбільш вживані іноземні слова в рекламі.

Використання англіцизмів залежить від сфери рекламованого продукту. У рекламі технічної продукції навряд чи можна обійтися без термінів англіцизмів, а також в рекламних оголошеннях і відеороликах туризму та косметики зустрічається все більше англіцизмів. Ми дослідили слогани німецької реклами.

На підставі результатів дослідження ми з'ясували, що:

1. Слоган є самостійною і досить незалежною одиницею рекламного тексту. Він часто вживається окремо від візуального ряду та звукового супроводу.

2. Найчастіше це коротке повідомлення, виражене простим реченням або словосполученням.

3. Слогану притаманні емоційний і інформаційний компоненти. Для вираження експресивності слогани використовують метафору, повтор, алітерацію і членування пропозицій.

4. Слогани німецької реклами можна поділити за принципом використання іншомовної лексики на наступні типи: слогани німецькою мовою; слогани, що являють собою змішання німецької та англійської мов та слогани англійською мовою.

Слід зазначити, що англіцизми впливають не тільки на лексичний склад мови, а й на її граматичну та синтаксичну структури.

Одним з найважливіших факторів, що сприяють широкому вживанню запозичень, може вважатися їх здатність до виразності, варіативності і стислості мовлення. Запозичення англіцизмів німецькою мовою за останні 20 років обумовлено, перш за все, екстралінгвальними чинниками, такими як посилення впливу англійської мови в світі внаслідок процесу глобалізації, а також поява нових понять, переважно в області техніки і комп'ютерних технологій, молодіжної культури, які отримують англійські назви.

Поширення запозичень з англійської мови в політичному медіадискурсі Німеччини відображає національно-культурну специфіку сучасного етапу розвитку німецької мови та є доречними і виправданими.

Список використаних джерел:

1. Брандес М.П. Стилїстика німецької мови / М.П. Брандес. Київ : Генеза, 1990. 320с.
2. Коломієць К. М. Новітні запозичення з англійської мови в німецькій суспільно-політичній лексиці. *Вісник Запорізького державного університету*. 2002. № 2. С. 12-19.
3. Котвицька В. Адаптація англіцизмів у сучасній німецькій мові. *Одеський лінгвістичний вісник*. 2013. №1. С. 62-67.
4. Падалка Р., Ратушна О. Використання англіцизмів в німецькій мові (на матеріалі німецьких молодіжних журналів). *Духовність особистості: методологія, теорія і практика*. Київ : Видавничий центр КДЛУ. 2016. №4. С. 129-137.

*Остафійчук Каміла, здобувач фахової передвищої освіти,
III курсу спеціальності «Журналістика»,
науковий керівник Панчук М.В.*

ВІДМІННОСТІ АМЕРИКАНСЬКОГО ВАРІАНТУ АНГЛІЙСЬКОЇ ВІД БРИТАНСЬКОГО

Англійська мова – це офіційна мова міжнародного бізнесу та торгівлі, Інтернету і техніки, науки і мистецтв. 80% ділового мовного простору займає саме вона. Кожен з нас все частіше стикається з нею у спілкуванні з партнерами по роботі та на відпочинку. Володіння англійською мовою – вже не дивовижна навичка, а необхідність. Нині її вивчають у дитячих садках, школах, ВНЗ, не кажучи вже про численні курси та тренінги. А в деяких країнах навіть математика і деякі інші предмети шкільної програми викладаються англійською мовою. Знаючи англійську мову ви можете з легкістю подорожувати по світу та вільно спілкуватися з людьми різних національностей.

Три століття тому існував тільки один варіант англійської мови. Ним говорили жителі Британії. У 17-19 століттях англійські мандрівники відкрили багато нових земель, які згодом заселялися англійцями або ставали колоніями Великобританії. Це острови Нової Зеландії, Індія, країни Азії та Африки, Австралія і Америка. Британська англійська мова почала поширюватися по світу. І в кожному регіоні мова еволюціонувала і розвивалася, збагачувалася її лексика, фонетика і орфографія [1, с. 126].

Британська є основою англійської, але навіть в королівстві всі розмовляють на діалектах: ірландському, вельському, шотландському. Існує унормована форма британської англійської – так званій «BBC English» або «Queen`s English», якою говорять диктори BBC.»

Розбіжності між англійською мовою в Англії та Америці почали відчувались ще у XVIII ст. Ці розбіжності відмічалися багатьма авторами. Дж. Вітерспун (Witherspoon) запропонував навіть створити академію з метою вдосконалення англійської мови в Америці, спостереження за її розвитком та публікації нових даних. Наприкінці XVIII ст. ним був вперше створений і запроваджений термін Americanism (американізм - слова та вирази, вимова та правопис слів, а також граматичні конструкції, що виникали і вживалися в англійській мові на американському ґрунті).

У Європі англійська мова є державною на Британських островах, а також на островах Середземного моря — Мальті та Гібралтарі.

В Америці ж британська англійська мова змінилася повністю. Сьогодні американську англійську прийнято називати спрощеним варіантом британської англійської. Яку ж із них вчити? Це, перш за все, залежить від того, навіщо вам взагалі потрібна англійська мова. Але насправді, критичної різниці немає, тому що все це варіанти однієї мови, і між ними більше подібностей, ніж відмінностей. І все ж відмінності добре знати, щоб уникнути непорозумінь.

Британці чіткіше вимовляють слова, коли в американців ціле речення злите докупи. Також відмінності полягають у структурі, формуванні речень та й взагалі існує безліч слів, які зовсім різні по звучанні й написанні. Зокрема, найбільш вживані: grade/mark, vacation/holiday, recess/breaktime, schedule/timetable та інші [2].

Варто пам'ятати, що через акцент різних народів, часто можемо почути дуже дивну й складну вимову. До прикладу, корінним шотландцям надто важко дається говорити «мелодійною» іноземною, через що їх часто не розуміють.

Кожен, хто будь-коли брався за вивчення англійської, звертав увагу на різницю у вимові у фільмах, музичних кліпах або навчальних відео. Пари слів, які мають однакове значення, але звучать по-різному, поділені на два стовпчики: британський та американський.

Загалом слід зазначити, що мову не можна назвати постійною величиною, вона нескінченно змінюється — з'являються одні слова, інші старіють, виникають нові граматичні правила. Американська англійська мова, відокремлена від Англії тисячами кілометрів океану та нерозвиненою системою комунікації, перестала розвиватися в ритмі Британського, а почала змінюватися самостійно в середовищі великої кількості переселенців з різних країн, що власне й призвело до тієї різниці в мовах, які ми спостерігаємо зараз.

Відмінності у лексиці: оселившись на новому континенті, англійці зіткнулися з поняттями, яких не зустрічали на батьківщині, починаючи від кліматичних умов, флори та фауни до різних побутових потреб, всі сфери життя вимагали нових слів для їх опису.

Деякі слова адаптувалися, деякі переймалися іншими мовами. Так, слово «elk» у Британській англійській мові означає «лось», і в Американському «ізубр», для позначення «північноамериканського лося» Американці використовують слово «moose» [3].

Якщо говорити про запозичення, то багатьом знайома пара слів «employer» (роботодавець) та «employee» (працівник) знайомі нам саме завдяки запозиченим із французького суфіксам [ee] та [er] для позначення суб'єкта та об'єкта дії. Ось ще кілька найбільш поширених прикладів відмінності в лексиці (за деталями ви можете звернутися до будь-якого словника, там завжди буде вказано, яке слово найчастіше застосовується в англійській або американській):

flat) – apartment (Am.);	trousers (Br.) – pants (Am.);
autumn (Br.) - Fall (Am.);	timetable (Br.) - schedule (Am.);
lift (Br.) - elevator (Am.);	underground (Br.) - subway (Am.);
film (Br.) - movie (Am.);	

Відмінності у написанні слів: при вивченні англійської багато хто з нас помічав несумісності в написанні найпростіших на перший погляд слів у різних джерелах. Наприклад, як же все ж таки правильно писати «solog» або «colour»? Відповідь проста: «solog» — американська англійська, а «colour» — британська [4, с. 162]. Такі відмінності в написанні ведуть початок від робіт Ноа Вебстера над американським словником англійської мови, де він зафіксував єдині стандарти американської англійської.

Ось ще кілька поширених слів, написання яких іноді ставить у глухий кут вивчають англійську:

British English – American English

programme – program;	cheque - check (paidby a bank);
aluminium – aluminum;	colour – color;
analyse - analyze;	defence - defense;
catalog(ue) – catalog;	dialogue – dialog;
centre – center;	enroll — enrol.

Відмінності у граматиці: з граматичної точки зору можна сказати, що американська англійська більше тяжіє до спрощення форм. Американці не морочаться і не ускладнюють лишній раз пропозиції часом Perfect, навіть з такими класичними часовими маркерами як «just» (тільки що), «already» (вже), вони вживають звичайний Past Simple, тоді як британці вважають таке вживання помилковим і обов'язковим. обов'язково скажуть таку пропозицію в Present Perfect.

Наприклад, пропозиція «Він щойно прийшов» у британському варіанті буде звучати: «He has just arrived». Американці ж сформулюють його як He just arrived [5, с. 68].

Багато хто також стикався з непорозуміннями щодо такого найпростішого дієслова як «мати», адже існує два види його перекладу «have got» (британський варіант) і «have» (американський варіант), обидва вони вірні, але є різними варіантами однієї мови.

Крім того, в американській англійській стали все частіше з'являтися розмовні форми, які абсолютно не характерні для британської англійської, такі як I gotta – скорочення від I gotta (я винен), I wanna – скорочення від I wantto» (я хочу).

Відмінності у вимові: найбільша різниця між британською та американською англійською якраз полягає у вимові та інтонації, саме вони підказують до якої національності належить ваш співрозмовник. Як відомо, типовою особливістю англійської можна назвати опускання звуку [r] після голосної [6, с. 126].

Якщо ж вам просто необхідно вимовити чи хоча б натякнути у вимові на цей звук у таких словах як «girl» або «part», то ви дотримуетесь американського варіанту вимови [7, с. 52]. Крім того, британська англійська в цілому характеризується довгими голосними, які скорочені в американському варіанті, саме ця риса вимови слів робить британську англійську такою аристократичною.

Ще один цікавий приклад — зникнення звуку [j] в американській англійській мові у таких словах як «tune», «tuesday», через що ці слова звучатимуть як «toon», «toosday», тоді як у британській англійській звук [j] зберігається [8, с. 94].

Англійська мова є найбільш розмовною мовою у світі і третьою за поширеністю рідною мовою у світі після стандартної китайської та іспанської. Це найпоширеніша друга мова, яка є або офіційною, робочою мовою, або однією з офіційних мов майже в 60 суверенних державах. Вона досить неординарна, оскільки має кілька варіантів вживання [9, с. 374].

Британський варіант можна вважати класичним, і ми зобов'язані вивчати його, але з іншого боку носіїв американської англійської набагато більше, що дає нам велику свободу спілкування – власне те, чого ми й хочемо досягти, починаючи вивчати іноземну мову.

Який варіант англійської варто вивчати? Звичайно, все залежить від обставин, але, якщо ви не збираєтеся жити в США, однозначно рекомендується вчити саме британський варіант. Назвемо кілька аргументів на користь цього рішення.

Британська «версія» дозволяє сформувати повне розуміння граматики. Вивчаючи складні правила, ви зможете без жодних зусиль використовувати різні конструкції в будь-якій ситуації [10, с. 187].

Цей варіант різноманітніше американського. У вас є відмінна можливість значно розширити лексичний запас і зробити свою промову набагато багатше. Крім того, ви відкриєте перед собою можливість вільно читати улюблені англійські твори в оригіналі.

Багато сучасних центрів та репетиторів пропонують різні програми для вивчення англійської. Якщо ви бажаєте ближче познайомитися з двома варіантами мови, почніть навчання з класики, а потім поступово поповнюйте багаж знань.

Не забувайте також, що мова жива, вона постійно змінюється, особливо в наш час соціальних мереж. Подорожуючи світом, ви можете почути безліч варіантів англійської, і, звичайно ж, жоден з них не буде кращим чи гіршим за інші. Важливо просто знайти ті фрази та вирази, використовуючи які, ви почуватиметеся комфортно.

Якщо ви досі в роздумах, який саме варіант англійської обрати, то насправді великої різниці в тому, яку мову ви будете вивчати, немає. Адже носії обох прекрасно розуміють одне

одного, а значить – зрозуміють і вас. Краще просто без сумнівів вивчати англійську, не відкладаючи!

Список використаних джерел:

1. Андрейчук Н. І. Семіотика лінгвокультурного простору Англії кінця XV — початку XVII століття. Л. Вид-во Львів. Політехніки. 2011. 277 с.
2. Балла М. І. Англо-український словник: в 2 т. К. Освіта, 1996.
3. Балла М. І., Попов Є. Ф. Великий українсько-англійський словник. 5-те вид. К. Чумацький Шлях. 2007. 703 с.
4. Баранцев К. Т. Англо-український орфографічний словник. 2-ге вид. випр. К. Знання. 2005. 1056 с.
5. Бровченко Т. О., Бант І. Н. Граматика англійської мови. К. Рад. шк. 1964. 270 с.
6. Верба Л. Г. Історія англійської мови. Вінниця: Нова книга. 2004. 304 р.
7. Верба Л. Г. Порівняльна лексикологія англійської та української мов. Вінниця: Нова книга, 2003. 160 с.
8. Жлуктенко Ю. О. Порівняльна граматики англійської та української мов. К. Рад. шк., 1960. 160 с.
9. Зацний Ю. А. Розвиток словникового складу сучасної англійської мови. Запоріжжя: Вид-во Запорізького держ. ун-ту. 1998. 430 с.
10. Корунець І. В. Порівняльна типологія англійської та української мов. 3-тє вид., випр. й доп. Вінниця. Нова Книга. 2004. 460 с.

УДК 811.111:502.1

*Радачинська Діана, здобувач фахової передвищої освіти
III курсу спеціальності «Туризм»,
науковий керівник Сисоєва О.О.*

СУЧАСНІ ТЕНДЕНЦІЇ УТВОРЕННЯ АНГЛОМОВНИХ ТЕРМІНОСИСТЕМ У СФЕРІ «ОХОРОНА ДОВКІЛЛЯ»

Термінологія – це один з найбільш характерних шарів лексики в науковому тексті. Це пов'язано з тим, що в сучасному світі передача наукового знання неможлива без термінології. Однак особливості науково-популярного жанру загального наукового стилю накладають відбиток на особливості використання термінології. На відміну від власне наукових текстів, наукові тексти спрямовані на широке коло реципієнтів. Отже, спеціальна термінологія відрізняється тут широтою використання і зрозумілим значенням.

У кожній діяльності і галузі знання є своя система термінів, тому знати термінологію важливо і тим, хто займається практичною діяльністю, і тим, хто займається безпосередньо наукою. Не варто забувати, що в кожній розвиненій мові є тисячі термінологій і терміносистем. Нам здається доцільним навести кілька визначень поняття «термінологія» і «терміносистема» відомих вчених для більш точного розуміння цього явища і для виявлення відмінностей між термінологією і терміносистемою. І почнемо ми з поняття «термінологія». Отже, слово «термінологія» походить від слова «термін» і грецького *logos*, що означає слово. Термінологія є наукою про терміни. Слова, які використовуються для найменування різних наукових і технічних понять, називаються термінами, а дисципліна, що вивчає властивості термінів і принципи їх упорядкування і опису – термінологією [1].

Виникнення власне терміна екологія відносять до середини XIX ст. (1858), проте у науковий обіг його ввів у 1866 році німецький вчений Е.Геккель, який визначив це поняття як «пізнання економіки природи, одночасне дослідження всіх взаємовідносин живого з органічними і неорганічними компонентами середовища» [1].

Термін далеко не завжди зберігає необхідні йому властивості: емоційну та експресивну нейтральність. Це відбувається внаслідок двох причин:

1) метафоричності чи метонімічності; 2) коли термін утворюється від емоційних слів активного словникового запасу [4].

Наші спостереження показують, що в екологічній терміносистемі говорити про певну експресивність термінів можна, враховуючи стилістичну маркованість деяких мовних одиниць.

Екотерміни – це слова і словосполучення, які дають чітку, наукову дефініцію того чи іншого предмету, явищу, ін. З області екології вживаються в текстах екологічної тематики.

У лексичній системі терміни, в тому числі екологічної тематики, відносяться до спеціальної лексики.

Екотерміни можна визначити як мовні одиниці спеціальної сфери вживання, які виступають словесним найменуванням наукового (екологічного) поняття, мають закріплене термінологічне значення, яке є основою відповідного поняття і реалізуються в рамках певного термінологічного поля (екотермінів) в мові [7]. Дане визначення містить основні критерії виділення термінів, хоча критерії класифікації термінів залишаються дискусійним питанням в лінгвістиці. Саме логіко-семантична віднесення дозволяє об'єднати всі екотерміни в єдину екотерміносистему, або термінологічне поле [2]. За допомогою цієї віднесеності термін входить в лексичну систему мови.

Екотерміни не однорідні. За своєю структурою вони можуть бути розділені на прості, складові і складні, співвідноситися з різними мовними рівнями. Найчастіше екотерміни репрезентовані в зіставляються мовами (і в більшості інших) словами і словосполученнями [3]. Однак значну їх частину складають також аббревіатури [3] і акроніми.

Екотермінам властива моносемія в рамках своєї терміносистеми, однак при цьому далеко не всі терміни є повними еквівалентами.

Екотерміни в складі екотерміносистеми мови об'єднуються на основі наступних критеріїв:

- 1) єдина понятійна віднесеність (екологія);
- 2) наявність взаємозв'язків і взаємодії в рамках екотерміносистеми (розвинені парадигматичні (включаючи синонімії, про що мова далі) і синтагматичні відносини);
- 3) термінологічна співвіднесеність і взаємодія з іншими терміносистеми мови;
- 4) прагнення до моносемічності; даний критерій демонструє наукову мовну тенденцію до уніфікації і моносемантичності термінів.

Дослідження екологічної термінології в англійській мові проводилося такими науковцями: Л. Л. Ритікова досліджує молоду терміносистему біотехнології та загальних тенденцій її розвитку в англійській мові; а Н.Руденко досліджує теоретичні та методологічні аспекти екологічної лексики в аспекті перекладу; М. Я. Саламаха досліджує антонімію в парадигматичних відношеннях англійської термінології сфери охорони довкілля [3] та ін.

Формування екологічної терміносистеми посідає вагомe місце в дослідженні загальної терміносистеми англійської та української мов, а виявлення джерел формування екологічних термінів є необхідним для розуміння тих чинників, що впливають на загальний склад лексики

англійської та української мов. Термінологіка наявна в кожній мові й використовується як засіб міжгалузевого або внутрішньогалузевого спілкування.

Екологія як наука та сфера обслуговування охорони навколишнього середовища не є винятком. Для розуміння поняття «екологічного терміна» ми дослідили дефініції терміна в науковій літературі. Так, Б. М. Головін визначає термін, як «слово чи підрядне словосполучення, що має спеціальне значення, виражає та формує професійне поняття й застосовується у процесі пізнання та освоєння наукових і професійно-технічних об'єктів та відносин між ними» [2].

В основі віднесення слова до екологічного терміна лежить виділення його змістових та понятійних ознак, які дають змогу зарахувати слово до наукової сфери або галузі «екологія», що розглядається нами як наука про навколишнє середовище. Слово, входячи до вжитку в екологічній галузі, стає елементом терміносистеми, що обслуговує галузь екології та формує комплекс термінологічних систем залежно від напрямку екологічної діяльності, що поєднуються в єдину терміносистему, яку ми називаємо екологічною терміносистемою або терміносистемою субмови «екологія».

Враховуючи, що концепт «екологія» є утворенням, яке відображає уявлення і знання про об'єкт з урахуванням його специфічних характеристик, для виявлення спільних сем терміна «екологія» ми дослідили поняття «екологія» в англійських та українських словниках. Так, у словнику «The Oxford Advanced Learner's Dictionary» ecology визначається як «the relation of plants and living creaturesteacho the rand to their environment; the study of this».

В англійському словнику «Random House KernermanWebster's College Dictionary» подано такі визначення ecology: «1) the branch of biology dealing with the relations and interactions between organisms and their environment; 2) the set of relation ships existing between organisms and their environment; 3) the advocacy of protection of the air, water, and other natural resources from pollution or its effects; environmentalism» [4].

Розподіл екологічних понять відбувається за основними напрямками екології як науки, в основі яких лежить спільна сема. Наше дослідження дозволило виділити такі тематичні групи концепту «екологія»: «Природа», «Живі/Неживі організми», «Біосфера та екосистеми планет», «Природоохоронна діяльність», «Антропологічний та техногенний чинники», «Назви екологічних дій та процесів, характеристик об'єкта», «Назви екологічних величин та показників», «Методи дослідження екологічних явищ та процесів», «Назви приладів та пристроїв у сфері екології».

Отже, ознайомившись із теоретичною базою про структуру та походження загальнонаукових та лінгвістичних термінів, можна констатувати, що термін – це лінгвістичний феномен, котрому важко дати однозначне визначення.

Термін як одиниця спеціального знання представляє собою особливу форму мовного знака та підпорядковується як логічним, так і лінгвістичним законам. Термін виконує функцію посередника в процесі формування, накопичення, збереження і передачі спеціального знання. Термін органічно включається в процес і результати наукового пізнання в якості найважливішого засобу наукової комунікації. Термінологія формує значну частину лексичної структури наукової мови та виступає в ролі семантичного ядра лексики наукової мови.

Список використаних джерел:

1. Айвазові Н.М. Когнітивні засади створення екологічного термінологічного словника–мінімуму. URL: [http:// conference.nuos.edu.ua/catalog/files/lectures/13626.pdf](http://conference.nuos.edu.ua/catalog/files/lectures/13626.pdf)

2. Айвазові Н. М. Формування україномовної терміносистеми «промислова екологія» (лінгвокогнітивні засади). *Проблеми української термінології: зб. наук. пр.* 2012. С. 58–61.
3. Білявський Г.О., Бутченко Л.І., Навроцький В.М. Основи екології: теорія та практикум. Навч. посібник. — К. Лібра, 2002. 352 с.
4. Григоренко Н. О. Структурно–семантичні особливості термінів у сучасній англійській мові. URL: http://archive.nbuv.gov.ua/portal/chem_biol/nvnau/2010_150/10gno.pdf
5. Дудок Р. І. Термін та його структурно–семантичний потенціал. *Вісник Сумського державного університету. Серія Філологічні науки.* 2006. №3 (87). С. 119–123.

УДК 811.111

*Тиравська Аліна, здобувач фахової передвищої освіти
III курсу спеціальності «Туризм»,
науковий керівник Ятчук М.А.*

ПОРІВНЯЛЬНИЙ АНАЛІЗ ФРАЗЕОЛОГІЗМІВ І З ФЛОРИСТИЧНИМИ ЕЛЕМЕНТАМИ В УКРАЇНСЬКІЙ ТА НІМЕЦЬКІЙ МОВАХ

Фразеологія як наука виникла лише на початку 20 століття, тому на даний момент як лінгвістична дисципліна вона перебуває ще в стадії становлення. Нез'ясованими залишаються питання про статус фразеології, хто є основоположником даної дисципліни та велика кількість проблем з теорії даної науки. До нерозв'язаних питань належать невизначеність терміну фразеологічної одиниці та предмету фразеології. Науковий пошук у цих напрямках продовжується.

Труднощі оволодіння іноземною мовою значною мірою полягають у засвоєнні її лексичного запасу, а німецька мова за словами Логана П. Сміта «очевидно більше за інші європейські мови багата поетичними і образними словами фольклорного походження». Як відомо, в акті комунікації суттєве значення відіграють фразеологічні одиниці.

На сьогоднішній день не існує описів семантики фразеологізмів та їх порівняння у різних мовах. Цей факт зумовлює нашу зацікавленість у комплексному аналізі фразеологізмів німецької та української мов із компонентом найменування фітонімів.

Таким чином, актуальність нашого дослідження обумовлена важливою роллю рослин в житті людини, яка знаходить відображення в мовній картині світу, беручи участь в передачі релігійних, символічних, естетичних і міфологічних уявлень, а також відсутністю контрастивного аналізу флористичних фразеологічних одиниць німецької мови з українськими.

Під фразеологічною одиницею розуміють окрему, самостійну одиницю мови, здатну, як і інші мовні одиниці, виражати свою семантику, вступати з іншими одиницями мови в смислові зв'язки, а отже мати граматичні категорії, виконувати в реченні відповідну синтаксичну функцію.

Порівнюючи фразеологічні системи німецької та української мов ми виявили, що основні відмінності між ними виникають на лексичному та структурно-семантичному рівнях. Значну важкість складає також переклад фразеологізмів з однієї мови на іншу. З іншого боку їх спільною характеристикою є використання в обох мовах слів-реалій, архаїзмів, діалектизмів, імен людей.

В сучасній лінгвістиці поняття «*фітонім*» і «*флористична лексика*» змішуються і чітко не визначаються. В нашій роботі дотримуємося погляду З.А. Камалія і надаємо перевагу терміну

«фітонім» і розуміємо його як синонім до поняття «назва / найменування рослини». Під фітонімом розуміємо певний іменник, що позначає цілу рослину, (дерево, квітка тощо).

Національна культурна специфіка залежить від того, які уявлення носій мови має про квітку чи дерево в проекції на людину, які фрагменти її досвіду були лексично зафіксовані, а також у якій мірі представлені ці фрагменти у тій чи іншій мові у вигляді цілісних пріоритетів, образів, символів. Багатозначністю та фразеологічною активністю в мовах вирізняються назви тих квітів та дерев, з якими людина має найтісніші контакти

Як відомо, ліси – найбільш поширений тип рослинності в європейських країнах. До оранки земель і розвитку землеробства більша частина території Німеччини та України була покрита лісами. Ось чому в даних мовах є значна кількість фразеологізмів з назвами дерев.

Дуб позначає силу та міць у таких фразеологізмах, як: *jemand steht fest wie eine Eiche* (досл. «стоїть твердо наче дуб») – витривалий; *jemand ist stark wie eine Eiche* (досл. «сильний наче дуб») – надзвичайно сильний. У німецькій мові дуб є також символом наполегливості: *vom ersten Streich fällt keine Eiche* (досл. «жоден дуб не падає від першого удару») – з першого разу не все виходить, іноді потрібно докладати зусиль; *durch wiederholte Streiche fällt die größte Eiche* (досл. «через повторювані удари упаде найбільший дуб») – капля по каплі і каміння точить; *nur langsam wächst die Eiche* (досл. «дуб росте повільно») – для справи потрібен час.

В українців дубу приписують як позитивні, так і негативні якості. Наприклад, фразеологізм *не з дуба впасту* означає бути досвідченим, розумним, але на противагу є такі фразеологізми з негативним значенням: *як дурень з дуба ляпнути* – недоречно висловлюватися; *плету (правити) сухого (смаленого) дуба* – говорити нісенітницю, дурниці; *не бачити за дубом лісу* – не розуміти найголовнішого; *дуб дубом* – зовсім не обізнаний [6].

Дуб також символізує переляк та страх: *ставати дубом; волосся на голові стало дубом*, тобто людина так злякалася, що навіть зовні це видно.

Ще одне значення лексеми «дуб» – смерть: *врізати дуба; дати дуба* – померти. Окрім того велика увага українців приділяється таким деревам, як верба, осика, липа, лавр, а у німців – каштан, лавр, пальма, сосна.

Окрім того, квіти теж відіграють важливу роль у формуванні мовної картини світу. Кожен народ оспівує в мові ті чи інші квіти, наприклад для німців особливе значення має троянда (*wie auf Rosen gebettet leben* (досл. «жити ніби на ліжку, вкритому трояндами») – жити в розкоші, з комфортом; *auf Rosen gehen* (досл. «йти по трояндах») – мати легке життя) та фіалка (*wie ein Veilchen im Verborgenen blühen* (досл. «як фіалка приховано цвісти») – залишатися непомітним, жити усамітнено; *ein Alpenveilchen* (досл. «фіалка Альп») – житель Альп.) [3], а для українців мак (*ще мак у голові* – молодий, недосвідчений; *сістимаком* – потрапити в скрутне, безвихідне становище, зазнати невдачі в чому-небудь; *як мак* – червоніти від хвилювання), любисток (*купаний у любистку* – дуже вродливий), рожа (: *як (панська) рожа* – дуже гарний, вродливий; розкішний). Аналіз фразеологічних одиниць з цими лексемами дає нам змогу робити певні висновки щодо їх життя, традицій та вірувань.

Відображення природи, зокрема її рослинного світу, у фразеологічних образах пов'язане з традицією ще дохристиянських часів, коли людина вважала себе частиною природи, а саму природу персоніфікувала.

Таким чином підсумовуючи усе вище сказане, необхідно підкреслити, що зіставлення фразеологізмів із компонентом найменування рослин в обох мовах дає можливість краще зрозуміти як спільні особливості, процеси та чинники які зумовлюють фразеотворення в обох мовах, так і відмінності між ними, а також можливість враховувати та застосовувати результати дослідження. Перспективними, на наш погляд, надалі у цій площині нам видаються зіставні

дослідження лексичного складу фразеологізмів, їх структури та семантики, особливості перекладу ФО з німецької на українську мову та навпаки, а також вивчення опис та систематизація закладених у них образів.

Список використаних джерел:

1. Burkhard H. Briefe von Martin Luther/ Hans Burkhard. Eislebener Verlag, 1763. 297S.
2. Deutsche Schriften. – München: Bihlmayer, 1892. 457S.
3. Dobrovol'skij D. Symbole in Sprache und Kultur: Studien zur Phraseologie aus kultursemiotischer Perspektive / D. Dobrovol'skij, E. Piirainen. Bochum : Brockmeyer, 1997
4. Duden Deutsches Universalwörterbuch. Mannheim-Leipzig-Wien-Zürich: udenverlag. 1989. 1816 S.
5. Авксентьев Л.Г. Семантична структура фразеологічних одиниць сучасної української мови та особливості її формування. *Мовознавство*. 1987. № 1. С. 43-46.
6. Васильченко В. Генетичні зв'язки української обрядової фразеології з етнічною культурою. *Дивослово*. 2009. № 6. С. 37-44.

*Шуманська Олена, здобувач фахової передвищої освіти
III курсу спеціальності «Філологія»,
науковий керівник Кухарук Х.А.*

ОСОБЛИВОСТІ ПЕРЕКЛАДУ НАЗВ АНГЛОМОВНИХ КІНОФІЛЬМІВ ТА МУЛЬТФІЛЬМІВ УКРАЇНСЬКОЮ МОВОЮ

Переклад кінофільмів і мультфільмів сьогодні є важливою сферою творчого та комерційного перекладу. Кожен фільм має свій сюжет, який передає сучасний світогляд певних груп людей. На сьогоднішній день світовий кінематограф досягнув великого розмаху і з кожним роком кількість випущених у прокат фільмів зростає. Постійно з'являються нові жанри, формати та технології. Відомо, що значна частина фільмів, які демонструються в українських кінотеатрах, є англomовними в оригіналі. Крім перекладу самого фільму, важливе значення має назва (далі - фільмонім), яка повинна передати атмосферу, тон і жанр фільму.

Процес перекладу фільмоніму може вимагати не лише дослівного перекладу. Без врахування культурних відмінностей фільмонім і стрічка в цілому може не досягнути відповідного успіху серед україномовних глядачів. За допомогою різноманітних стилістичних прийомів, семантичних особливостей та експресивних засобів потрібно зробити його більш привабливим для залучення більшої кількості потенційної аудиторії [2, с. 176].

Перед вивченням утворення фільмонімів, було досліджено їхні функції. Найбільш системний підхід до класифікації продемонструвала Крістіан Норд, німецька вчена. За К. Норд, функції заголовків можна розділити на дві групи: важливі (розрізняюча, метатекстова та фатична) та додаткові (референтна, експресивна та називна) [1, с. 245-248]. На додаток до перерахованих функцій, ми вважаємо, що перекладачі також повинні передавати культурно-історичне значення назви фільму та надавати цільовій аудиторії розуміння його змісту, тобто інформативну функцію.

Еквівалентність та функціональна еквівалентність як важливі аспекти перекладу також були досліджені. Під еквівалентність мається на увазі точність і вірність перекладу оригіналу. Переклад повинен певним чином передавати ідентичне значення, що й оригінальний текст, який є зрозумілим цільовій аудиторії. А от функціональна еквівалентність зосереджується на

емоційному впливі на цільову аудиторію. У поєднанні вони мають вирішальне значення для перекладу високої якості.

Поняття еквівалентного перекладу включає синтаксичні, семантичні та прагматичні елементи [7, с. 83]. Синтаксична еквівалентність стосується подібності структури між вихідним і цільовим текстом. За її відсутності говорять про трансформацію. Трансформації під час перекладу вивчали багато лінгвістів, та інших фахівців. Не існує єдиної думки, або поділу на типи. Проте, за нашими спостереженнями, найчастіше використовується класифікація В.Н.Комісарова, тобто три типи перетворень: граматичні, лексичні та лексико-граматичні [3, с. 247-253].

Граматичні трансформації складається зі структурних трансформацій речень, які були зроблені відповідно до стандартів цільової мови. Трансформація може бути повною або частковою і структура речення відповідно змінюється — повністю або частина. Існує також дві категорії граматичних трансформацій постійні і випадкові. Постійні перетворення пов'язані з правилами коригування граматичної системи мови під час перекладу, а випадкові відбуваються на основі стилістичних елементів, на розсуд перекладача [7, с. 101-106].

Лексична трансформація в перекладі стосується лексичних змін. Ці перетворення можуть передбачати такі зміни: додавання синонімів, додавання, видалення слів або зміна їх порядку [4, 5]. На нашу думку, вибір лексичних трансформацій залежить від контексту, аудиторії та мети перекладу.

Існує чотири типи стратегій перекладу фільмонімів [6, 9]:

Дослівний переклад («literal» / «word for word») – переклад вихідного тексту «слово в слово».

Вільний переклад («sense-for-sense») - тип перекладу, що передає значення не дослівно, а пристосовується до цільової аудиторії та культури. Часто вільний переклад використовують, коли в фільмонімі присутній ідіоматичний вираз, жарт чи гра слів.

Транслітерація – процес перетворення символів однієї системи письма в іншу. Вона часто використовується в перекладі, коли вихідна та цільова мови використовують різні системи письма, а також, коли важко перекласти слово чи фразу через культурні, лінгвістичні чи технічні причини [10].

Розширення перекладу. Для того, щоб досягти максимальної точності в переді сенсу вихідного тексту, може використовуватися додаткове пояснення та додавання певних слів.

Не в усіх випадках можна перекласти назву іноземного фільму вдало, тобто так, щоб він не втратив свою початкову цінність. Перекласти іншомовну гру слів українською – справа не з легких. В інших країнах є стійкі вирази, сенс яких донести до людини, яка не володіє цією мовою вкрай важко. Однак перекладачі повинні робити все можливе, щоб їхня версія перекладу була найбільш близькою до оригіналу, та найбільш точно відображала зміст оригінального тексту.

У науково-дослідницькій роботі було проаналізовано назви 26 англomовних фільмів, 25 мультфільмів та їх переклади українською мовою. Перекладачі використовують різні стратегії, опираючись на певні причини. Це можна продемонструвати на декількох прикладах.

Переклад стрічки «Fight Club» здійснено дослівно «Бійцівський клуб». Назва звучить досить привабливо для глядача, тому перекладач не вдався до будь-яких змін, що посприяло касовому успіху фільму, а також полегшило розуміння фільмоніма для потенційних глядачів.

Дослівний переклад для стрічки «Fun with Dick and Jane» не підходить, адже імена героїв не дають нам жодної інформації. Тому перекладач трансформував назву, додавши

характеристику головним героям: «Аферисти: Дік і Джейн розважаються». Такий переклад дає глядачам уявлення про сюжет фільму [8, с. 265-270].

«Minority Report» дослівно звучить як «Думка меншості». Перекладач робить повну заміну вихідної назви і надає загадковості, тим самим натякаючи на сюжет. Його варіант перекладу – «Особлива думка».

«Confidence» дослівно звучить як «Впевненість». Офіційний переклад: «Афера». Перекладач використовує повну заміну вихідної назви для привернення уваги потенційного глядача.

Оригінальний фільмонім «R.I.P.D.» - це абревіатура, яка є алюзією на поліцейські служби США. Поліцейські служби США позначаються різними абревіатурами в залежності від міста. Наприклад: N.Y.P.D. (New York Police Department - Поліцейський департамент міста Нью Йорк), L.A.P.D. (Los Angeles Police Department – Поліцейський департамент міста Лос Анжелес). Фільмонім R.I.P.D. можна розшифрувати як: Rest In Peace Department, що приблизно перекладається «Департамент «Спочивай з миром»». Такий варіант перекладу не відображає задум оригінального фільмоніма і не є алюзією на поліцейські служби в Україні. В результаті чого перекладач, повністю змінив назву фільму. Офіційний переклад: «Примарний патруль».

Якщо розглядати переклади назв мультфільмів, то можна побачити, що в більшості випадків використовується дослівний переклад, інколи із використанням зменшувально-пестливих суфіксів. Наприклад, «Planes» – «Літачки», «Happy Feet» – «Веселі ніжки». У випадку, коли назвою анімаційного фільму є ім'я головного героя, назва місцевості, де відбувається дія, тощо, перекладачі найчастіше вдаються до транскрипції («Scooby-Doo» – «Скубі-Ду», «Shrek» – «Шрек»), рідше – транслітерації (The Gruffalo – «Груффало»). Проте, за потреби, перекладачі можуть вдаватися до певних трансформацій. Наприклад, «A Christmas Carol» – «Різдвяна історія». Назва мультфільму в цілому асоціюється в англомовній аудиторії з повістю Чарльза Діккенса – повчальною історією про старого скнару Ебенезера Скруджа, який протягом різдвяної ночі переосмислює свої життєві цінності. Тож цілком логічно, що у вітчизняному прокаті мультфільм вийшов під назвою «Різдвяна історія», що повністю відповідає сюжетові твору й водночас не містить реалій чи алюзій, з якими не досить добре обізнаний український глядач.

Отже, вибір способу перекладу залежить від багатьох чинників, зокрема культурологічного, естетичного та комерційного. Перекладач повинен бути знайомим не лише з культурними особливостями країни, на мову якої перекладає, а також з тією, де фільм був створений. Сенс фільму і фільмоніму, який був закладений в оригіналі має бути переданий, і за потреби пристосований до цільової аудиторії. Важливу роль також має стратегія жанрово-сміслові адаптації назви. Проте першочерговим завданням перекладача завжди повинна залишатися реалізація прагматичного потенціалу оригінального заголовка.

Список використаних джерел:

1. Чередниченко О.І. Про мову і переклад. Київ: Либідь. 2007. 248 с.
2. Кривонос Я. В. Нормативні проблеми українського перекладу американської кінопродукції. Лінгвістика. 2010. № 1. С. 176–182.
3. Кияк Т. Р., Науменко А. М., Огуй О. Д. Перекладознавство (німецько-український напрям). Київ: Видавничо-поліграфічний центр «Київський університет». 2008. 543 с.
4. Approaches of Translation: Literal Translation & Free Translation. URL: <https://www.ccjk.com/literal-translation-free-translation/> (дата звернення: 15.03.2023)

5. Arffman I. Unwanted Literal Translation: An Underdiscussed Problem in International Achievement Studies . 2012. 14 p.
6. Journal of Language Teaching and Research. 2018. Vol. 9, No. 1. P. 119-124.
7. Eugene A. Nida. (1993). Language, Culture and Translating. Shanghai: Shanghai Foreign Language Education Press. 248 p.
8. Nord C. Text-Functions in Translation: Titles and Headings as a Case in Point. 1995. P. 261–284.
9. Płońska D. Strategies of translation. Psychology of Language and Communication. 2014, Vol. 18, No.1. P. 67-74.
10. What is transliteration? URL: <https://www.accreditedlanguage.com/translation/what-is-transliteration/> (дата звернення: 20.03.2023)

СЕКЦІЯ КОМП'ЮТЕНИХ ТЕХНОЛОГІЙ

УДК 004.6:005.94

*Ольховецька Неля, Бадовський Матвій,
здобувачі фахової передвищої освіти
I курсу спеціальності «Комп'ютерна інженерія»,
науковий керівник Слєпцова О.Я.*

ІСТОРІЯ ТА ПЕРСПЕКТИВИ КРИПТОВАЛЮТ. БІТКОІН, ЯК ІННОВАЦІЙНА СИСТЕМА ГРОШЕЙ У СУЧАСНОМУ СВІТІ

Чи не найголовнішою ознакою глобалізаційних тенденцій у сучасному світі постає динамічний розвиток всіх сфер суспільства, зокрема, різноманітних інноваційних технологій. Однією з таких технологій, виступають електронні гроші (криптовалюти), які швидко набирають популярності.

Актуальними питаннями на сьогодні є визначення особливостей функціонування криптовалюти на сучасних фінансових ринках, аналіз динаміки курсу та оцінка переваг і недоліків її впровадження. На сьогоднішній день криптовалютою користується безліч людей по всьому світі. Також вона відіграє значну роль у сучасній світовій економіці.

Ще задовго до створення біткоіну, у 1983 році Девід Чаум і Стефан Брендс запропонували перші протоколи цифрової валюти. У травні 1997 року Адам Бак для протидії надсиланню спаму і DoS-атакам запропонував Hashcash, засновану на системі доказів виконання роботи. Згодом схожа система стала частиною процедури створення нових блоків у біткоін-базі.

1998 року Вей Дай в розісланні шифропанків описав ідеї криптовалюти «b-money». Незалежно від нього, приблизно в той же час аналогічні ідеї запропонував Нік Сабо для «bit-gold». Нік Сабо також запропонував модель ринкового механізму, заснованого на управлінні інфляцією, і досліджував деякі аспекти виявлення надійної інформації у ненадійній децентралізованій системі.

У 2008 році був опублікований файл з описом протоколу і принципу роботи платіжної системи у вигляді тимчасової мережі. За словами розробника Сатоші Накамото, розробка почалася у 2007 році. У 2009 році він закінчив розробку протоколу і опублікував код програм-клієнта. Мережа «біткоїнів» була запущена. Одна з версій каже, що Сатоші Накамото це псевдонім австралійського підприємця і фахівця з шифрування Крега Стівена Райта. Подальшу розробку організує і координує співтовариство розробників, при цьому будь-які значні зміни у протоколі повинні бути прийняті більшістю власників майнінгових пулів. Перший обмін біткоїнів на реальний товар стався у травні 2010 року – американець Ласло Ханеч за 10 тис. біткоїнів отримав дві піци [1].

10 грудня 2017 року Чиказька біржа опціонів (CBOE) стала першою, яка допустила біткоін-ф'ючерси до обігу на своїй торговельній платформі. Наплив відвідувачів на сайт біржі був настільки значним, що сайт кілька годин був у непрацездатному стані.

На даний момент у світі кількість видів криптовалют вже наближається до тисячі і ринок продовжує рости. Біткоін – це перша і найвідоміша з безлічі інших віртуальних електронних валют. Вона є найпопулярнішою та найбільш ліквідною цифровою валютою, яка не прив'язана до будь-якої національної валюти чи нематеріальних активів і є не підконтрольною.

Біткоін функціонує без будь-якого контролюючого органу або центрального банку; обробка транзакцій і емісія здійснюються колективно учасниками мережі, дозволяє проводити будь-які операції анонімно, без ідентифікації користувача. Він має відкритий вихідний код;

ніхто не володіє і не контролює біткоіни, але всі можуть стати учасниками мережі. Мережа біткоін заснована на так званому «блокчейні» (ланцюжку блоків) і являє собою публічний реєстр, який зберігає дані про всі транзакції системи. Усі транзакції захищені електронними підписами користувачі – учасників мережі, які видобувають біткоін, або проводять з ними будь які операції.

Головна ідея біткоіна – створення валюти, яка працюватиме прозоро, вільно поширюватиметься і не знеціниться. На відміну від звичних грошових одиниць, нині жодна держава не може контролювати, додатково «надрукувати» або знецінити біткоіни [2].

Серед основних способів отримання монети біткоін є генерація їх власними силами, або купівля за якусь традиційну валюту, тобто звичайний спосіб конвертації валют.

Одним із способів отримання цифрової валюти є майнінг. Він полягає в тому, що на комп'ютери користувачів, які знаходяться в різних точках планети, встановлюють спеціальне програмне забезпечення за допомогою якого в результаті вирішення певних математичних завдань створюються біткоіни. В даному випадку процес їх створення і розповсюдження не контролюється [2].

Хмарний майнінг – кращий спосіб отримання біткоінів на початок 2019 року. Являє собою оренду потужності сервісу хмарного майнінгу у вигляді контракту на рік. Вся видобута цією потужністю криптовалюта потрапляє до вас на рахунок. У середньому дохід становить 130-300% за рік, все залежить від курсу і зростання складності мережі. Але в хмарному майнінгу є дуже багато сайтів шахраїв або пірамід, довіряти можна тільки перевіреним сервісам, на ринку їх не так багато. Найбільш авторитетні IQMining і HashFlare [3].

Існує безліч ферм масового видобутку біткоінів. Алгоритм спроектований так, що в міру розвитку системи й збільшення грошової маси в ній, генерація нових грошей стає все складнішим, вимагаючи все більше потужностей. Таким чином, якщо спочатку можна досить легко збагатитися, то на якійсь стадії стає вигідніше купувати [4].

Всі дані про кількість біткоінів користувача зберігаються у бінарному файлі, який називають гаманцем. Гаманець показує поточний баланс, історію транзакцій та адреси, що доступні для надсилання коштів. Оскільки усі транзакції зберігаються у розподіленій базі даних, то комп'ютер користувача не повинен мати постійного підключення до мережі, щоб отримувати біткоіни [3]. Біткоїнові платежі зазвичай показуються одержувачу майже миттєво, але спочатку як «непідтверджені», тому що система поки не може гарантувати постійність такої транзакції. Переказ валюти може бути недійсною через конфлікт транзакцій (наприклад, коли два одержувачі отримують однакові біткоіни). Це може статися коли у програмному забезпеченні відправника є помилка, або коли він навмисно робить спробу шахрайства [4].

Криптовалюта – це вид цифрової валюти, створена на базі блокчейну за допомогою криптографічних методів та математичних обчислень. Вони не мають централізованого органу управління. Усі дії перевіряються іншими учасниками цієї операції. Як правило у криптовалюти є фіксована верхня межа загального обсягу емісії та демісія шляхом обов'язкового знищення невеликої фіксованої суми в кожній транзакції. Криптовалюти діляться на три основні типи: біткоін, альткоіни серед яких стейблкоіни та токени. Кожна група має свої особливості [5].

Біткоін (Bitcoin) – це найперша криптовалюта, яка й досі залишається найпопулярнішою та провідною цифровою монетою за ринковою капіталізацією. Він був створений розробником, або групою розробників під псевдонімом «Сатоші Накамото» у 2009 році. Використовує хешування SHA-256 і систему proof-of-work. Вона дозволила сторонам здійснювати угоди без посередників, тобто банків чи інших фінансових організацій. Система є децентралізованою, а

копії блокчейна зберігаються у різних користувачів на пристроях. Це означає, що ніхто не зможе завладіти всією мережею та вносити правки у криптовалюту [2][3][6].

Альткоїни – це решта криптовалют, створених після біткоїну, частка яких 2022 році на крипторинку досягла приблизно 40%. Запуск біткоїна та його відкритого коду дозволив створити тисячі інших криптовалют. Засновники перших альткоїнів брали за основу програмний код біткоїна, вносили невеликі зміни і з'явилась нова криптовалюта. Таку цифрову готівку почали називати форками (з англійської fork, «відгалуження») [1][2]. У 2012 році з'явився Лайткоїн (Litecoin) творцем якого є Чарлі Лі. Задумувався як альтернатива біткоїну [1][2]. На відміну від останнього, використовує нову систему хешування «Script, що дає пропускну швидкість у чотири рази більшу. На базі Лайткоїна була створена та сама монета Доджкоїн (Dogecoin), про яку Ілон Маск пише у своєму твітері.

Стейблкоїни – це альткоїни, курс якої забезпечений стійкими фіатними валютами (долар, євро тощо), або товарними цінностями (золото срібло). Ціна на стейблкоїн забезпечена певним фінансовим активом, отже курс стейблкоїна дорівнюватиме курсу активу. Один із найвідоміших стейблкоїнів – криптовалюта USDT від компанії Tether [2]. Вона забезпечена американським доларом і її курс відповідає ринковому курсу долара. Але більшість стейблкоїнів – вже не рахуються як криптовалюта. Їх можуть випускати централізовані приватні компанії або держави. Це означає, що їх випуск може бути необмежений, що призводить до інфляції та знецінення. Проти чого і виступав Сатосі Накамото - творець Біткоїна. Загалом стейблкоїни мають багато спільного між фіатними грошима. Вони є своєрідним мостом між світом криптовалют та світом фіатних грошей [1][2].

Токени – це вже зовсім не криптовалюта. Це одиниці обліку на цифровому балансі. Іноді їх порівнюють з віртуальними цінними паперами. Головна відмінність від криптовалют полягає в тому, що токени можуть бути як централізовані, так і децентралізовані. Також токени не завжди використовують технологію блокчейн [2][1].

Криптовалюта є альтернативою звичайної валюти і має низку переваг [5][4]:

- кожна одиниця криптовалюти має унікальний код і захищена від підробки;
- криптовалюта є децентралізованою, тобто не має центру управління, через що засновник цифрових грошей або будь-який фінансовий інститут не може вплинути на її існування. Курс і операції регулюються цілком користувачами електронних гаманців;
- жодна криптовалюта не прив'язана до банків, що суттєво зменшує розмір комісії за здійснення операцій. Вартість комісії зазвичай це вартість ресурсів, затрачених на здійснення трансакції;
- відсутність прив'язки до банків сприяє суттєвому зменшенню затрат часу на здійснення операцій. Зазвичай підтвердження здійснення операцій приходять протягом декількох секунд;
- операції здійснюються напряму між різними власниками електронних гаманців, що сприяє підвищенню швидкості здійснення операцій та зменшенню комісії;
- комісія більшості видів криптовалют має максимальний поріг, що викликано скінченністю всіх можливих комбінацій символів, що утворюють кожен нову одиницю криптовалюти.
- Звичайно ж, недоліки теж є, і основними мінусами використання біткоїнів можна назвати такі пункти [5][4]:
- цінова нестабільність. Після появи цієї цифрової валюти в 2009 році, ціни за 1 біткоїн коливалися в діапазоні від \$ 13 до \$ 1200. Такою була динаміка в 2013 році, і ніхто не може запевнити, що такі величезні стрибки не повторяться в майбутньому;

- втручання хакерів. Як і для будь-якого іншого цифрового продукту, щодо віртуальних валют цей ризик ніколи не варто скидати з рахунків;
- проблематичність повернення. По-перше, повернути монети може тільки одержувач платежу. Ну а по-друге, навіть через кілька днів гроші можуть повернутися назад за значно меншим курсом;
- недовіра користувачів. Хто б що не говорив, але більшість людей підозріло ставляться до віртуальних валют і просто не розуміють, як це працює. Відповідно, ймовірність того, що навіть у майбутньому вони будуть використовуватися як основний інструмент платежів – досить невелика.

Біткоїн є найпопулярнішою та провідною криптовалютою на ринку. Він дозволяє сторонам здійснювати угоди без посередників. Інші криптовалюти, такі як альткоїни та стейблкоїни, були створені на основі біткоїна з додаванням нових функцій. Хоча стейблкоїни забезпечені фіатними валютами або товарними цінностями, їх випуск може бути необмежений, що призводить до інфляції та знецінення. Майбутнє за криптовалютою.

Список використаних джерел:

1. Муравський О.А. Основні етапи становлення ринку криптовалюти// Нові форми грошей та фінансових активів: становлення, перспективи, ризики: тези І Міжнар. наук.-практ. конф. (29 листопада 2017 р.). Київ: КНЕУ. 2018. С. 74-80. URL: https://ir.kneu.edu.ua/bitstream/handle/2010/34678/nfg_18_13.pdf?sequence=1 (дата звернення: 14.04.2023).
2. Степаненко А.В. Глобальні мережеві гроші: перспективи bitcoin// Нові форми грошей та фінансових активів: становлення, перспективи, ризики: тези І Міжнар. наук.-практ. конф. (29 листопада 2017 р.). Київ: КНЕУ. 2018. С. 94-99. URL: https://kneu.edu.ua/userfiles/Credit_Economics_Department/news/zbir2018.pdf (дата звернення: 14.04.2023).
3. Історія створення Бікоїна. URL: <http://ieatso.com.ua/istoriya-stvorenniya-bitkoina-yak-zminyuvavsya-kurs-kriptovalyuti-z-plinom-chasu> (дата звернення: 14.04.2023).
4. Bitcoin та Blockchain: що це таке і як працює в Україні та світі. URL: <https://hromadske.ua/posts/shcho-take-bitcoin> (дата звернення: 14.04.2023).
5. Криптовалюта: види та їх особливості. URL: <https://finap.com.ua/kriptovalyuta-vidi-ta-yih-osoblivosti/> (дата звернення: 14.04.2023).
6. Галицька Я. О., Абросімова А. Д. Перспективи біткоїна на глобальному валютному ринку. Нові форми грошей та фінансових активів: становлення, перспективи, ризики: тези І Міжнар. наук.-практ. конф. (29 листопада 2017 р.). Київ: КНЕУ, 2018. С. 24-27. URL: https://kneu.edu.ua/userfiles/Credit_Economics_Department/news/zbir2018.pdf#page=24 (дата звернення: 14.04.2023).

ВИКОРИСТАННЯ 3D ГРАФІКИ В МОДЕЛЮВАННІ ОДЯГУ

В наш час надзвичайно швидко розвиваються ІТ-технології, важко знайти сферу діяльності в якій їх немає. За останній час всі виробники спеціалізованих САПР швейної галузі свою увагу зосередили на тривимірному моделюванні одягу на основі графічних редакторів 3D графіки. Це пов'язано з тим, що завдяки цьому стає можливим об'ємна візуалізація ідеї дизайнера одягу.

Однією з головних переваг 3D моделювання є швидкість і точність процесу. Замість традиційного ручного креслення або створення фізичних прототипів, дизайнери можуть використовувати спеціалізовані програми для створення 3D моделей одягу. Це дозволяє прискорити час розробки, зменшити кількість ітерацій і витрат на матеріали.

Через це, фахівці які вміють з ними працювати, являються доволі потрібними. На ринку є багато професійних програм з 3D моделюванням, одні з таких: CLO3, Tailornova, Marvelous designer.

CLO3D – компанія, що розробляє програмне забезпечення для віртуального дизайну одягу та тканин. CLO3D- інструмент, що створює точні симуляції 23 різних тканин і дозволяє розміщувати віртуальний одяг на комп'ютерних 3D-моделях людського тіла [1].

Програма дозволяє створювати, обробляти та кастомізувати практично ідентичні копії реально існуючих тканин. За допомогою CLO3D бренди проєктують та створюють макети речей у натуральну величину та перевіряють, як вони будуть виглядати на людях [2].

Серед клієнтів знамениті бренди; Adidas, Hugo Boss, Nike, Moschino, Under Armour, Helmut Lang, Macy's, Louis Vuitton та інші.

У 2020 році відбувся перший віртуальний показ мод, через неможливість проведення великих заходів.

На рисунку 1 зображено інтерфейс даної програми, який являється досить легкий і, за бажанням, можна розібратися в опціях самостійно, без навчальних курсів або відео. Навички дизайну одягу, а також досвід 3D-моделювання можуть бути використані для швидкого освоєння програмного забезпечення [3].



Рисунок 1– Інтерфейс вікна CLO3D

TAILORNOVA — це сайт, де можна створити свій дизайн одягу і отримати готову викрійку. Візуалізувати свої творіння в 3D і отримувати індивідуальні візерунки за лічені секунди.

Викрійку можна скачати потрібного вам розміру і формату. Її створення залежить від матеріалу тканини з якого буде пошитий виріб. Програма чудово підходить «новачкам» в сфері шиття. Щоб побачити свої ідеї на 3D манекені потрібно мати «платну підписку». В іншому випадку можливий лише перегляд в 2D вікні [4].

Інтерфейс програми, який зображений на рисунку 2 дуже простий. В ньому легко розібрати навіть без сторонніх відео. Сайт знаходиться в бета версії. Є три вікна, на одному є викрійка, також є два вікна з 3D моделькою і 2D моделькою одягу [5].

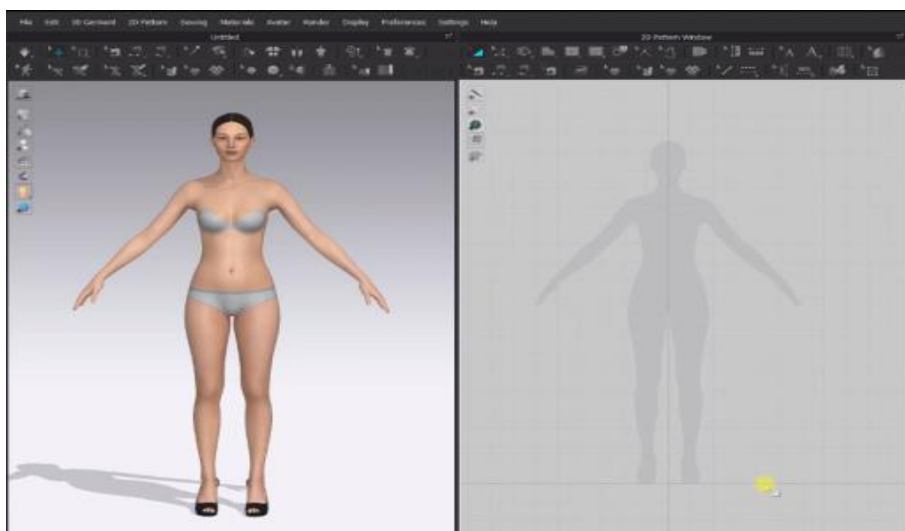

Рисунок 2- Інтерфейс програми TAILORNOVA

MARVELOUS DESIGNER — програма для створення тривимірних елементів одягу та інших виробів із тканини та шкіри. Marvelous designer більше створено для кіно та ігрової індустрії

Потужності дозволяють створювати та редагувати віртуальні аватари, розробляти викрійки одягу та деталізувати його елементи за допомогою різноманітних текстур, фурнітури і т.д. [6].

Інтерфейс програми, який зображений на рисунку 3 більш складний ніж у Clo3D, але за бажанням, можна розібратися в ньому самостійно, без навчальних курсів або відео.

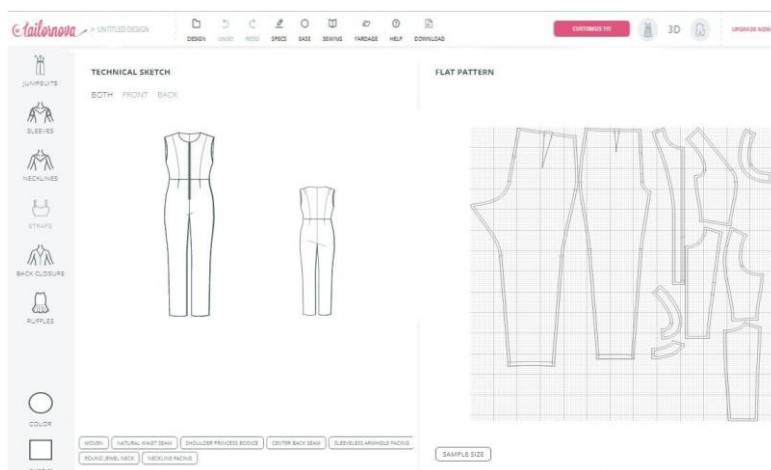

Рисунок 3- Інтерфейс програми MARVELOUS DESIGNER

Використання 3D графіки в моделюванні одягу стало значним проривом у сучасній індустрії моди. Ця технологія дозволяє дизайнерам та виробникам ефективно створювати, візуалізувати і аналізувати різні аспекти одягу, замість традиційного ручного креслення та створення фізичних прототипів.

За допомогою спеціалізованих програм та інструментів, дизайнери можуть створювати детальні 3D моделі одягу, що відображають реалістичний вигляд, фактуру тканин, деталі пошиву та фігурні особливості. Це дає можливість зручно експериментувати з різними дизайнами, кольорами та фасонами, а також адаптувати їх до різних типів тіл.

Крім того, використання 3D графіки дозволяє візуалізувати одяг на віртуальних моделях, що дозволяє дизайнерам оцінювати його вигляд, функціональність та посадку з різних ракурсів. Це допомагає виявляти потенційні проблеми та вносити виправлення ще до початку виробництва, що забезпечує покращення якості та ефективність процесу.

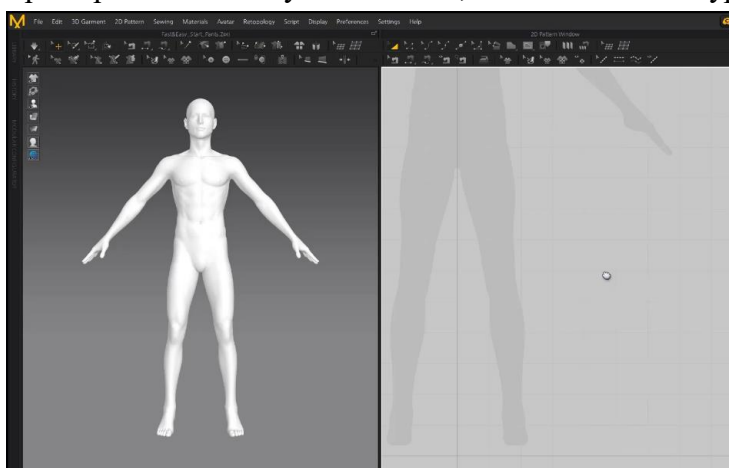
Використання 3D графіки в моделюванні одягу відкриває нові можливості для творчості, прискорює процес розробки, зменшує витрати та покращує якість продукту.

Список використаних джерел

1. CLO | 3D Fashion Design Software. CLO Official Site. URL: <https://www.clo3d.com/en/> [дата звернення:21.02.2023]

2.«Путь к умному дизайну»: Кто такие CLO3D и как они спасают мировую моду. DTF MAGAZINE | DON'T TAKE FAKE. URL: <https://donttakefake.com/put-k-umnomu-dizajnu-kto-takie-clo3d-i-kak-oni-spasayut-mirovuyu-modu/> [дата звернення:19.02.2023]

3. 383 Design Studio. Browzwear vs Clo3d | Which 3d fashion design software should I Learn?, 2022. YouTube. URL: https://www.youtube.com/watch?v=iNA_L78pGwg [дата звернення: 21.02.2023]

4. Annika Victoria. Custom-Fit Patterns You Can Design?? | Tailornova Review,2020.YouTube.URL:<https://www.youtube.com/watch?v=TrO3kqr0Ksc> [дата звернення:20.02.2023]

5.Easy & Beginner-friendly Patternmaking For Your Fashion Business - call me Ren. call me Ren. URL: <https://callmeren.com/patternmaking-for-beginners/> [дата звернення:15.02.2023]

6.Marvelous Designer. Marvelous Designer Official Site. URL: <https://www.marvelousdesigner.com/> [дата звернення:10.02.2023]

УДК 004.056.5

Білоус Христина, здобувач ОКР молодшого спеціаліста IV курсу спеціальності «Комп'ютерні науки», науковий керівник Посвятовська О.Б.

ЗАБЕЗПЕЧЕННЯ ЗАХИСТУ ПЕРСОНАЛЬНИХ ДАНИХ В КОРПОРАТИВНИХ МОБІЛЬНИХ ЗАСТОСУНКАХ.

Питання про захист персональних даних завжди присутній у житті людей, це важлива тема, яка стосується свобод та прав людини [1]. Визначення персональні дані включає в себе будь-яку інформацію, що стосується конкретної особи. Це стосується всього, що може допомогти ідентифікувати особу [4].

Низький рівень правової культури володільців персональних даних, які здійснюють обробку даних за допомогою мобільних додатків, коли при зборі та обробці ігноруються

найпростіші вимоги законодавства, управлінні персональними даними, що зумовлює нагальність вивчення небезпеки конфіденційності користувачів, як а також питання захисту персональних даних в Інтернеті.[2] Проаналізувавши веб ресурси та їх взаємодію з користувачами можна виділити такі найпоширеніші ризики порушення приватності даних (рис. 1).

Ризик	Ідентифікація IP-адреси
Вплив	Якщо користувач має статичну IP-адресу, вона може бути ідентифікована та відстежена в розрізі кількох сеансів; стосується усіх веб-сторінок, хоча зовнішні сторінки (рекламодавці) можуть не мати користі від такої інформації.
Рішення	Використання проху-серверів та анонімайзерів (можуть заборонятися окремими внутрішніми політиками інформаційної безпеки компанії).
Ризик	Cookies
Вплив	Можливість відслідковувати користувача на декількох веб-сайтах протягом декількох сеансів, або протягом тривалого часу
Рішення	Відключення cookies в налаштуваннях браузера або використання фільтрації на проху-серверах.
Ризик	Велика кількість персоналізованої інформації у заголовку HTTP (наприклад, мова, ОС і версія браузера).
Вплив	Витік такої інформації на стороні веб-серверу.
Рішення	Використання фільтрації на проху-серверах.
Ризик	Вбудовані в HTTP cookies та user pinning
Вплив	Можливе відстеження користувача на декількох сторінках (але не більше ніж в розрізі декількох окремих сеансів).
Рішення	Поки немає. Можливо, контент-фільтрація (складність використання, низька надійність результатів). Інша можливість полягає в тому, щоб заборонити приховані поля в HTML-формах, таким чином, щоб всі дані, які відправляються були доступні користувачу. Це, в свою чергу, може зумовити порушення функціонування окремих веб-сайтів.
Ризик	Ймовірне завантаження JavaScript з інших веб-сайтів
Вплив	JavaScript має змогу надати дозвіл серверу для отримання такої інформації, як: локальна IP-адреса (навіть при використанні проху-сервера), локальну інформацію про конфігурацію тощо.
Рішення	Відстеження користувачів, витік такої інформації, як: ОС, версія браузера, роздільна здатність екрану, плагіни, які використовуються.
Рішення	Відключення JavaScript.
Ризик	Обмін ідентифікаторами з використанням 302-перенаправлення
Вплив	Може використовуватися, для обміну cookies або іншими ідентифікаторами користувачів.
Рішення	В деяких випадках відмова від використання cookies

Рис. 1 - Ризики порушеності приватних даних в інтернеті.

Для ефективного забезпечення захисту персональних даних від вище проаналізованих ризиків, необхідно використовувати комплекс методів захисту інформації до яких відносяться:

- законодавчі методи;
- психологічні методи;
- методи технічного характеру;
- програмні методи захисту;
- методи організаційного характеру. [6]

На даний час при реалізації мобільних застосунків для корпоративних мереж актуальною є мова програмування JavaScript. Однією з переваг цієї мови програмування є наявність бібліотек для реалізації захисту персональних даних .

Бібліотеки, що використовуються для захисту персональних даних в мобільних застосунках написаних мовою програмування JavaScript :

Java Secure Socket Extension.

Це розширення Java Secure Socket Extension (JSSE): забезпечує безпечний зв'язок з Інтернетом; забезпечує структуру та реалізацію для Java-версії протоколів TLS та DTLS (рис.2);

включає функціональні можливості для шифрування даних, аутентифікації сервера, цілісності повідомлень та додаткової аутентифікації клієнта. [7]



Рисунок 2. - Потік даних через JSSE

Tink.

Це бібліотека криптографії з відкритим вихідним кодом, написана криптографами та інженерами безпеки Google.[5]

DataStore

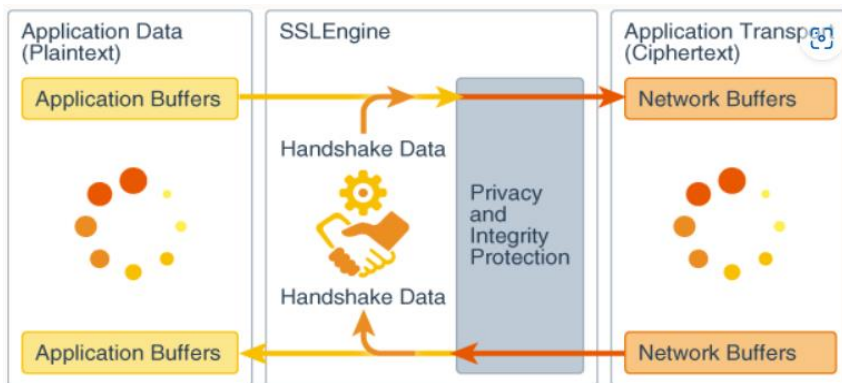
Це бібліотека з сімейства Jetpack, вона надає нове рішення для зберігання даних . Бібліотека розроблена з використанням копроцедур Kotlin і Flow API, що робить її надійною і більш безпечною, ніж загальні налаштування. Пропонується два різних підходи до зберігання даних:

Налаштування DataStore (вони схожі на ті, що не можуть визначити схему або надати доступ до ключів певного типу.)

Proto DataStore (З допомогою неї можна створювати схеми за допомогою буферів протоколу, які дозволяють зберігати дані з сильною типізацією. Вони швидші, менші, простіші та менш двозначні, ніж XML та інші подібні формати даних.)

Крім того, при зберіганні пар ключ-значення будуть доступні тільки ключі, а не сам контент. [8]

CyberChef

Це бібліотека мови програмування JavaScript. Проста, інтуїтивно зрозуміла бібліотека для виконання всіх видів "кібер" операцій у веб-браузері.[6] Ці операції включають просте кодування на кшталт XOR або Base64, більш складне шифрування на зразок AES, DES і Blowfish, створення двійкових і гексдампів, стиснення і декомпресію даних, обчислення хешів і контрольних сум, парсинг IPv6 і X.509, зміна кодування символів і багато іншого. Інструмент призначений для того, щоб дозволити як технічним, так і нетехнічним аналітикам маніпулювати даними складними способами без необхідності мати справу зі складними інструментами або алгоритмами.

При реалізації програмних методів захисту персональних даних в корпоративних мобільних застосунках актуальним є повноцінне використання бібліотек мови програмування JavaScript як важлива складова комплексу засобів захисту інформації.

Списки використаних джерел :

1. Захист інформації в інтернеті. Студія веб-дизайна. URL: <https://dynamic-design.com.ua/novosti/uk/bezopasnost-zahist-informacii-v-interneti-osnovni-problemi-metodi-programnih-zasobiv/> (дата звернення: 24.03.2023).

2. Засоби захисту інформації. Реферати. URL: https://ua-referat.com/Засоби_захисту_інформації (дата звернення: 04.04.2023).

3. Захист персональних даних. Що слід знати і як вберегтись?. День за днем. URL: <https://denzadnem.com.ua/aktualno/46576> (дата звернення: 02.04.2023).
4. Про захист персональних даних. Офіційний веб портал парламенту України. URL: <https://zakon.rada.gov.ua/laws/show/2297-17#Text> (дата звернення: 04.04.2023).
5. Що таке криптографія і навіщо вона потрібна?. Ваші Питання. URL: <https://store.almedia.com.ua/shho-take-kriptografiya-i-navishho-vona-potribna/> (дата звернення: 06.04.2023).
6. Безпека мобільних додатків. Datami. URL: <https://datami.ua/bezpeka-mobilnih-dodatkiv/> (дата звернення: 03.04.2023).
7. Java Secure Socket Extension. Вікіпедія. URL: https://uk.wikipedia.org/wiki/Java_Secure_Socket_Extension (дата звернення: 07.04.2023).
8. DataStore. Android Developers. URL: <https://developer.android.com/jetpack/androidx/releases/datastore> (дата звернення: 14.04.2023).

УДК 351.81

Васьків Сергій, здобувач ОКР молодшого спеціаліста IV курсу спеціальності «Комп'ютерні науки» науковий керівник канд. техн. наук, доцент Івасєв С.В.

СИСТЕМА ВІДДАЛЕНОГО КЕРУВАННЯ ВІДЕОКАМЕРАМИ ДЛЯ ОС WINDOWS

Камери відеоспостереження з'явилися на початку 20 століття, але з цих пір їхнє використання значно зросло. Зараз камери відеоспостереження використовуються в різних місцях, включаючи банки, торгові центри, медичні заклади, школи та інші місця громадського користування. Також вони використовуються в поліцейських департаментах та розвідувальних органах для збору доказів у кримінальних справах. У цій роботі розглянемо технології камер відеоспостереження, їх застосування та етичні питання. Діаграма DFD, що приведена на рисунку 1, демонструє як працює запис відео та його подальша обробка.



Рисунок 1 – Діаграма потоків даних процесу запису відео

Камери відеоспостереження можуть бути звичайними або з високим розділенням. Звичайні камери можуть передавати зображення з обмеженими характеристиками, такими як розширення та якість зображення. Камери з високою роздільною здатністю можуть збирати високоякісні зображення, що дозволяє розпізнавати обличчя та інші деталі.

Також камери відеоспостереження можуть бути з'єднані зі спеціальним програмним забезпеченням, яке дозволяє збирати та аналізувати дані. Ці дані можуть бути використані для

здійснення різних дій, наприклад, виявлення інцидентів або встановлення ідентичності злочинця.

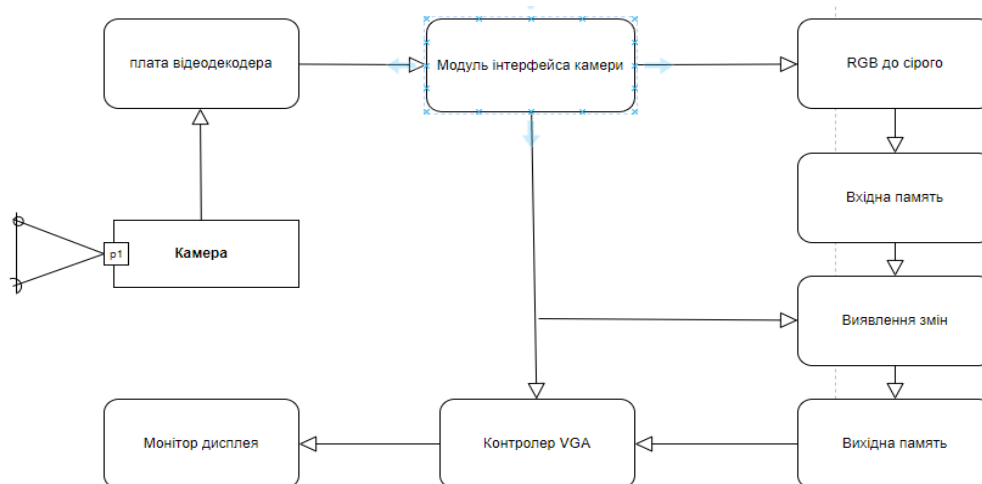
Камери відеоспостереження використовуються для забезпечення безпеки в громадських місцях, такі як урядових, так і приватних будівлях. Вони можуть допомогти у запобіганні злочинів, ідентифікації злочинців та допомогти в розслідуванні кримінальних справ. Крім того, вони можуть забезпечити захист помешкання та приватної власності.

Камери відеоспостереження також можуть бути використані в медичних закладах, де вони допомагають у нагляді за пацієнтами, що перебувають у критичному стані, або відвідувачами, що перебувають в палатах [1].

Зараз камери відеоспостереження використовуються в школах, щоб забезпечити безпеку учнів, персоналу та відвідувачів. Вони можуть також використовуватись для контролю дисципліни та виявлення нетипової поведінки учнів. Крім того, камери відеоспостереження використовуються в громадському транспорті, щоб забезпечити безпеку пасажирів та контролювати дотримання правил безпеки.

З камерами відеоспостереження пов'язані різні етичні питання. Для багатьох людей, встановлення камер відеоспостереження є порушенням приватності, адже вони можуть записувати особисті розмови, поведінку та дії людей. Іншими етичними питаннями пов'язаними з камерами відеоспостереження є збір, зберігання та використання даних, що були зібрані за допомогою камер відеоспостереження. Наприклад, якщо камери відеоспостереження збирають і зберігають біометричні дані, то це може призвести до порушення приватності та порушення чинного законодавства. Крім того, зберігання цих даних може стати потенційною загрозою для кібербезпеки.

Ще одним етичним питанням є можливість зловживання камерами відеоспостереження з боку працівників, які відповідають за їх обслуговування. Наприклад, працівник може зловживати камерою відеоспостереження, щоб отримати доступ до конфіденційної інформації про людей або для здійснення протиправних дій [2]. Діаграма прецедентів для використання камер та їх встановлення приведена на рисунку 2.



Рисунок 2 – Діаграма прецедентів використання системи відеоспостереження

Існує багато програмних аналогів програм для систем відеоспостереження. Однак, деякі з них заслуговують більшої уваги і аналізу. Першою такою із них слід виділити Хеота, головне вікно якої приведене на рисунку 3.

Дана програма працює на таких платформах як: Windows, macOS, Linux, iOS, Android.

Найпопулярніше програмне забезпечення (ПЗ) для організації відеоспостереження, яке працює з усіма існуючими камерами. Хеота запускається на різнотипних комп'ютерах і навіть не вимагає установки.



Рисунок 3 – Головний інтерфейс програмного засобу Хеота

Програмний засіб має ряд недоліків, серед яких: платні функції, неможливість переорієнтувати програмний засіб на розпізнавання необхідних дій та відсутність можливості надсилати повідомлення про спрацювання тригера.

При проектуванні програмного засобу були використані технології нейронних мереж. Зв'язок між нейронними мережами та системами відеоспостереження полягає в тому, що нейронні мережі можуть бути використані для автоматичного аналізу відеоданих, зокрема для виявлення об'єктів та подій на відео. Одним з основних застосувань нейронних мереж в системах відеоспостереження є виявлення об'єктів. Наприклад, нейронні мережі можуть використовуватися для виявлення людей, транспортних засобів, тварин або різних типів об'єктів на відео. Це може бути корисно для відслідковування руху об'єктів на відео та виявлення небезпечних ситуацій.

Крім того, нейронні мережі можуть бути використані для виявлення подій на відео. Наприклад, система відеоспостереження може використовувати нейронні мережі для виявлення пожежі, вибуху, незвичайного руху або інших небезпечних ситуацій. Це може допомогти операторам систем відеоспостереження швидко виявляти небезпеку та приймати відповідні заходи.

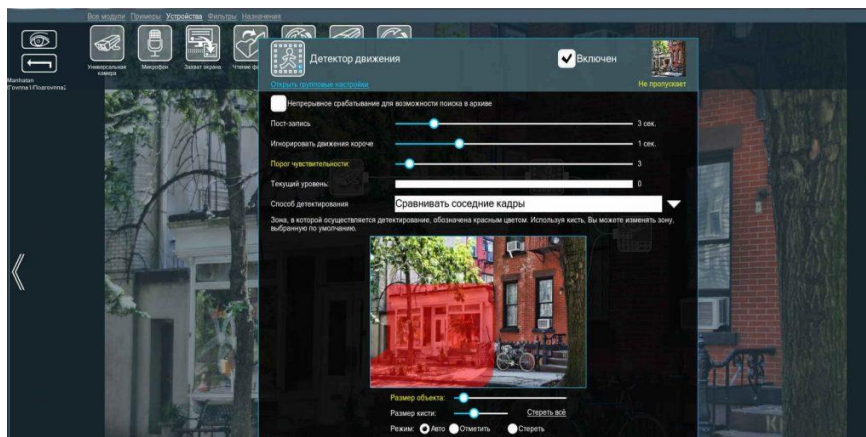
Нейронні мережі також можуть бути використані для аналізу поведінки об'єктів на відео. Наприклад, система відеоспостереження може використовувати нейронну мережу для виявлення небезпечної поведінки людей на відео, такої як випадання з висоти або біг після автомобільної аварії.

Загалом, нейронні мережі можуть бути використані для різних завдань в системах відеоспостереження, що допомагає забезпечувати більш ефективну та безпечну охорону промислових та комерційних об'єктів.

Було зпроектовано систему для відеоспостереження з використанням тригерів та можливістю запуску скрипта при спрацюванні. Розроблену діаграму класів, що відповідає за обробку відео потоку приведено на рисунку 4.



Рисунок 4 – Діаграма класів обробки відеоданих

Після огляду на схожу програму було створено власну за схожим типом та виявлено і справлено усі помилки та створено програмний засіб, головне вікно якого на рисунку 5.

Ефективні системи розпізнавання обличчя використовуються в багатьох галузях, включаючи безпеку, медицину та маркетинг. Основними компонентами систем розпізнавання обличчя є вихідні дані, алгоритми розпізнавання, моделей нейронних мереж та бази даних.

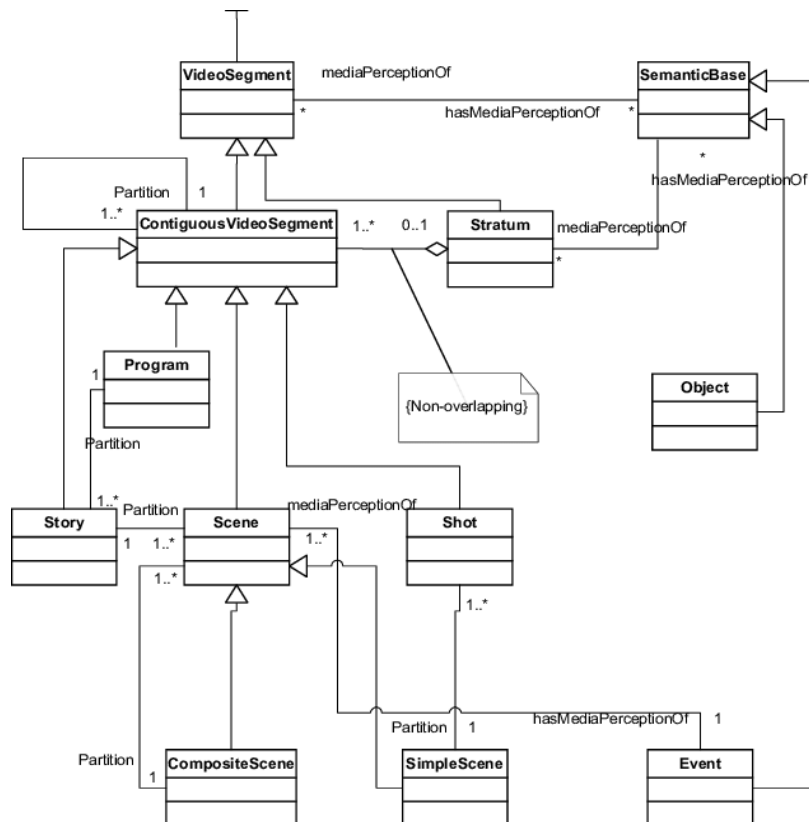

Рисунок 6 – Розроблений програмний засіб

Один з найбільш ефективних методів розпізнавання обличчя - це використання нейронних мереж для виявлення та визначення рис обличчя. Нейронні мережі використовуються для зчитування великої кількості даних про обличчя, навчання на цих даних та побудови моделі, яка може розпізнати обличчя на нових зображеннях. Для цього використовуються такі типи нейронних мереж, як згорткові нейронні мережі (Convolutional Neural Networks) та рекурентні нейронні мережі (Recurrent Neural Networks).

Камери відеоспостереження можуть забезпечити значний внесок у безпеку та захист власності, але вони також мають потенційні етичні та правові наслідки.

Список використаних джерел:

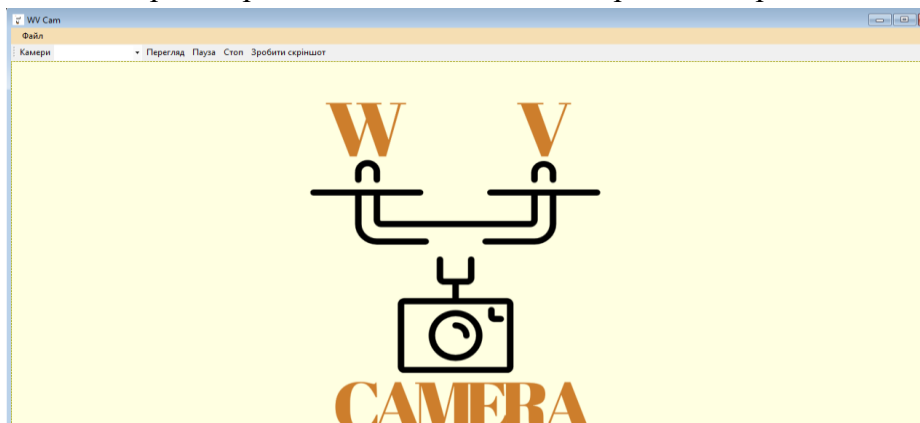
1. Мирошніченко В.О. Стосовно технічних рішень для автоматичної відеофіксації порушень правил дорожнього руху. Економічна та інформаційна безпека: проблеми та перспективи: матеріали Міжнародної науково-практичної конференції м. Дніпро. 27 квітня 2018 р. С. 144–146.

2. Мирошніченко В.О. Аналіз біометричних систем ідентифікації особи. Матеріали науково-практичного семінару 1 грудня 2006 р. Львів: ЛьвДУВС. 2006. С.82-93.

УКД 621.3

Горохівська Людмила, здобувач ОКР молодшого спеціаліста IV курсу спеціальності «Комп'ютерні науки», науковий керівник Павлюс В.П.

ВИКОРИСТАННЯ МІКРОКОНТРОЛЕРІВ ESP32 В СИСТЕМАХ РОЗПІЗНАВАННЯ ОБЛИЧЧЯ

У сучасному світі Інтернету речей (IoT), розпізнавання обличчя стає все більш важливою технологією для різних застосувань: від систем безпеки та відеоспостереження до автоматизації та особистої ідентифікації. Одним з популярних і доступних рішень для реалізації таких систем на базі IoT є використання плат ESP32, які поєднують в собі потужність мікроконтролера та можливості підключення до мережі.

Плати ESP32, розроблені компанією Espressif Systems, є вельми привабливим варіантом для реалізації систем розпізнавання обличчя у сфері Інтернету речей. Їх потужна функціональність та гнучкість надають можливість створення ефективних та економічних рішень.

Одна з ключових переваг плат ESP32 полягає у їх вбудованій підтримці Wi-Fi та Bluetooth, що дозволяє забезпечувати зв'язок з серверами обробки даних. Це робить ці плати ідеальними для використання у системах розпізнавання обличчя, оскільки дані про обличчя можуть бути передані для подальшої обробки та ідентифікації на хмарні сервери або локальні пристрої.

ESP32 має двоядерний мікроконтролер Xtensa LX6, що забезпечує достатню потужність для обробки відеопотоку. Це означає, що можна виконувати основну обробку та ідентифікацію обличчя без необхідності постійного звернення до зовнішніх ресурсів. В результаті, такі системи на базі ESP32 можуть працювати незалежно та мають відносно низьке споживання енергії.

Крім того, плати ESP32 мають широкий набір цифрових та аналогових входів-виходів, що дозволяє підключати різні типи камер та сенсорів для збору даних про обличчя. Це дає можливість розширити функціональні можливості системи та налаштувати її під конкретні потреби.

Окрім плат ESP32 для створення систем розпізнавання обличчя можуть бути використані й інші «одноплатники». Розглянемо деякі з них:

Raspberry Pi:

Raspberry Pi є повноцінним одноплатним комп'ютером з багатофункціональними можливостями.

Він має потужний процесор і широкий вибір моделей з різними характеристиками.

Raspberry Pi має підтримку камери, що дозволяє використовувати його для розпізнавання обличчя.

Однак, Raspberry Pi споживає більше енергії порівняно з ESP32 і може бути більш вимогливим до ресурсів.

Intel Edison:

Intel Edison – це мініатюрна платформа з вбудованим процесором Intel Atom.

Вона має вбудовану Wi-Fi та Bluetooth підтримку.

Intel Edison може бути потужнішим за ESP32 та має ширший вибір введення-виведення.

За допомогою плат, які надають змогу створити камеру розпізнавання обличчя можна створити системи контролю доступу, що дозволить забезпечити безпеку в приміщеннях. Замість традиційних карток або кодів, система може ідентифікувати особу за обличчям, що забезпечує точний та безпечний спосіб контролю доступу. У тому числі це дає змогу забезпечити системи відеоспостереження. ESP32 використовується для створення систем відеоспостереження, які можуть розпізнавати обличчя на відеозаписах. Це допомагає виявляти підозрілих осіб, контролювати території або надавати докази в разі вчинення злочину. Щодо розумних домашніх пристроїв, то ESP32 може бути успішно використана в цих цілях. Наприклад, система може розпізнавати членів родини та автоматично налаштовувати параметри пристроїв, таких як телевізор, освітлення або система безпеки.

Системи розпізнавання обличчя є надзвичайно корисними і можуть допомогти людям у багатьох аспектах життя, включаючи охорону приміщень, публічних місць, транспортних систем тощо. Такі системи також надають зручності у повсякденному житті, допомагаючи спростити щоденні задачі, такі як відкриття дверей, автоматичне регулювання освітлення відповідно до персоналізованих налаштувань тощо. Це також покращує роботу та ефективність бізнесу. У бізнес-середовищі системи розпізнавання обличчя можуть допомогти в автоматизації процесів, наприклад, у системах відстеження відвідувачів, або обслуговування клієнтів. Вони можуть розпізнавати постійних клієнтів, надавати персоналізовані рекомендації та створювати більш індивідуалізовані послуги.

Узагальнюючи вище сказане, можна відмітити, що системи розпізнавання обличчя на основі плат ESP32 мають великий потенціал у різних сферах життя. Вони не тільки дозволяють реалізувати системи покращення безпеки, але й сприяють зручнішому та персоналізованому обслуговуванню клієнтів. Вони відкривають нові можливості для створення інтелектуальних та інноваційних рішень, що сприяють покращенню якості нашого повсякденного життя.

Список використаних джерел:

1. Інтернет речей (IoT) архітектура, передові технології, безпека та конфіденційність. URL: <https://www.mdpi.com/1424-8220/19/1/190> (дата звернення: 18.05.2023)

2. Методи розпізнавання обличчя. URL: https://www.researchgate.net/publication/223968271_Identifying_Outpatients_with_Entrenched_Suicidal_Ideation_Following_Hospitalization (дата звернення: 18.05.2023)

3. Технічний довідковий посібник ESP32. URL: https://www.espressif.com/sites/default/files/documentation/esp32_technical_reference_manual_en.pdf (дата звернення: 18.05.2023)

4. Офіційний сайт Raspberry Pi. URL: <https://www.raspberrypi.org/research/> (дата звернення: 19.05.2023)

5. Офіційний сайт Arduino. URL: <https://www.arduino.cc/> (дата звернення: 19.05.2023)

6. Офіційний сайт Intel Edison. URL:

<https://www.intel.com/content/www/us/en/support/articles/000056806/boards-and-kits.html> (дата звернення: 19.05.2023)

УДК 004.77

*Дуниковський Стефан, здобувач ОКР молодший спеціаліст
IV курсу спеціальності «Комп'ютерні науки»,
науковий керівник Кузик В.М.*

ДОСЛІДЖЕННЯ МОЖЛИВОСТЕЙ КОМПОНЕНТНОГО ПІДХОДУ ПРИ РОЗРОБЦІ WEB-САЙТІВ

Процес створення веб-додатків зазнає постійних змін. Незважаючи на те, що веб-технології стрімко розвиваються: створюються нові фреймворки та бібліотеки, що дозволяють прискорити процес розробки, а також спростити підтримку додатків, все ще залишається низка проблем, найбільш важливими з яких є слабка семантика, конфлікти стилів, відсутність шаблонів і відсутність стандартів.

Переглянувши код будь-якої веб-сторінки, легко виявити, що в основному він складається з елементів `<div>`. Якщо не враховувати назву класів та ідентифікаторів, то складно зрозуміти який сенс несе кожен елемент – у цьому полягає слабка семантика.

Проблема конфліктів стилів виникає, коли у розробці веб-сайту бере участь команда з кількох осіб, і кожен із розробників має можливість додати або змінити стилі будь-якого елемента сторінки. У такому разі немає гарантії, що зміни не вплинуть на інші елементи.

Відсутність шаблонів при розробці веб-сайтів також має недоліки. Наприклад, потрібно вивести на сторінку список новин, кожна з яких має заголовок, дату, текст та автора. Якщо виключити використання будь-яких інструментів для роботи з шаблонами, створюється прихований блок, який буде дублюватися і наповнюватися необхідною інформацією. Хоча спочатку блок прихований, але в дереві DOM він присутній, а отже збільшується час завантаження сторінки.

Для написання окремих елементів і компонентів користувача немає єдиних правил. У різних бібліотеках та фреймворках свої правила та умови. Цю проблему і всі перераховані вище вирішує новий комплекс стандартів – веб-компоненти. Ці стандарти дозволяють створювати та багаторазово використовувати компоненти у веб-додатках. Їх використання не потребує додаткових залежностей та вивчення нових бібліотек.

Веб-компоненти розроблені Консорціумом Всесвітньої мережі (W3C). Вони дозволяють розробникам як створювати, а й ефективно описувати вже існуючі реалізації HTML елементів. Веб-компоненти – сукупність специфікацій Custom Elements, Shadow DOM, HTML Templates та HTML Imports [1]. Кожна зі специфікацій є незалежною і її можна використовувати не лише як окрему одиницю, а й у сукупності з іншими.

Custom Elements вирішує проблему слабкої семантики. Ця специфікація дозволяє розробникам не тільки розширювати вже існуючі, але й створювати власні HTML-теги, а потім використовувати їх як будь-які стандартні теги, описуючи для них свої властивості та методи. Custom Elements вже мають 2 редакції специфікації v0 та v1. У останній редакції трохи змінено життєвий цикл елемента, тобто. його створення, додавання тощо.

Shadow DOM вирішує проблему конфліктів стилів, дозволяючи інкапсулювати стилізацію та внутрішню розмітку компонента, приховуючи деталі реалізації майбутнього компонента кінцевого користувача. Shadow DOM має також дві редакції специфікації. У першій

специфікації Shadow DOM був тільки відкритий режим, який дозволяв отримати доступ до елементів за допомогою JavaScript. У другій редакції було додано ще й закритий режим, який обмежує доступ до елементів. Однією з особливостей Shadow DOM є зв'язок з Light DOM, що дозволяє безпосередньо з Shadow DOM звернутися до всіх дочірніх вузлів елемента, які знаходяться поза цим веб-компонентом і відобразити їх у будь-якому місці [2].

HTML Templates вирішує проблему відсутності шаблонів, визначаючи шаблон нового елемента. Цей шаблон дозволяє зберігати деяку розмітку для сторінки, яку можна клонувати і повторно використовувати. Спочатку шаблон прихований і не є частиною DOM, він перевіряється на валідність парселом, але тільки при його ініціалізації вміст шаблону виводиться. HTML Templates має стабільну специфікацію.

Проведене дослідження дозволяє зробити висновок, що, незважаючи на обмежену підтримку браузерами цих технологій, веб-компоненти можуть бути корисними при розробці веб-сайтів. Їх використання дозволяє вирішити ряд значних проблем і зробити додатки більш гнучкими та легко розширюваними, без будь-яких сторонніх фреймворків та бібліотек.

Список використаних джерел:

1. Web Components. Developer.mozilla. URL: https://developer.mozilla.org/en-US/docs/Web/API/Web_components (дата звернення: 12.04.2023).
2. Сучасний підручник JavaScript. URL: <https://learn.javascript.ua/webcomponents> (дата звернення: 13.04.2023).

УДК 004.9

*Копестинська Анастасія, здобувач фахової передвищої освіти
І курсу спеціальності «Дизайн»,
науковий керівник Меленчук Л.І*

ІНФОРМАЦІЙНА БЕЗПЕКА ЯК ОСНОВА БЕЗПЕКИ СУСПІЛЬСТВА І УКРАЇНИ В ЦІЛОМУ

Поняття інформаційної безпеки, залежно від його використання, розглядається у декількох ракурсах. У найзагальнішому випадку інформаційна безпека — це стан захищеності систем обробки і зберігання даних, при якому забезпечено конфіденційність, доступність і цілісність інформації, використання й розвиток в інтересах громадян або комплекс заходів, спрямованих на забезпечення захищеності інформації особи, суспільства і держави від несанкціонованого доступу, використання, оприлюднення, руйнування, внесення змін, ознайомлення, перевірки запису чи знищення [1].

Країна знаходиться у розпалі інформаційної війни, одним із інструментів ведення якої є фейки. Поняття «фейк» розуміється, як спосіб маніпуляції свідомістю шляхом надання неповної інформації, спотворення контексту, частини інформації з метою підштовхнути аудиторію до дій чи думок, які потрібні маніпулятору [2].

На фейки взагалі можна було б не звертати увагу, сприймати їх як байки чи гуморески, якби такі повідомлення не були б інформаційною зброєю масового ураження проти українського народу, яку активно застосовує у війні росія.

Але все ж таки потрібно знати загальні рекомендації щодо боротьби з дезінформацією:

- Дезінформація як явище потребує юридичного визначення в українському законодавстві. Для ефективної протидії цьому явищу треба релевантне законодавство, яке визначатиме чіткі механізми боротьби, відповідальність за поширення дезінформації, порядок притягнення до неї.

- Медіаграмотність є важливою складовою протидії дезінформації. На це вказує і міжнародна спільнота, і громадськість в Україні.

- Як співробітники медіа, так і звичайні користувачі Інтернету повинні критично ставитися до інформації.

- Особливі заходи із протидії дезінформації повинні діяти у населених пунктах, які межують із тимчасово окупованими територіями Донецької та Луганської областей, адже важливу роль грає ставлення місцевого населення до війни і сторін конфлікту.

- Представники ЗМІ, а також люди, які часто працюють із новинами, можуть стежити за роботою фактчекінгових проєктів [3].

Також потрібно вміти розпізнавати фейки:

- Джерела: відсутність джерел інформації; анонімні джерела; інформація, взята із соцмереж, з акаунтів, які не верифіковані; лінк на підозрілі або маловідомі джерела (лінк на сайт huhurtrt.ru); інформація від організацій, які були помічені в поширенні неправдивих даних тощо.

- Експерти: представники структур, яких не існує в реальності; експерти без вказування інституції, яку представляють; анонімні експерти.

- Емоції: думка чи оцінка подається як факт; заголовок не відповідає новині або є надміру емоційним; емоційне накручування в матеріалі; апеляція до забобонів, конспірологічних теорій; журналіст вживає в матеріалі слова, що викликають позитивні або негативні емоції; навішування ярликів, поширення стереотипів.

- Подання фактів: соціологічні дані без вказання вибірки, замовника, географії, похибки, дати; однобоке подання фактів, оцінок і коментарів, узагальнення; викривлене подання новини: реальні факти змішуються з неправдою; недостовірні фото, відео [4].

Дезінформація небезпечна для суспільства, певної особи, функціонування нормальних державних або суспільних процесів. Є сфери, загроза для яких є особливо помітною: це охорона здоров'я, оборонна сфера і нацбезпека, політичне життя і демократичні вибори.

Охорона здоров'я. Дезінформація навколо теми охорони здоров'я існувала завжди. Це стосувалося і фейків навколо ефективності чи шкідливості певних препаратів, методів лікування, і маніпуляцій щодо медичної реформи в Україні тощо. Протягом 2020-2021 років найбільшою проблемою охорони здоров'я у світі була пандемія COVID-19. Так, наприклад, блогерка Софія Стужук у березні 2020 року писала про те, що коронавірус нібито штучно створили, а його наслідки не важчі, ніж від звичайного грипу. Проте вже у жовтні 2020 року від ускладнень, спричинених коронавірусом, помер чоловік блогерки.

Національна безпека і оборона. Є багато фактів, які підтверджують, що дезінформацію використовують як потужну зброю проти інших країн. Україна є однією з мішеней російської дезінформації. Фатальні наслідки дезінформації продемонструвала історія із переслідуванням етнічної групи рохінджа у М'янмі протягом 2016-2017 років. Військові проводили каральні операції з масовими вбивствами, гвалтуваннями, вигнанням рохінджа. Внаслідок цього загинули тисячі представників етнічної групи, сотні тисяч покинули країну як біженці. Офіційним приводом військових операцій стали напади на прикордонні пункти бойовиками, які належали до рохінджа.

Політика і вибори. Через постійну боротьбу політичних сил за місце у владі, сфери впливу, а також в контексті конкуренції і боротьби на зовнішній арені дезінформація є

надзвичайно поширеною зброєю у сфері політики і виборів. І тут вона є доволі дієвою, адже дозволяє маніпулювати людською свідомістю, спонукати до певного вибору, який впливає на життя всієї країни [3].

Отже, потрапити на фейк може будь-хто, навіть професор чи доктор наук. Медіаграмотність – це навичка, якій треба навчатись та навчати інших. Відсутність інформації – це не сила незнання, це ще більша вразливість до маніпуляцій. Ми – це інформація, яку споживаємо. Саме інформація про світ створює рамку, через яку ми сприймаємо усе довкола [5].

Список використаних джерел:

1. Інформаційна безпека: гуманітарні аспекти. URL:
https://osvita.ua/vnz/reports/gov_reg/18370/
2. І. Мудра. Поняття «фейк» та його види у ЗМІ. *Теле- та радіожурналістика*. 2022. Вип. 15. С. 184-188.
3. Епідемія дезінформації: чому фейки стали частиною нашого і як «вакцинуватися». URL: <https://cedem.org.ua/analytics/epidemiya-dezinformatsiyi/>
4. Курбан О. В. Фейки у сучасних медіа: ідентифікація та нейтралізація. *Бібліотекознавство. Документознавство. Інформологія*. 2019. № 3. С. 96-103.
5. Розпізнати фейк: пам'ятка для тих, хто сидить у соцмережах або дивиться телебачення. URL:<https://hromadske.radio/special-projects/mediagramotnist/>

УДК 681.5

Кушко Тетяна, здобувач ОКР молодшого спеціаліста IV курсу спеціальності «Комп'ютерні науки» науковий керівник канд. техн. наук, доцент Івасьєв С.В.

ІНФОРМАЦІЙНА СИСТЕМА ОБЛІКУ МАТЕРІАЛЬНИХ ЦІННОСТЕЙ ДЛЯ АВТОМАТИЗОВАНОЇ СИСТЕМИ ВВЕДЕННЯ ТОРГІВЛІ

Робота присвячена дослідженню інформаційної системи обліку матеріальних цінностей для автоматизованої системи введення торгівлі. Вона розглядає важливість використання такої системи для ефективного управління матеріальними цінностями підприємства. Також в роботі наводяться переваги використання інформаційної системи обліку матеріальних цінностей для автоматизованої системи введення торгівлі, такі як: підвищення ефективності та точності обліку, зменшення витрат на управління складом та скорочення часу на інвентаризацію.

Система обліку матеріальних цінностей має декілька основних функцій: реєстрація приходу та видачі товарів, контроль за залишками на складі, формування звітів про рух товарів та інвентаризацію. Всі ці функції допомагають забезпечити ефективне управління складом та підвищити продуктивність бізнесу.

Крім того, робота описує можливість інтеграції інформаційної системи обліку матеріальних цінностей з іншими системами підприємства, що дозволяє забезпечити більш повну автоматизацію бізнес-процесів та підвищення продуктивності.

Підприємства, що займаються торгівлею, постійно стикаються з проблемами управління матеріальними цінностями та їх обліку. Багато підприємств все ще використовують ручний облік матеріальних цінностей, що призводить до помилок, витрат на зберігання та перевірку даних.

Інформаційна система обліку матеріальних цінностей для автоматизованої системи введення торгівлі може допомогти вирішити ці проблеми, проте впровадження такої системи може стати викликом для багатьох підприємств.

Метою роботи є розгляд проблеми управління матеріальними цінностями та їх обліку в підприємствах, що займаються торгівлею. Робота має на меті проаналізувати переваги впровадження інформаційної системи обліку матеріальних цінностей, що допоможе підприємствам покращити ефективність управління матеріальними цінностями та знизити витрати на їх облік.

Головне завдання автоматизованого обліку полягає у забезпеченні оперативного оновлення інформації про товари. Крім цього, необхідно проводити аналіз числових показників для ефективного управління магазином.

Проектування автоматизованої системи складського обліку є складним і багатоетапним процесом, який складається з наступних етапів:

Аналіз потреб: на цьому етапі необхідно з'ясувати, які конкретно функції та процеси повинні бути автоматизовані в системі складського обліку, і які проблеми чи виклики потрібно вирішити.

Розробка вимог: на цьому етапі потрібно визначити технічні та функціональні вимоги до системи складського обліку. Це може включати в себе вимоги до бази даних, інтерфейсу користувача, системи звітності та інші вимоги.

Проектування архітектури системи: на цьому етапі необхідно розробити загальну архітектуру системи, яка буде включати в себе взаємозв'язки між компонентами системи, логіку взаємодії між ними, а також визначити необхідність використання технологій та інструментів.

Розробка та тестування програмного забезпечення: на цьому етапі необхідно розробити програмне забезпечення для системи складського обліку та протестувати його, щоб переконатися у його працездатності.

Впровадження та налаштування: на цьому етапі систему складського обліку необхідно впровадити та налаштувати на роботу в конкретному середовищі. Це може включати в себе інсталяцію необхідного обладнання, налаштування бази даних та інші налаштування.

Навчання та підтримка: після впровадження системи складського обліку необхідно провести навчання користувачів, щоб вони могли ефективно користуватися системою. Також необхідно забезпечити підтримку системи та вирішувати будь-які технічні проблеми, які можуть виникнути в процесі експлуатації.

Оцінка ефективності: після впровадження системи складського обліку необхідно провести оцінку її ефективності та визначити, чи були досягнуті поставлені цілі та задачі. Це може включати в себе аналіз витрат та прибутку, рівня автоматизації процесів, часу, витраченого на виконання робіт, та інші показники.

В процесі проектування автоматизованої системи складського обліку також необхідно враховувати законодавчі та регуляторні вимоги, які можуть стосуватися збереження даних, конфіденційності інформації, безпеки та інших аспектів.

Крім того, важливим елементом проектування автоматизованої системи складського обліку є залучення різних заінтересованих сторін, таких як співробітники складу, менеджери з різних відділів, клієнти тощо, для забезпечення того, що система відповідає їхнім потребам та вимогам.

При проектуванні інформаційної системи було створено діаграми прецедентів (рисунок 1).



Рисунок 1 - Діаграма прецедентів використання інформаційної системи

У загальному проектуванні автоматизованої системи складського обліку є складним та багатоетапним процесом, який потребує високої кваліфікації та досвіду у сфері розробки програмного забезпечення та управління проектами.

Важливим етапом побудови інформаційної системи є проектування бази даних. На рисунку 2 приведено концептуальну модель інформаційної системи.

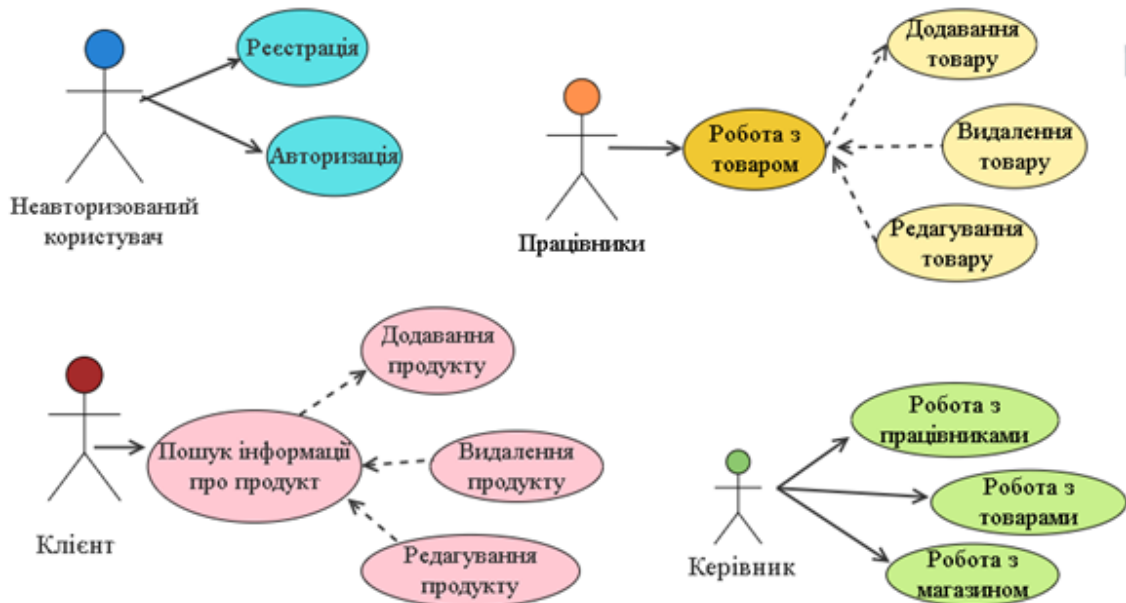

Рисунок 2 - Концептуальна модель інформаційної системи

Концептуальна модель інформаційної системи обліку матеріальних цінностей для автоматизованої системи ведення торгівлі включає наступні сутності:

Сутність «Наявні товари» містить інформацію про товари, які є в наявності на складі. Атрибути цієї сутності можуть включати назву товару, опис, код, ціну, одиниці виміру, дату поставки, кількість тощо.

Сутність «Рядок замовлення» містить інформацію про замовлення, які були зроблені покупцями.

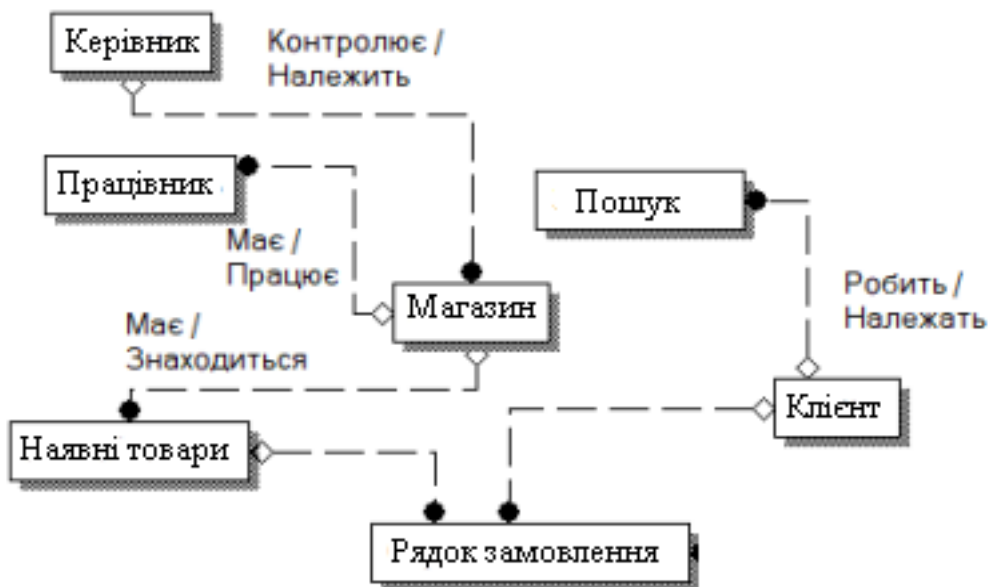
Сутність «Клієнт» містить інформацію про клієнтів, які зробили замовлення.

Сутність «Працівник» містить інформацію про робітників, які відповідають за облік матеріальних цінностей.

Сутність «Пошук» містить інформацію про склади, де зберігається товар.

Для забезпечення унікальності кожної сутності було визначено ключі, які були числовими ідентифікаторами, що не повторюються і не мають залежностей від інших сутностей. Міграцію ключів зображено на рисунку 3.



Рисунок 3 - Міграція ключів при проектуванні бази даних

Процес проектування бази даних (БД) складського обліку включає кілька етапів:

Визначення вимог: на першому етапі необхідно визначити вимоги до БД. Це може включати в себе типи даних, які будуть зберігатися, залежності між даними, структуру даних, доступ до даних, потреби у забезпеченні безпеки та інші параметри.

Розробка моделі даних: на цьому етапі необхідно створити модель даних, яка описує взаємозв'язки між даними та структуру БД. Це може бути схема БД, ER-діаграма, модель об'єктів тощо.

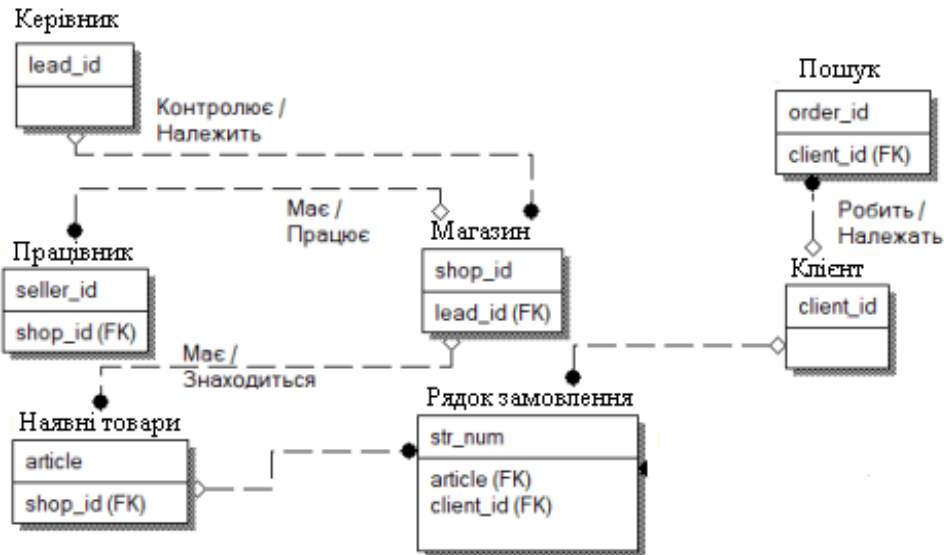
Розробка структури БД: на цьому етапі необхідно розробити структуру БД, включаючи таблиці, поля, індекси, ключі тощо. Це дозволить зберігати дані в логічно організованих таблицях.

Розробка запитів та звітів: на цьому етапі необхідно розробити запити та звіти, які дозволяють отримувати потрібну інформацію з БД.

Розробка інтерфейсу: на цьому етапі необхідно розробити інтерфейс користувача, який дозволяє взаємодіяти з БД та здійснювати пошук, вставку, оновлення та видалення даних.

Тестування та налагодження: на цьому етапі необхідно протестувати БД та налагодити її, щоб переконатися, що вона відповідає вимогам та працює коректно.

Реліз та підтримка: на цьому етапі БД готова до використання та може бути розгорнута для використання. Також необхідно забезпечити підтримку та вирішувати будь-які технічні проблеми.

Інформаційна система обліку матеріальних цінностей є необхідною для ефективного управління складом та підвищення продуктивності бізнесу. Вона допомагає забезпечити точність обліку, зменшити час та зусилля на управління складом та зменшити витрати на управління бізнесом.

Втілення інформаційної системи обліку матеріальних цінностей може бути складним та вимагати значних витрат на розробку та впровадження, проте в довгостроковій перспективі ці витрати можуть повернутися у вигляді ефективності та зниження витрат.

Для підприємств, що займаються торгівлею, важливо мати ефективну систему обліку матеріальних цінностей, оскільки вони є основою бізнесу. Інформаційна система обліку матеріальних цінностей для автоматизованої системи введення торгівлі допоможе виявляти проблемні ситуації та підвищити контроль за рухом матеріальних цінностей на підприємстві. Таким чином, впровадження інформаційної системи обліку матеріальних цінностей може підвищити конкурентоспроможність підприємства на ринку.

Список використаних джерел:

1. Садовська І.Б. Проблема відносності облікової інформації та напрями її вирішення. *Облік і фінанси АПК*. 2012. №2. С. 69-73.

2. Ситник Й.С. Формування інтегрованої інформаційної системи для потреб інтелектуалізації систем менеджменту промислових підприємств. *Актуальні проблеми економіки*. 2012. № 10(136). С. 266-274.

3. Слесар Т.М. Облік і аналіз релевантної інформації для прийняття управлінських рішень. *Економічні науки. Серія «Облік і фінанси». Збірник наукових праць. Луцький національний технічний університет*. 2012. Випуск 9(33). Ч.4. С. 353-358.

УДК 004.77

*Ницота Юрій, здобувач фахової передвищої освіти
III курсу спеціальності «Комп'ютерні науки»,
науковий керівник Кульчинська Н.З.*

СУЧАСНІ ІНСТРУМЕНТИ ДЛЯ РОЗРОБКИ WEB-ЗАСТОСУНКІВ

Інструментів для створення web-застосунків на сьогоднішній час є досить багато, але найпоширенішим засобом, який значно спростить та пришвидшить процес розробки є безумовно різноманітні фреймворки. Поняття «фреймворк» складається з двох слів, «фрейм» – база, фундамент або ж каркас, і «ворк» – робота. Загалом, це готова бібліотека функцій або стилів, які пропонуються для використання при розробці вебсайтів. Мова програмування JavaScript практично створена для того щоб робити веб-застосунки.

Отже, фреймворків на JS є дуже багато, найпопулярніші з них – React, Node, Bootstrap, jQuery, Angular, Ember, Svelte, Preact та інші [1], [2]. Детальніше в дослідженні розглядаються jQuery, Bootstrap та ReactJS.

Фреймворк Bootstrap – це один з найпопулярніших фреймворків для розробки веб-додатків, але його популярність на сьогоднішній день згасає, тому що розробники переходять на нові більш функціональні бібліотеки. Цей фреймворк забезпечує широкий набір готових компонентів та стилів, що допомагає швидко створювати привабливі та сучасні інтерфейси користувачів. Даний фреймворк є доволі простим, тому його легко освоювати та застосовувати. Перевагою є так званий адаптивний дизайн: Bootstrap має вбудовану підтримку адаптивного дизайну, що дозволяє створювати веб-сайти та веб-додатки, які працюють на різних пристроях та екранах, включаючи мобільні телефони та планшети. Крім того, наявність готових компонентів та стилів: Bootstrap містить багато готових елементів з оформленням, таких як кнопки, форми, таблиці, навігація та багато іншого, що дозволяє розробникам швидко створювати функціональний та привабливий дизайн для веб-додатків [3].

jQuery – це фреймворк призначений для спрощення взаємодії з документом HTML, забезпечення анімації, роботи з подіями, асинхронної комунікації з сервером та багатьох інших

задач, пов'язаних з розробкою фронтенду веб-сторінок. Він дозволяє з легкістю і швидкістю змінювати властивості сторінки, додаючи анімаційні ефекти, створюючи динамічні елементи та оброблюючи події. Завдяки цьому фреймворку можна виконувати різноманітні функції, такі як зміна властивостей елементів на сторінці, обробка різноманітних подій, зміна розміру та кольору елементів на сторінці, взаємодія з сервером без перезавантаження сторінки та інше. Більшість задач, пов'язаних з фронтенд-розробкою, можуть бути вирішені за допомогою jQuery. Крім того, jQuery є дуже популярним фреймворком з багатими можливостями, тому його використовують мільйони розробників по всьому світу [4].

Для створення дійсно унікального, цікавого та функціонального сайту, можна звичайно поєднувати можливості декількох фреймворків. На рисунках 1-2 представлено один із прикладів сайту, який був створений за допомогою комбінації фреймворків Bootstrap та jQuery.



Рисунок 1 – Приклад створення головної сторінки сайту з використанням Bootstrap та jQuery



Рисунок 2 – Приклад створення одного із розділів сайту з використанням Bootstrap та jQuery

Одним із найвідоміших фреймворків є безумовно ReactJS. Ця бібліотека застосовується для розробки веб-додатків, що базуються на компонентах. Вона забезпечує розробникам багато можливостей для створення динамічного та інтерактивного інтерфейсу, який може забезпечити кращий інтерфейс користувача та покращити ефективність роботи веб-додатку.

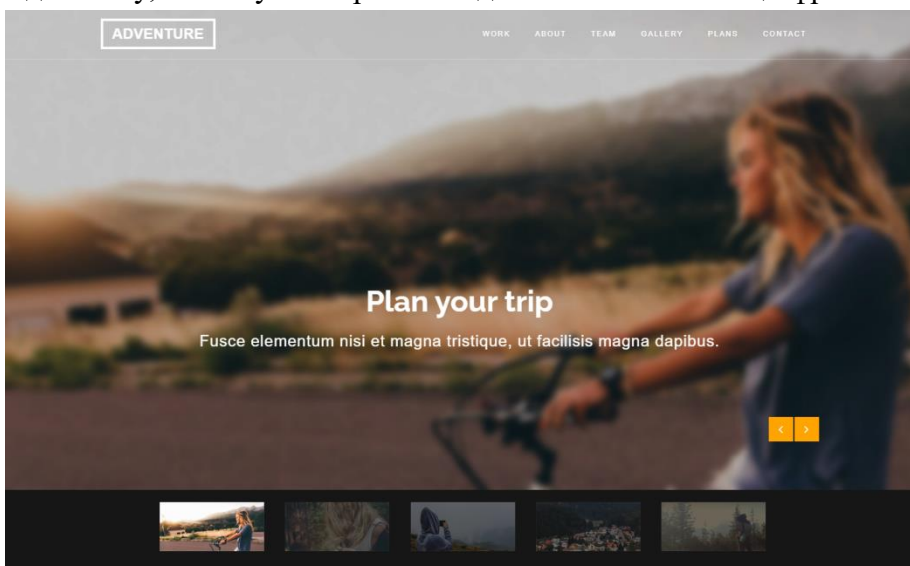
За допомогою віртуального DOM (англ. Document Object Model – об'єктна модель документа – специфікація прикладного програмного інтерфейсу для роботи зі структурованими документами), можна отримати високу продуктивність. Також, цей фреймворк може поєднуватись з іншими бібліотеками, що дає можливість зробити дуже гарний та багатофункціональний веб-сайт. На сьогоднішній день цей фреймворк дуже широко використовується, тому що він є доволі ефективним для створення сайтів, але навіть з такою ефективністю сайт буде розроблюватись дуже довго, 2-3 роки залежить від команди та вимог замовника. На рисунку 3 представлено один із прикладів сайту, який був створений за допомогою ReactJS [5].

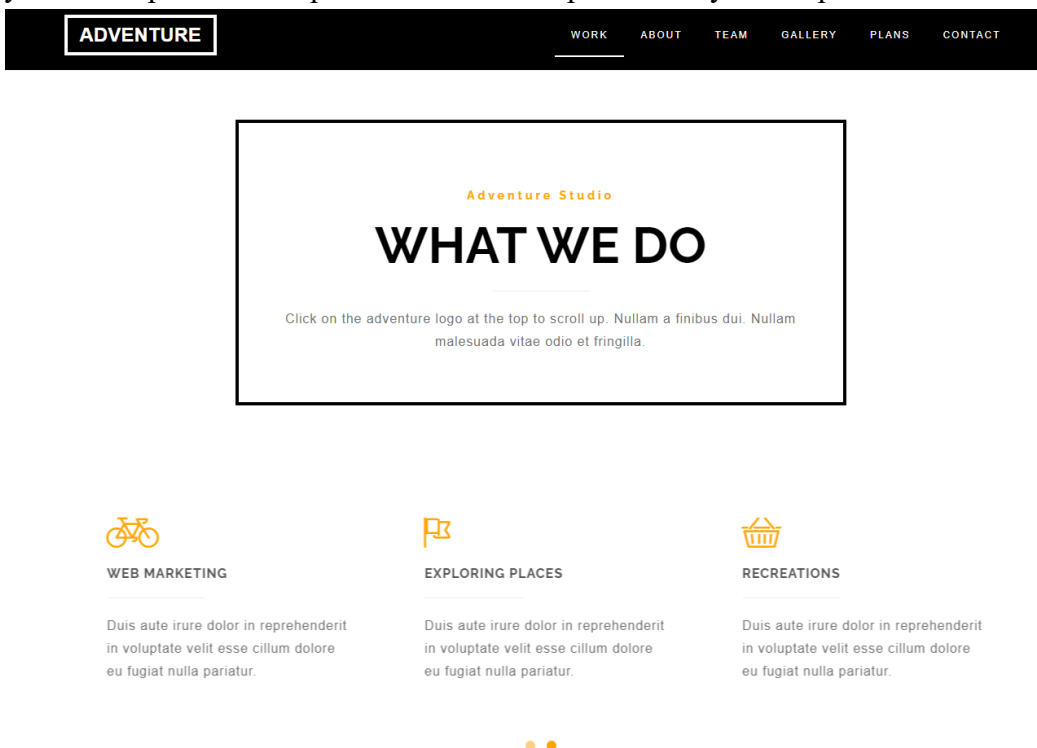

Рисунок 3 – Приклад створення одного із розділів сайту з використанням Bootstrap та jQuery

На противагу простоті та швидкості розробки, одним із недоліків застосування фреймворків при створенні вебсайтів є їхня уніфікованість, яка виникає у зв'язку із використанням вже готових рішень та шаблонів. Але багато замовників мають бажання отримати сайт, який не має аналогів в мережі, приваблює користувачів унікальним дизайном. В такому випадку не доцільно використовувати готові компоненти, для створення таких сайтів інструментами розробника стану звичайна мова розмітки HTML та CSS.

На рисунку 4 представлено роботу – «Потфоліо», яка виконана без застосування фреймворків та JS. Проект створений за використанням HTML та CSS. На цій сторінці

розміщено деякі проєкти, перелік навичок та контактні дані веброзробника. Створено деякі ефекти анімації, які виникають при наведенні курсора мишки на певні елементи вебсторінки.

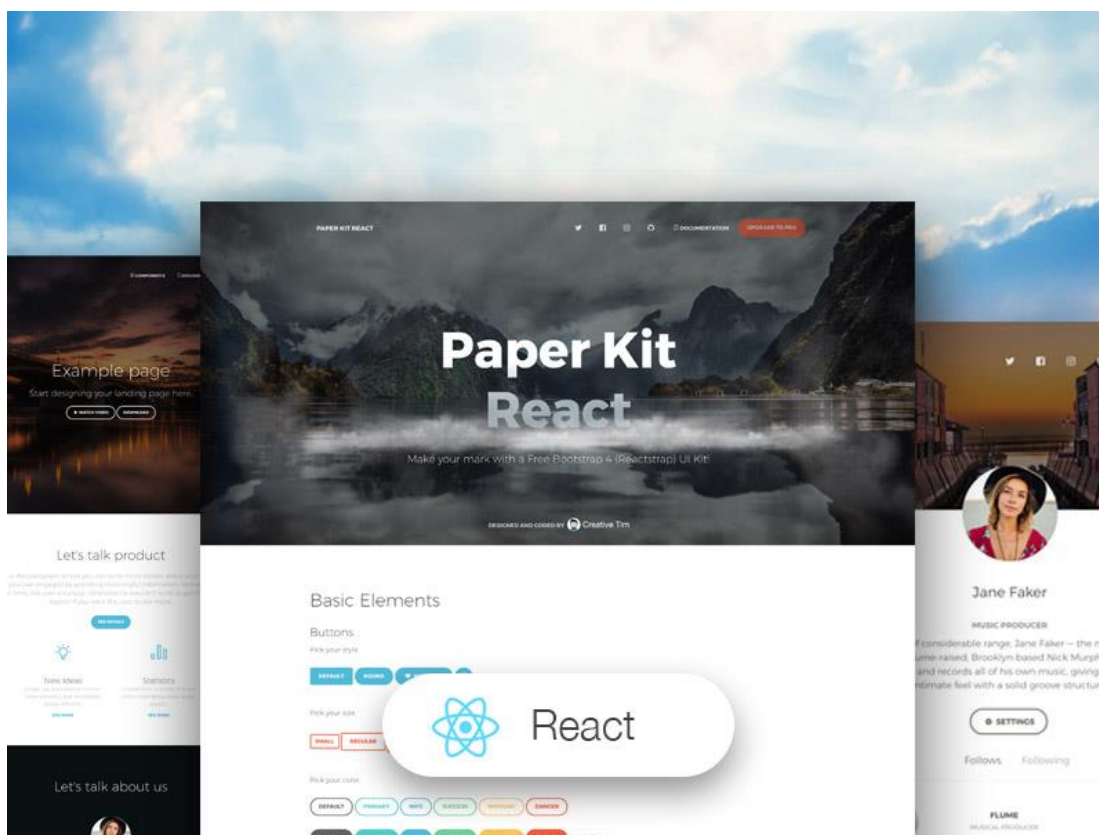

Рисунок 4 – Веб-сайт «Портфоліо»

Таким чином можна також створити веб-додаток і без застосування мов програмування та бібліотек, але результат буде менш ефективний та привабливий.

Отже, в результаті дослідження Bootstrap, jQuery, React та проєкту на HTML/CSS проаналізуємо їхні переваги та недоліки. Bootstrap є простим у використанні та швидким для створення респонсивного дизайну, але оскільки часто використовується у багатьох проєктах, то кожен створений проєкт може виглядати схожим на інші сайти. jQuery є легким та швидким, але його функціональність дуже повільно збільшується. React має велику спільноту та дозволяє створювати великі проєкти, але може бути важким для новачків. Проєкт на HTML/CSS є простим та ефективним для створення статичних веб-сайтів, але обмежує можливості взаємодії з користувачем. Кожен з цих інструментів має свої переваги та недоліки, тому їх вибір залежить від конкретної ситуації та потреб користувача.

Список використаних джерел:

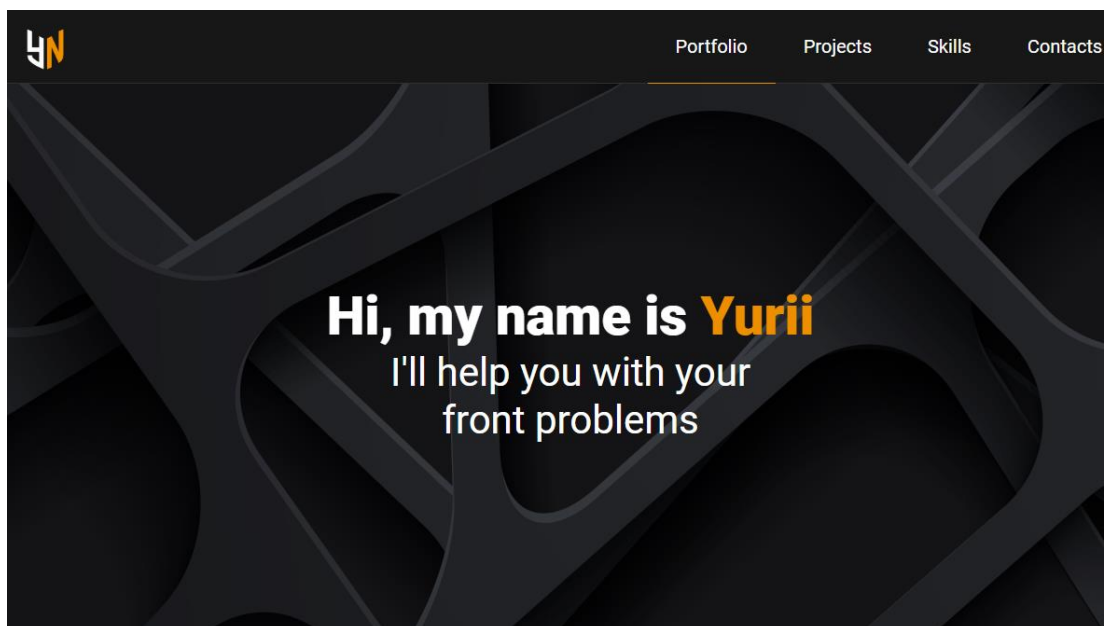
1. Best JavaScript Frameworks For 2023. LambdaTest. URL: <https://www.lambdatest.com/blog/best-javascript-frameworks/> (дата звернення: 23.03.2023).
2. Best JavaScript Frameworks to Use in 2023. Hackr.io. URL: <https://hackr.io/blog/best-javascript-frameworks> (дата звернення: 26.03.2023).
3. Build fast, responsive sites with Bootstrap. GetBootstrap.com. URL: <https://getbootstrap.com> (дата звернення: 02.04.2023).
4. What is jQuery? jQuery. URL: <https://jquery.com> (дата звернення: 02.04.2023).
5. React – JavaScript-бібліотека для створення користувацьких інтерфейсів. React. URL: <https://uk.legacy.reactjs.org> (дата звернення: 05.04.2023).

ДОСЛІДЖЕННЯ ІНСТРУМЕНТАРІЮ РЕАЛІЗАЦІЇ ІГРОВИХ ПРОГРАМ ДЛЯ ОС ANDROID (НА ПРИКЛАДІ РЕАЛІЗАЦІЇ ІГРОВОЇ ПРОГРАМИ «СКАРБИ НАЦІЇ»)

Розробка ігрових програм для мобільних платформ є актуальною проблемою у сучасному світі. Однією з найбільш популярних платформ для мобільних ігор є ОС Android. Однак, розробка ігор для цієї платформи вимагає знань технічних характеристик і вимог до програмного забезпечення, а також вміння користуватися інструментарієм розробки ігор на платформі Android.

Таким чином, постановка проблеми полягає у необхідності дослідження інструментарію розробки ігор на платформі Android з метою з'ясування технічних вимог та характеристик, а також можливостей та обмежень цього інструментарію. Крім того, необхідно дослідити процес розробки, тестування та випуску ігрових програм на платформі Android, зокрема на прикладі реалізації конкретної ігрової програми «Скарби нації».

Основні цілі дослідження наступні:

Дослідити інструментарій реалізації ігрових програм для ОС Android з використанням Android Studio на прикладі розробки ігрової програми "Скарби нації".

Розглянути основні функції та можливості Android Studio для розробки ігрових додатків.

Порівняти Android Studio з іншими інструментами для розробки ігор для Android.

Продемонструвати процес розробки ігрової програми "Скарби нації" з використанням Android Studio, включаючи створення графічного інтерфейсу, програмування гри та оптимізацію для платформи Android.

Проаналізувати отримані результати та оцінити ефективність використання Android Studio для розробки ігор для платформи Android.

Основний акцент зроблено на дослідження інструментарію реалізації ігрових програм для ОС Android на прикладі реалізації ігрової програми "Скарби нації" на Android Studio. Android Studio є одним з найбільш популярних інструментів для розробки додатків для платформи Android. Це інтегроване середовище розробки (IDE), що надає розробникам широкі можливості для створення ігор для Android. [1] У цій статті ми досліджуємо процес розробки ігрової програми "Скарби нації" з використанням Android Studio.

Основні функції та можливості Android Studio для розробки ігор:

Редагування коду. Android Studio надає зручний інтерфейс для редагування коду, що дозволяє швидко створювати новий код та вносити зміни до наявного.

Дизайнер графічного інтерфейсу. За допомогою Android Studio можна легко створювати графічний інтерфейс для вашої гри. Ви можете використовувати готові елементи інтерфейсу, такі як кнопки, тексти та зображення, або створювати свої власні елементи.

Відлагодження коду. Android Studio має потужний інструмент для відлагодження коду, що дозволяє швидко знайти й виправити помилки в коді.

Менеджер залежностей. Android Studio надає менеджер залежностей, який дозволяє легко встановлювати та керувати залежностями вашого проекту, наприклад, використовуючи бібліотеки.

Вбудована підтримка Git. Android Studio має вбудовану підтримку Git, що дозволяє легко керувати версіями вашого коду та співпрацювати з іншими розробниками.

Оптимізація для платформи Android. Android Studio надає можливість проводити оптимізацію вашої гри для платформи Android, щоб забезпечити оптимальну продуктивність та швидкість роботи.

Порівняно з іншими інструментами розробки Android-додатків, такими як Eclipse та IntelliJ IDEA, Android Studio є більш оптимізованим та ефективним. Крім того, Android Studio надає більше можливостей для розробки графічної частини додатку за допомогою інструментів, таких як Layout Editor та Drawable Editor.

Іншими популярними інструментами для розробки Android-додатків є Unity та Unreal Engine. Ці інструменти зазвичай використовуються для розробки ігор з більш складними 3D-графікою та фізикою. Однак, вони не мають вбудованої підтримки Android, тому розробка додатків для цієї платформи може бути складнішою.

Ігрова програма "Скарби нації" – це пізнавальна гра, яка використовується для розвитку логічного мислення та сприяє розвитку мозкових здібностей. Мета гри – покращити знання з історії в ігровій формі. Гравець повинен пройти кожний рівень, використовуючи різні стратегії та виконуючи завдання, щоб отримати доступ до наступного рівня.

Для розробки ігрової програми використано Android Studio, який надає можливість швидко та ефективно створювати графічні елементи та інтерфейс користувача. Також використовується мова програмування Java для розробки логіки гри та взаємодії з користувачем. [2]

Одним з найважливіших елементів гри є анімація. Для цього використовується Animation Editor в Android Studio, який дозволяє створювати різні анімаційні ефекти для об'єктів у грі. Також використовується вбудований в Android Studio редактор векторної графіки, щоб створювати векторні зображення для об'єктів та інтерфейсу гри. Для створення графічних елементів та інтерфейсу користувача використовується Layout Editor, який надає можливість створювати різні елементи, такі як кнопки, тексти, зображення та інші. Також використовується Drawable Editor для створення власних зображень та іконок для ігрової програми «Скарби нації».

Окрім розглянутих вище інструментів, Android Studio також має вбудовану можливість тестування та налагодження гри. Для цього вона має вбудований емулятор Android, який можна використовувати для запуску гри та перевірки її працездатності. Крім того, Android Studio дозволяє підключати фізичні пристрої Android для тестування гри на реальних пристроях. [3]

Ще одним корисним інструментом, який пропонує Android Studio, є Profiler. Він дозволяє відстежувати різні параметри, такі як використання пам'яті, частота кадрів та інші, щоб допомогти в оптимізації гри та забезпечити її оптимальну продуктивність.

В процесі розробки ігрової програми "Скарби нації" з використанням Android Studio було досліджено різні функції та можливості цього інструменту для розробки ігор для ОС Android.

Однією з основних можливостей Android Studio є розробка графічного інтерфейсу за допомогою редактора макетів. За допомогою цього редактора створено графічний інтерфейс ігрової програми, включаючи елементи керування, такі як кнопки та текстові поля (рис.1).



Рисунок 1- Головний екран

Підсумовуючи, можна зробити висновок, що Android Studio є потужним інструментом для розробки ігор для платформи Android. Вона має вбудовані функції для розробки графічного інтерфейсу, програмування гри та оптимізації для платформи Android.

Зокрема, в процесі розробки ігрової програми "Скарби нації" з використанням Android Studio було використано такі функції, як вбудовані засоби роботи з Git, редактор макетів, Animation Editor та інші.

Також було проведено порівняння Android Studio з іншими інструментами для розробки ігор для Android, де було виявлено переваги Android Studio у порівнянні з іншими інструментами.

Отже, можна стверджувати, що Android Studio є ефективним інструментом для розробки ігор для платформи Android, що дозволяє розробляти високоякісні ігри з оптимальною продуктивністю та швидкістю роботи.

Список використаних джерел:

1. Аналіз на основі інших програм. URL: <https://androidas.ru/poleznye-prilozheniya-dlya-detei-10-let-luchshie-prilozheniya-dlya-uch-by/>. (дата звернення : 11.04.2023)
2. Тарнавський Ю.А. Java Програмування навч. посіб. Київ; КПІ 2021. 95 с.
3. Buyya. Object-oriented Programming with Java: Essentials and Applications. — Tata McGraw-Hill Education, 2009. 678 с.

СЕКЦІЯ ЛІТЕРАТУРОЗНАВСТВА ТА МОВОЗНАВСТВА

УДК 821.161.2(477.84)

*Бойко Ірина, здобувачка ОКР молодшого спеціаліста
II курсу спеціальності «Фінанси, банківська справа та страхування»,
науковий керівник Безкоровайна М. Л.*

ОСОБЛИВОСТІ ЛІТЕРАТУРНОЇ ДІЛЬНОСТІ ОЛЕКСАНДРА ВІЛЬЧИНСЬКОГО

Сучасна українська література є різноманітною та глибокою, цікавою та повчальною. Саме на ній зростає, формує свій літературний смак молоде покоління. Важливо розуміти, що книга не тільки вагомо збагачує словниковий запас мовця, що в теперішньому суспільстві є вкрай важливо, але й формує світогляд, життєві принципи людини.

Одним із представників сучасної української літератури, зокрема літератури нашого краю, є Олександр Казимирович Вільчинський – викладач кафедри журналістики ТНПУ, прозаїк, журналіст, науковець, лауреат Всеукраїнського конкурсу романів та кіносценаріїв «Коронація слова 2022» і володар Гран-прі й першої премії «Коронація слова 2023». Він на правду авторитет в літературних колах, талановитий, наполегливий та з чіткою громадською позицією. Адже попри художню літературу, активно займається суспільною діяльністю: у 2016 році добровольцем вирушив в АТО (служив під Авдіївкою рядовим бійцем у складі 1 окремої штурмової роти), у 2018 підтримав відкритий лист діячів культури, правозахисників і політиків із кличем до світових лідерів виступити на захист ув'язненого у росії українського режисера Олега Сенцова та інших політичних в'язнів [1].

Різноманіття творчої спадщини письменника вражає та захоплює не тільки широким спектром тем, а й жанровим багатством. Олександр Вільчинський автор новел, оповідань, повістей, романів, есеїстики, п'єси, публіцистичних праць. Багатогранна особистість, у якій гармонійно поєднується письменницька та журналістська діяльність.

Для творчості Олександра Вільчинського притаманні розміреність і навіть повільність, водночас вагомість та значимість. Він передбачав хаотичність та обезцінення книжкового ринку останнього десятиліття, а тому і зупинився з виданням своїх книг, перечікуючи, коли пройде ажітаж нових імен, що затрималися зовсім трохи на полицях книжкових магазинів. Адже для того, аби зберегти свого читача і стати багатотиражним письменником, потрібно не загубити свою манеру і ту особливість, яка вирізняє серед тисячі інших літературних почерків.

Особливостями літературних надбань Олександра Казимировича Вільчинського є оригінальні сюжети, інтригуюча розповідь, інтелект, відточена логіка, довершена композиція, чар оповіді, універсальність.

Мова, якою пише свої праці літератор, збагачена великим арсеналом художніх засобів (тропами, стилістичними фігурами), що забезпечує неймовірний емоційний вплив на читача. Великий словниковий запас власне української та запозиченої лексики, використання сленгу та західноукраїнських діалектів сприяють швидкому читанню та усвідомленню сюжету у яскравих барвах, що впливає на сприймання оповіді на психологічному рівні.

Олександр Вільчинський розпочав літературну діяльність ще на початку 1980-их. Письменник вагомо збагатив українську літературу та продовжує це робити й досі. Він не пише для кількості, це справді якісна література, що дивує своїм різноманіттям, глибиною сюжету та манерою письма. Кожен зможе підібрати собі книгу тернопільського письменника, яка його зацікавить й приємно вразить. Отже, розглянемо коротко найбільш читабельні книги.

Детективні романи Олександра Вільчинського «Неврахована жертва» і «Суто літературне вбивство» мають одного спільного героя — колишнього журналіста Андрія Грабовського, який інколи за збігом обставин, а частіше за власним бажанням, потрапляє у ситуації, з яких згодом доводиться доволі довго шукати виходу. Розплутуючи тугий клубок людських взаємин, автор разом із своїм героєм повертає читача і у «бурхливі 90-ті» («Неврахована жертва»), і на мальовниче лісове озеро («Суто літературне вбивство»), де неприємності й небезпеки починають з'являтися, звісно ж, коли їх найменше чекаєш [2].

У романі «Останній герой» зображено Олексу, вояка УПА, котрий після тривалих поневірянь на сході повертається у рідне село, де він залишив стареньку маму і кохану дівчину. Але повертається не сам, а з новим товаришем Віллі Шубертом, колишнім піхотинцем вермахту, скаліченим у багаторічному полоні, який прибився до нього десь на Донбасі. Майже двотижнєве перебування в Західній Україні стало для Олекси і Віллі своєрідним іспитом на виживання, перевіркою їхніх людських та суто чоловічих якостей. Та хто знає, що чекає їх попереду...[2].

Постать О. Вільчинського в літературі є справді феноменальною. Адже поряд із літературними темами він активно досліджує український медіа-простір, проблеми становлення національної ідентичності, формування громадянського суспільства.

Цінність літературного доробку письменника у тому, що більшість тем його творів написана не тільки на основі реальних подій та прототипів, але й з першоджерела, адже автор часто змальовує історії, у яких брав безпосередню участь. Ось, наприклад, як у книзі «У степу під Авдіївкою» Олександр Казимирович змалював будні на лінії фронту, коли ніс службу в першій штурмовій бригаді в зоні АТО. Саме у цей період літератор отримав псевдонім від побратимів «Літбат» та надихав військовослужбовців оптимізмом, позитивом і був моральною підтримкою сере кривавих буднів жорстокої війни.

Особливої уваги заслуговує наукова діяльність літератора. Адже, крім викладацької діяльності (викладає на кафедрі журналістики в ТНПУ ім. В. Гнатюка), він займається науковою діяльністю: досліджує творчість як і класиків («Жанрово-стильові особливості поетичної драматургії Лесі Українки у Вітчизняній та діаспорній парадигмі»), так і представників сучасної української літератури (Літературознавчі студії Петра Сороки на шпальтах газети «Тернопіль вечірній») тощо.

Поряд із літературними темами активно вивчає український медіа-простір, проблеми становлення національної ідентичності, формування громадянського суспільства. У 2018 став ініціатором запровадження спеціальної відзнаки від Олександра Вільчинського «За кращий роман на воєнну тематику» на Всеукраїнському конкурсі романів та кіносценаріїв «Коронація слова».

Тож, Олександр Казимирович Вільчинський – визначна постать в сучасній українській літературі. Це справжній новатор, невтомний творець, натхненник своєї справи, у творчій спадщині якого знайдеться доробок, що задовільнить смак найвибагливішого читача. Дослідивши творчість митця, можемо стверджувати про широкий, вражаючий спектр жанрів та різноманіття сюжетів, що вийшли з-під пера письменника. Олекса Вільчук є автором історичної та сучасної прози, захоплюючих детективів, пригодницьких романів, дитячої літератури. Мова його творів є простою, живою, іноді на сторінках спостерігаємо діалекти та сленги, що допомагає краще передати емоційний стан героїв, настрої сюжету, це певною мірою психологічний прийом, що діє на читача та змушує його стати не пасивним спостерігачем, а справжнім вболівальником зображувальних подій. Митець - епохальний в українській

літературі, бо його життєва позиція є незламною та незалежною, наукова діяльність - якісною і новаторською, а творчість - захоплюючою та феноменальною.

Список використаних джерел:

1. Книгарня Є: Олександр Вільчинський: «Мама для всіх означає дуже багато. І перш за все — це материнська любов, яка не минає ніколи». URL: <https://book-ye.com.ua/blog/intervyu/oleksandr-vilchynskiy-mama-dlya-vsikh-oznachaye-duzhe-bahato-i-persh-za-vse-tse-materynska-lyubov-ya> (дата звернення: 30.01.2023)
2. Книжковий інтернет-магазин «Наш формат»: Олександр Вільчинський: URL: <https://nashformat.ua/authors/oleksandr-vilchynskiy-books> (дата звернення: 29.04.2023)

УДК 821.111 (410)

*Груша Мар'яна, здобувач фахової перед вищої освіти
І курсу спеціальності «Туризм»,
науковий керівник Грицик Юлія*

ПСИХОЛОГІЯ ПІДЛІТКА У РОМАНІ «ТАЄМНИЙ ЩОДЕННИК АДРІАНА МОУЛА» СЬЮЗЕН ТАУНСЕНД

Тема підліткових особистісних проблем досить часто піднімається у сучасній молодіжній літературі, проте не достатньо досліджені та проаналізовані самі ці проблеми. Цікавість з літературної точки зору викликає вивчення способу характеристики героя-підлітка, опису його внутрішнього світу.

В колі читацьких інтересів сучасного підлітка, передусім, реалістичні романи, у яких розповідь ведеться від «Я» сучасного підлітка; література, яка розкриває психологічні, філософські теми: самотності, відчуженості і віри у краще, життя і смерті, кохання, дружби та зради. Яскравими представниками у такому напрямку розвитку підліткової літератури в Україні є В. Рутківський, Г. Малик, О. Луцєвська. Серед європейських авторів популярними є австрійська письменниця К. Нестлінгер, польська письменниця Б. Космовська, англійська письменниця С. Таунсенд.

В центрі уваги сучасних підліткових романів – діти, які гостро відчувають недосконалість цього світу. Перше кохання, несправедливість, нерозуміння дорослими – з одного боку, і намагання розібратися в собі, у власному світі – з іншої, безліч спокус у молодіжному середовищі, дефіцит спілкування з батьками через постійну їхню зайнятість, – ось що визначає особливості душевного світу героїв сучасної підліткової літератури [1, с.4].

Сьюзен Таунсенд — лауреатка численних літературних конкурсів. У 1978 році Сью починає літературну діяльність. Згодом, через десять років, її оголосили класиком англійської літератури. Крім свого найвідомішого циклу романів «Щоденники Адріана Моула» написала ще кілька п'єс, романи «Ми з королевою», «Ковентрі відроджується», «Діти-примари» та інші.

«Щоденники Адріана Моула» – це яскравий зразок підліткової прози, створеної для того, щоб розкривати внутрішній світ дитини, показувати які внутрішні переживання супроводжують її входженню у дорослий світ.

У щоденниках С. Таунсенд головний герой велику увагу звертає на проблеми сімейних взаємин, Адріан на сторінках своєї першої книги згадує батька (185 раз), матір (175 раз), бабусю (51 раз) та собаку (72 рази). Виходячи з цього, очевидним стає, що Адріан переживає за

батьків, які не можуть знайти порозуміння між собою, особливо хвилюється за тата, який через негаразди на роботі почав зловживати алкоголем, хлопець занепокоєний постійними втечами і подальшим лікуванням своєї собаки. Підсумовуючи усі вищезгадані переживання стає зрозумілою причина пригніченого настрою хлопчика та його прискіпливого хвилювання за своє здоров'я.

Щоденникові записи Адріана Моула насичені висловлюваннями притаманними для підлітка, що сповнені експресивно багатою лексикою та емоційально-вольовими проявами [2, с. 18], які представлені як окличними реченнями, так і риторичними запитаннями, які здебільшого звернені до його першого кохання – Пандори. Сью Таунсенд вдається до використання своєрідної гри із власним текстом послуговуючись прийомом документальної стилізації. Імітуючи щоденник, який написаний від імені головного літературного героя, письменниця продемонструвала не тільки ґрунтовні знання психології героя, а й уміння передати мовлення персонажа.

Адріан Моул виокремлюється серед своїх друзів: він вважає себе інтелектуалом, пише й відсилає на Бі-Бі-Сі вірші та робить спроби читати серйозну літературу — «Прогрес, співіснування та інтелектуальна свобода» Андрія Сахарова, «Війну і мир» Льва Толстого. Проте його коментарі до творів викликають у читача іронічну посмішку: «П'ятниця, 6 березня. Я позичив читацький квиток батька, щоб узяти в бібліотеці «Війну і мир». Свій я втратив. Субота, 7 березня. Я дочитав «Війну і мир». Сподобалося» [3, с. 44]. До того ж, читаючи роман Джейн Остін, Адріан Моул радить їй писати сучасніше, ігноруючи, а вірніше не знаючи того факту, що ця видатна письменниця творила в ХІХ ст.

Сью Таунсенд не ідеалізує персонажа, як і його епохи. Головний герой надзвичайно відвертий у щоденнику. Письменниця описує підліткових героїв, які не є цілковито «правильними». Адріан «народжений» іншою епохою, часом нестабільності, коли в британському суспільстві відбувалися численні дебати про майбутній економічний шлях. Водночас саме в той час Принц Чарльз одружується з Леді Діаною, і ця подія стає символом початку 1980-х. Попри те, що Адріан – інтелектуал і, до всього, досить чемний, він прагне зрозуміти, чому у світі на «чорне» кажуть «біле».

Книжка про Адріана має кілька рівнів. Перший, про який уже йшлося, - підлітковий. Адріан мріє про кохання, опікується проблемами доквілля, прагне справедливості в усьому світі, переймається настроями протесту, мусить відкуповуватися від шкільного хулігана тощо. Намагаючись виокремитися серед своїх друзів, Адріан вступає у своєрідну гру. Він уперше відчуває можливість приймати самостійні рішення, одне з яких - ніколи не стати таким, як його батьки [4, с. 163].

Підлітковий вік - «це світ, в якому немає логіки дорослого життя, безпосередності дитинства, де всі фарби та запахи життя, увесь його смак і аромат звалюються на підлітка як злива. Наслідки ж зливи, як відомо, бувають дуже неоднозначні – тут і поломане гілля, і вирвані з корінням дерева, і чисте повітря, і наповнена новою силою земля» [5, с. 177]. Яскраво і вдало ілюструє цей світ сучасна підліткова проза. Важливим є аналіз конкретних проблем, які переживає персонаж роману для підлітків у своєму переході від дитинства до дорослості. Адже саме образи художньої літератури за всіх часів мали значний вплив на читача, продовжують і сьогодні сприяти кращому розумінню себе і буття.

Список використаних джерел:

1. Чайникава Д. С. Образ подростка в некоторых произведениях современной норвежской литературы, переведенной на русский язык. Школа Пионер. 2016. №7. с. 4-5.

2. Білецька С. В. Дитиноцентрована педагогіка: теорія і практика західних країн: навч. посіб. Х. Факт. 2008. 255 с.
3. Таунсенд С. Таємний щоденник Адріана Моула: роман / пер. з англ. Анатолія Сагана. Л. Видавництво Старого Лева. 2013. 560 с.
4. Свиридюк Л. А. Сучасний молодіжний роман в українській, німецькій і російській літературах: дис...канд. філол. наук. Тернопіль. 2016. 220 с.
5. Зонтов О. В. Методологічні засади дослідження підліткового віку в контексті завдань сучасної психології. *Збірник наукових праць інституту психології ім. Г. С. Костюка НАПНУ. Проблеми загальної та педагогічної психології.* 2010. Т. XII ч. 3. С. 171-179.

УДК 821.161.2(477.84)

*Кирик Марія, здобувач фахової передвищої освіти
II курсу спеціальності «Дизайн»,
науковий керівник Ухач Л.М.*

ІНТЕРПРЕТАЦІЯ ЛІТЕРАТУРНОГО ВІДОБРАЖЕННЯ РЕАЛІЙ ВОЄННОГО ПРОТИСТОЯННЯ У ТВОРЧОСТІ ПИСЬМЕННИКІВ ТЕРНОПІЛЬЩИНИ

До теми війни у своїй творчості неодноразово зверталися такі відомі письменники, як Юрій Яновський, Микола Хвильовий, А. Малишко, П. Тичина, М. Рильський, Гр. Тютюнник, О. Довженко, І. Багрянний, В. Барка, О. Гончар. У їх творах були описані страшні картини не лише війни, але і тоталітарної системи, яка була однією з причин її виникнення.

Наша Україна знову переживає трагічні часи. Війна охопила серця кожного небайдужого громадянина. Сьогодні є сотні різних за жанром книг про події на Сході країни. Це документальна, щоденникова проза, спогади безпосередніх учасників подій, а також зворушливі та болючі поетичні рядки, у яких біль та страждання живуть з 2014 року. Здебільшого авторами таких книг є не професійні письменники, а військові, ветерани, люди, що до війни не займалися літературною творчістю, але прожите-побачене-відчуте вилили на папір. Тож результат їх творчості є безцінним першоджерелом інформації, яку важливо донести для наступних поколінь, використовувати для формування почуття національної гідності та патріотичного виховання українців.

У шістдесяті роки ХХ століття були літературні спроби показати непросту ситуацію на Галичині та Волині, але радянська цензура забороняла усе, що виглядало їй підозрілим. Тему війни у цей час розкрили такі прозаїки як, Юрій Винничук (роман «Танго смерті»), поет Ігор Калинець у поезіях зосереджував увагу на темах війни та національної ідентичності, поет Євген Сверстюк змальовував нелегкі обставини життя під час війни та присвячував свої вірші людям, які загинули за Україну [1].

Коли йде мова про війну, у кожного виникають свої асоціації. За словами літературознавиці Оксани Пухонської: «Війни формують особливі культурні рани, які десятиліттями проявляються травмами не лише тих, хто має безпосередній досвід війни, а й наступних поколінь» [2].

Книжок, які так чи інакше описують тему російсько-української війни, значно більше, ніж може здатися простому відвідувачу книгарні. Зважаючи на розмаїття сучасної літератури військової тематики, вона класифікується за жанровими та тематичними ознаками.

Дослідниця Ганна Скоріна зазначала: «На сьогодні ми маємо понад 1000 книг, і серед цієї кількості кожен може знайти щось для себе за жанрами. Найбільше переважає

документалістика та щоденникові записи. Окрім художньої й документальної прози, є мелодрами, містика, фантастика, артбуки та фотобуки. Знову ж таки – моя особлива прихильність до мальовисів... І ще є книжки, де присутній гумор. Він їдкий, саркастичний, а подекуди й чорний, і він особисто мене підтримує» [3].

За класифікацією Г. Скоріної жанри книжок про гібридну війну поділяють на :

- щоденники;
- документальна проза;
- художня проза;
- мелодрами;
- фантастика (містика, комікси);
- фотобуки;
- для дітей.

Велика кількість солдатів-письменників працює в традиційних для будь-якої військової літератури жанрах щоденників та спогадів. Такі книжки корисні тим, що розповідають далекому від війни читачу реальність фронтових буднів, правдиво транслюють досвід, який у художній літературі зазвичай героїзується. Тут можна згадати книжки Олександра Мамалуя «Військовий щоденник», Андрія Пальваля «Савур-Могила: Військові щоденники», Василіси Трофимович «Любов на лінії вогню», Назара Розлуцького «Нотатки мобілізованого» та інші.

Відповідно до класифікації жанрів книг за Г. Скоріною про гібридну війну, у творах порушуються такі теми :

- наукова;
- історія відносин між Україною та росією;
- патріотична;
- героїзм і зрада;
- любов та ненависть;
- страждання та радість.

Історія відносин між Україною та росією сформована у творах письменників-постмодерністів: Юрія Андруховича «Геній місцевості», Олександра Ірванця «До Москви!», Оксани Забужко «Звіробої», Макса Кідрука «Небратні» та інших.

Тема патріотизму розкрита у книгах Олександра Горобця «Слава Україні! Героям слава!» та Олексія Хара «Донбас. Російська агресія і національна гідність» тощо.

Тема страждання та радості – у книзі Євгена Магди «Гібридна агресія Росії: уроки для Європи». Борислав Береза зазначає: «Великий масив інформації з фактами і прикладами допомагає розібратися не тільки в причинах і мотивах агресивної поведінки нашого східного сусіда, а й підказує моделі вирішення проблем» [4].

На жаль, війна стала новою нормою життя для українців. А отже, оповідання про війну та людей – лише фіксація історії. Повномасштабне вторгнення росії в Україну торкнулося кожної родини. У Херсоні, Харкові, Києві та області на сході та заході України. Від териконів до карпатських гір. Саме тому представники мистецтва ведуть дискусії щодо доречності зараз писати та видавати художню літературу про війну. Тернопільські письменники не обминули цю тему, і, завдяки розмаїттю художніх засобів, розкривають всю злочинну дійсність війни на сторінках творів.

Письменник та журналіст Олександр Вільчинський у жовтні 2018 року презентував свою нову книгу «У степу під Авдіївкою», у якій звертається до літературної течії символізму і за допомогою образів-символів зображує глибину подій війни. Наприклад, «степ» можна

сприймати як символ неосязності й порожнечі зруйнованих війною краєвидів, а «червоне сонце» — як символ кровопролиття й насильства, що тут відбулося. [5, с.49].

Автор широко використовує ряд художніх засобів:

метафори: «заговорив вогонь», «смерті літають як чорні птахи», «з кожним вибухом у мене рветься серце на шматки» [5, с. 10-19];

епітети: «холодний дощ», «мокра земля», «крик душів» [5, с. 5-16];

іронію: «ми воюємо за мир» [5, с. 20] тощо.

Ці художні засоби є наскрізним атрибутом, що допомагають письменнику передати не тільки факти про війну, але й її емоційний вплив на людей та суспільство.

Книга Лесі Орляк «Ти зробив усе, що міг» є художньою палітрою, що віддзеркалює війну і має багато художніх елементів, що відображають її реалії:

-метафори та порівняння, що передають почуття та емоції героїв: «У мене в голові кругом військовий кінець, а снаряди замість думок», - так Леся Орляк порівнює свою думку про війну з військовим кінцем та снарядом. [6, с.19].

Ніна Фіалко у своїй творчості звертається до різноманітних жанрів: любовні та соціально-побутові романи, драма, пригодницькі оповідання, історичні альманахи, повість-есе. Кожен її твір наповнений життєвими реаліями та потугами про війну, яка триває в Україні з 2014 року.

Ірина Дем'янова у передмові до роману «Коли брати стають ворогами» Ніни Фіалко зазначає: «Неупереджений хронопис минулого і сьогодення...Центральною темою книги є неоголошена війна та агресія Росії на Сході України». [7].

Письменниця аналізує, виявляє та осмислює причини українсько-російського протистояння не лише в контексті нинішнього конфлікту, але через призму історичного минулого двох народів, яких вважали «братами».

Олександр Бойченко, український журналіст та критик на виступі презентації роману зазначив: «Ця книга - справжнє літературне свідчення про те, як українські солдати борються і вмирають за нашу волю. Ніна Фіалко - чудова письменниця, яка передала світові глибину та вагу цієї війни». [8].

Ніна Фіалко використовує різні художні засоби, щоб краще передати настрої та емоції героїв, створити образи та відобразити конфлікт воєнного протистояння. Авторка наповнює зміст художніми засобами:

- порівняння: «Вулиці вкриті пилом, який лягає на все, що виходить на вулицю, у повітрі відчувається запах гарячого асфальту та диму. Місто зачорніло від гарячого вітру, що віє зі степу"» [9, с.28].

- епітети: «отчої домівки» - захист асоціації зі словом «отчий», що має важливе значення в національному контексті. [9, с.6]; «морозна тиша» - використовується для опису напруженої та тривожної тиші, яка існує між братами [34, с.32];

- метафори: «виштовхує з рідної землі, звільняючи місце комусь іншому" описує процес еміграції українців як війну за місце під сонцем. [9, с.7]; «Війна - це звір, який живе в кожному з нас, чекаючи на свій час, щоб вийти на поверхню та розправити свої крила» [9, с.24];

- образи-символи: «роз'їхалися своїми дорогами" - символізує віддалення родинних зв'язків і роз'єднання сімей [9, с.7];

персоніфікацію: «сила навмисне виховує» [9, с.8].

Отже, аналізуючи творчість письменників Тернопільщини, зокрема Ніни Фіалко, ми дійшли висновків, що тема війни була, є і залишається наскрізною. За допомогою літературної майстерності (використання різноманітних художніх засобів) митці слова інтерпретували реалії воєнного протистояння на сторінках творів. Цим самим письменники дали можливість

читачам, відчути, зрозуміти біль і страждання, що є наслідками війни. Патріотизм та героїзм незламності нашого народу заставляють замислитись кожного над тим, що потрібно любити, поважати, оберігати свою землю, бути єдиним народом.

Список використаних джерел:

1. Головні книжки української літератури про Другу світову війну. URL: <https://suspilne.media/32709-golovni-knizki-ukrainskoi-literaturi-pro-drugu-svitovu-vijnu>
2. Поза межами бою. Дискурс війни в сучасній літературі. URL: <https://krytyka.com/ua/reviews/poza-mezhamy-boiu-dyskurs-viiny-v-suchasni-literaturi>.
3. Воєнна література – тепер це і є укрсучліт. URL: <https://chytomo.com/voienna-literatura-teper-tse-i-ie-ukrsuchlit>.
4. Книга «Гібридна агресія Росії: уроки для Європи». URL: <https://kalamar.ua/product/gibrydna-agresia-rosii-uroki-dlia-evropi>.
5. Олександр Вільчинський. У степу під Авдіївкою – Харків. Фоліо. 2018. 187 с.
6. Орляк Л. Ти зробив усе, що зміг. Тернопіль : Джура, 2017. 87 с.
7. Олександр Бойченко про критику в літературі, графоманів, суржик та як редагувати твори відомих письменників. URL: <https://rozmova.wordpress.com/2018/02/05/oleksandr-boichenko-5>.
8. Чому брати стали ворогами? URL: <https://vsiknygy.net.ua/shcho-pochytaty/42530>.
9. Коли брати стають ворогами...: повість-есеї/ Н. Фіалко. Тернопіль. Богдан. 2015. 368 с.

УДК 811.161.2

*Процик Святослав, здобувач фахової передвищої освіти
І курсу спеціальності «Комп'ютерні науки»,
науковий керівник Павелко Я.Б.*

ЛИХОСЛІВ'Я СЕРЕД МОЛОДІ

Як елемент духовного насилля, механізм примусу, лихослів'я супроводжує людство здавна, хоча його постійно засуджують культура, релігія, мораль. Світові релігії, зокрема християнство й іслам, вважають лихослів'я важким гріхом, який потребує відпущення і покаяння. У численних старослов'янських джерелах зазначається, що «матерна лая» є образливою одночасно для трьох матерів: для Матері Господа, для всіх матерів людських (зокрема і матері лихослова) і для Матері Землі. У богословських підручниках зазначається, що той, хто вживає брудну лайку, перш за все ганьбить честь матерів: «Він уподібнюється до тієї потвори, яка слово «матір» пов'язує лише з блудом і брудом, і знущається з неї, хоч і сам нею народжений» [1, с. 6]. Словник української мови дає таке тлумачення цього слова: «Лихослів'я - вживання лайливих, соромітних слів // Грубі, недобррозичливі слова і вирази, вживані щодо кого-небудь» [2, с. 248].

Філософи та психологи для визначення цього явища, використовують ще термін «інвектива». Що означає: «інвектива (лат. *Invectiva oratio* - «лайлива мова») - різкий викривальний виступ проти кого-небудь, чого-небудь; образлива промова, лайка, випад» [2, с. 249]. «Інвектива» (лихослів'я) є однією з груп, які містить загальний термін «знижена мова». «Зниженість» - те, що не відповідає уявленням представників певної (як правило, провідної, панівної на цьому етапі історії) субкультури про належну і правильну поведінку [2, с.57]. На думку вчених лихослів'я в мові використовується ще й тому, що інвективна лексика має і

низку позитивних психологічних характеристик: функціональність, критичність, образність, амбівалентність. В. Жельвіс дає ґрунтовне пояснення, чому лихослів'я є амбівалентним поняттям. Залежно від ситуації мовлення, інтонації, міміки практично всі інвективи можна використовувати як у негативному, так і в позитивному значенні. Можна когось обізвати «чорт», або ж похвалити: «От чортяка!», - маючи на увазі спритність, наполегливість, невтомність. Щоб лихі слова сприймалися без образи, необхідно дотримуватися таких умов: відповідна ситуація спілкування, рівноправність партнерів по спілкуванню, доброзичлива інтонація, усмішка. Тобто в такому випадку лихослів'я є демонстрацією нейтрального або позитивного ставлення до партнера [3, с. 58].

Проте не зважаючи на позитивний бік, лихослів'я - це прояв неосвіченості, неграмотності, низького культурного рівня. Використання ненормативної лексики показує зубожіння мови, аморальність мовця, десоціалізацію його в суспільстві. На поширення ненормативної лексики серед підлітків впливають мікро- та мезо- фактори: сім'я, сусіди, однолітки, школа, ЗМІ та ін. Сім'я — перший і основний інститут соціалізації особистості. З'явившись на світ, дитина являє собою «чисту дошку», вона не народжується поганою чи доброю, схильною чи не схильною до лихослів'я. Саме в сім'ї дитина навчається вимовляти перші слова, робити перші кроки, засвоює певні ролі поведінки. Все, що дитина потім засвоює і відтворює, залежить від батьків, від мікроклімату сім'ї. Також важливим фактором, який сприяє поширенню лихослів'я у підлітків, є розходження між словами і діями дорослих (тих хто виховує дитину). Часто буває так, що батьки обіцяють щось купити чи провести день з дитиною, але цих обіцянок не виконують. Якщо це повторюється багато разів, авторитет дорослого у очах дитини падає; і всі його слова набувають іншого значення. Лайливим словам дитина може навчитися у спілкуванні з однолітками. Лихослів'я в групі підлітків служить як важливий фактор утвердження в групі, відчуття себе дорослим, самостійним. Лихословити для них модно та круто; якщо хтось з групи однолітків цього не поділяє – то він буде ізольований. Також важливим є вплив школи на поширення лайливих слів у підлітків. Школа є місцем, де підліток проводить найбільше свого часу, тому можна вважати, що саме в стінах школи створюються умови для розвитку його особистості. В школі дітей навчають не тільки читати й писати, але й дають уявлення про загально прийняті цінності. Школа являє собою суспільство в мініатюрі – саме тут відбувається формування особистості. Сьогодні приклади лихослів'я діти можуть почути будь-де і будь-коли: в міському транспорті, на вулиці, в магазині, аптеці та інших місцях. Лихословлять сусіди, друзі, батьки, однолітки, літні люди. Такий стихійний вплив різних людей вчить підлітка різноманітним формам лихослів'я і сприйняття нецензурних слів як не від'ємної частини нашої повсякденної мови. Не менший вплив на поширення лихослів'я серед підлітків чинять ЗМІ. Наданий час не можна уявити дитину, яка б не проводила свій вільний час за комп'ютером, телевізором, в соціальних мережах інтернету. Перед сучасними дітьми відкривається великий простір найрізноманітнішої інформації, але так як в інтернеті та по телебаченню інформація йде не відфільтрована, то підліток, на відміну від дорослого, не може поділяти цей великий потік інформації на корисну і не потрібну, тому дуже часто обробляє та переглядає не потрібну інформацію.

Підлітковий вік - складний по своїй суті, оскільки є перехідним від дитинства до дорослості, відбувається зміни в усіх напрямках: і в фізичному, психічному, духовному особистісному розвитку і в оточуючому середовищі підлітка, а точніше в вимогах і очікуваннях до нього. Підліткам притаманне відчутті дорослості і наслідування поведінки дорослих. Саме через це він і є найбільш сенситивним до засвоєння та використання лихослів'я в мові.

Хоч тема лихослів'я поширена і її дослідженням займаються багато вчених, вивчення її, особливо в підлітковому віці, стикається з певними труднощами. Це може бути пов'язано як з самим віком, який є дуже критичним, перехідним, переломним періодом в житті дитини. Крім того, феномен лихослів'я належить до категорії «табуйованих» предметів дослідження, тому багато хто не хоче говорити на цю тему відкрито. Тому в рамках даної теми нами було проведено анонімне опитування студентів на визначення причин поширення лихослів'я.

На початку дослідження ми висунули гіпотезу: на нашу думку соціальними чинниками, які впливають на поширення лихослів'я серед молоді є такі соціальні інститути як сім'я та навчальний заклад. Для перевірки даної гіпотези ми розробили два опитувальники «Ставлення та розуміння студентами явища «лихослів'я» та «Виявлення причин вживання лихослів'я підлітками»». Опитувальник «Ставлення та розуміння студентами явища «лихослів'я»» складався з двадцяти тверджень, які включали у себе запитання, що стосувалися ставлення і розуміння респондентами явища лихослів'я. На ці твердження потрібно було відповісти: так, ні, не знаю. Опитувальник «Виявлення причин вживання лихослів'я підлітками» складався з шістнадцяти запитань, на які респонденти повинні були дати короткі відповіді. Запитання були спрямовані на виявлення висловів, які вживаються підлітки в середовищі однолітків, а також з'ясування ставлення та емоційний стан респондентів, коли на них «впливали» такими словами вчителі та батьки. Для даного дослідження була взята вибірка студентів першого курсу Галицького фахового коледжу імені В'ячеслава Чорновола.

Провівши і обробивши наше дослідження ми підтвердили гіпотезу та з'ясували причини і чинники, які впливають на поширення лихослів'я серед підлітків. Зокрема на поширення лихослів'я впливає сім'я, навчальний заклад та група однолітків. Також побачили, що лихослів'я з боку дорослих до дитини, дуже погано впливає на особистісний розвиток та психіку підлітка. Було виявлено, що підлітки засуджують явище «лихослів'я», але все одно його вживають у випадках коли їх щось дратує. Тобто наше дослідження показало, що дана проблема дійсно актуальна на даний час і для вирішення її потрібно створити цілий комплекс профілактичних заходів.

Список використаних джерел:

1. Курахіна І. І. Виховання дітей у сучасній сім'ї. *Педагогічна газета*. 2006. 7 липня. С. 16-18.
2. Словник української мови. К. Наукова думка. 1973.
3. Стародуб Т. Слово - не горобець... Про особливості вживання лайливої лексики в сучасній українській мові. Тернопіль. 1995. № 3. С. 58-59.

СЕКЦІЯ ФІЗИКО-МАТЕМАТИЧНИХ ТА ПРИРОДНИЧИХ ДИСЦИПЛІН

УДК 613.2-053.7

*Бойко І.О., здобувач фахової передвищої освіти
II курсу спеціальності «Фінанси, банківська справа та страхування»,
науковий керівник Слабіцька Н.П.*

ХАРЧУВАННЯ СТУДЕНТІВ

Роки студентства — найцікавіша пора в житті людини. Саме з цим періодом у більшості з нас зв'язані найбільш цікаві спогади. Романтика, юність, безтурботність, цікаве навчання, друзі! Це чи не єдиний «безтурботний» час у житті людини, коли можна мріяти та йти до здійснення мрій. Однак зараз великою проблемою стало питання здоров'я підлітків. Великі навантаження (нервові, інформаційні та емоційні), хронічне недосипання, особливо в період сесії, перенапруження, порушення режиму дня, недостатня кількість відпочинку та зміна характеру харчування — все це відображає сувору реальність сучасного студента [3].

Харчування безпосередньо впливає на стан здоров'я, працездатність, розумовий і фізичний розвиток, а також тривалість життя людини. Правильно збалансований раціон дозволить задовольняти фізіологічні потреби організму, а поєднання здорового харчування з регулярною фізичною активністю – це найважливіші умови для міцного здоров'я сучасної людини [1]. Гіпократ ще 2,5 тисячі років тому сказав велику мудрість, що є підтверджена життям: «Нехай їжа буде ліками, а наші ліки — нашою їжею» [2].

Головний мозок споживає найбільшу серед інших органів нашого організму кількість енергії. На роботу нашого мозку впливають багато різних факторів. Зокрема для повноцінної роботи головного мозку необхідним є раціональне харчування.

З метою дослідження проблеми було проведено анкетування серед студентів молодших курсів Галицького фахового коледжу імені В'ячеслава Чорновола. За допомогою статистичного аналізу і нескладної методики виявили недотримання принципів раціонального харчування студентів, що негативно впливає на стан їхнього здоров'я. Опитування виглядало наступним чином:

1. Ваша стать?

- Чоловіча
- Жіноча

2. Чи снідаєте ви?

- Так
- Ні
- Інколи

3. Чи споживаєте ви:

3.1. Фрукти?

- Щодня
- Інколи
- Ніколи

3.2. Овочі?

- Щодня
- Інколи
- Ніколи

3.3. Цільні злаки?

- Щодня
- Інколи
- Ніколи

4. Чи споживаєте ви:

4.1. Рибу?

- Щодня
- Інколи
- Ніколи

4.2. М'ясо?

- Щодня
- Інколи
- Ніколи

4.3. Молочні продукти?

- Щодня
- Інколи

Ніколи

5. Чи вживаєте ви енергетичні напої?

Якщо так, то перелічіть які саме

6. Скільки разів на добу ви їсте?

Один раз

Два рази

Три рази

Більше трьох разів

Ось декілька найважливіших відповідей на поставлені запитання:

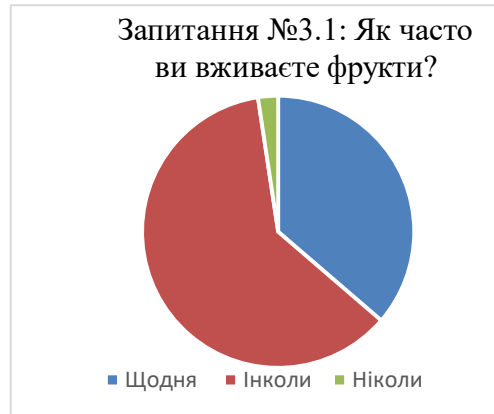

Серед опитуваних було 168 осіб. З них 124 жіночої статі та 44 чоловічої.

На запитання «Чи снідаєте ви?» варіант «Ні» обрала 31 особа, «Так» обрало 78 осіб, а «Інколи» відповіло 59 осіб.

При відсутності сніданку організм втомлюється вже в першій половині дня, тобто, в основний період навчального процесу і розумової діяльності. А в обід, чи після нього, як правило, прокидається «звір'ячий апетит» і студент переїдає, завантажує свій організм, що призводить до порушень метаболізму.

На запитання «Як часто ви вживаєте фрукти?» 61 студент відповів «Щодня», 103 студенти відповіли «Інколи», а 3 студенти — «Ніколи».

Відповідаючи на запитання «Як часто ви вживаєте овочі?» 72 особи обрали відповідь «Щодня», 92 особи обрали відповідь «Інколи», а 4 — «Ніколи».

Всесвітня організація охорони здоров'я наголошує на вживанні щодня фруктів та овочів не менше, аніж 400г/день. Вони є багатими на вітаміни, мінеральні солі, пектинові речовини, що забезпечують зв'язування та видалення з організму токсинів, сполук важких металів та радіонуклідів. Клітковина забезпечує моторну та секреторну функцію кишківника. Вона є джерелом речовин для бактерій кишківника, які синтезують вітаміни В1, В2, В12, К [4].

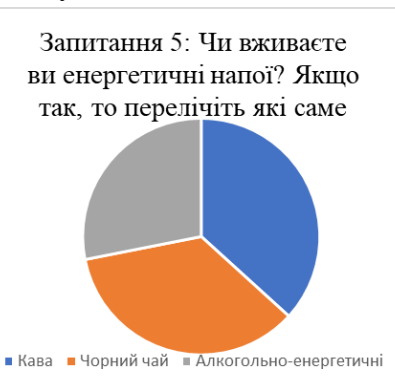
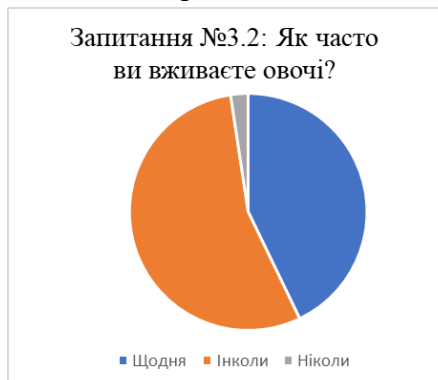

В зелених листових овочах є солі Калію, Натрію та Кальцію, які вкрай необхідні для нормального функціонування нейронів головного мозку.

На запитання «Чи вживаєте ви енергетичні напої?» 117 студентів дало відповідь «Так», а 51 студент відповів «Ні».

Також варто зазначити, що разом із попереднім запитанням ми дали можливість дати перелік тих енергетичних напоїв, які вони найчастіше вживають.

За рахунок того, що опитування проводилося у анонімному форматі, ми одержали такі відповіді, які змогли класифікувати на 3 групи: 68 студентів відповіло «Кава», «Чорний чай» — 65 відповідей, а «Алкогільно-енергетичні напої» вписало 52 осіб.

Енергетики — це оманлива користь та реальна небезпека. Ці напої негативно впливають на стан здоров'я підлітка.

Енергетики або енергетичні напої вживають, щоб стимулювати центральну нервову систему людини. Вони можуть підвищити працездатність, не дати людині заснути.

Енергетики не «вливають» в організм енергію. Вони спочатку знижують відчуття втоми і з'являється жага активності. Однак, цей ефект триває недовго — від 3 до 5 годин. Потім відчувається ще більший занепад сил і фізичне виснаження. Ключову роль у складі енергетичних напоїв відіграє кофеїн. Він стимулює розумову діяльність і підвищує серцево-судинну витривалість, завдяки чому фізична активність дається простіше.

Що стосується алкогільних напоїв, то вони належать до психоактивних речовин. Алкоголь негативно впливає на функціонування головного мозку людини: прискорює передачу сенсорних сигналів, або перешкоджає нервовим центрам виконувати свої функції. Найважливішими є такі негативні впливи алкогюлю на організм людини: пошкодження мембран нейронів, порушення окисно-відновних реакцій, нестача поживних речовин, зниження швидкості синтезу білків, порушення механізмів регулівних функцій організму.

Окрім того, алкогільні напої є високоалкалоїдними, та активують утворення травних ферментів, посилюють відчуття голоду.

Міф про те, що алкогіль є корисним у невеликих кількостях набув великого поширення та визнання. Слід зазначити, що навіть помірне вживання алкогюлю може вплинути на здоров'я мозку. Так, з часом вживання алкогюлю може пошкодити лобову частину мозку, що відповідає за когнітивні функції, включаючи мову, пам'ять, аналіз інформації, соціальну поведінку тощо.

Окрім енергетиків студенти відзначили ще один напій з високим вмістом кофеїну — каву.

Багато хто звик починати свій ранок з кави. Нам здається, що кава нас бадьорить, але це не зовсім так. Кофеїн зменшує чутливість до аденозину, тобто блокує аденозинові рецептори, які сигналізують нервовій системі про вегетативний голод (втому). Декому може здатися, що це чудовий варіант для посилення продуктивності, і з цим не можна не погодитися, оскільки дійсно за рахунок вживання кофеїну людина може краще працювати, але цей результат є короткостроковим. Кофеїн дійсно працює як м'який психомоторний стимулятор, але сигнал про настання втоми з'являється, коли запас АТФ в організмі зменшується на 20-30%. Отже, на тлі дії кофеїну ми можемо блокувати відчуття втоми, але водночас витратити недоторканий запас АТФ.

Список використаних джерел:

1. Onclinic: Правильне харчування - з чого почати? URL: <https://onclinic.ua/blog/pravylyne-kharchuvannya-z-choho-pochaty#> (дата звернення: 03.03.2023)
2. History: Підручник з Біології і екології. 10 клас. Соболев - Нова програма. §30. URL: <https://uahistory.co/pidruchniki/sobol-biology-and-ecology-10-class-2018-standard-level/32.php> (дата звернення: 02.04.2023)

3. KURSOVIKS: Дозвілля студентів (вільний час студентів, потреби молоді). URL: <https://ua.kursoviks.com.ua/studentske-dozvillya> (дата звернення: 23.02.2023)

4. Ukr.Media: Що таке збалансоване харчування і як його збалансувати? URL: <https://ukr.media/medicine/376772/> (дата звернення: 17.03.2023)

УДК 6.661.663.6

*Боляк Вікторія, здобувач фахової передвищої освіти
II курсу, спеціальності «Фінанси, банківська справа та страхування»,
науковий керівник канд. біол. наук Павленко Л.Л.*

АНАЛІЗ СКЛАДУ МОРОЗИВА НА ВМІСТ БІОХІМІЧНИХ РЕЧОВИН

Здорове харчування турбувало людство протягом багатьох років, а у сучасному суспільстві стало ще й модною тенденцією. Молочні продукти характеризуються значною біологічною цінністю. Це відноситься і до морозиво, яке легко засвоюється організмом людини та має високу харчову та енергетичну цінність. В морозиві на молочній основі вміщується весь комплекс необхідних для організму людини речовин [1].

Морозиво є сезонним продуктом, проте дуже популярним серед населення, особливо дитячого віку. Та дуже часто у процесі конкуренції виробники прагнуть розширити свій асортимент, щоб втриматися на ринку, але при цьому страждає склад їх продукту [2]. Натуральна сировина замінюється штучною, яка є дешевшою, але не завжди якісною. Харчові добавки часто позначають не встановленими Е-кодами, а більш лояльними хімічними назвами, щоб приховати їх вміст.

Метою роботи було виявити хімічні речовини та харчові добавки, що входять до складу морозива, та охарактеризувати їх рівень безпеки. Об'єктом дослідження був склад морозиво пломбір наступних торговельних марок: «Рудь», «Лімо», «Ласунка», «Три Ведмеді», «Хрещатик». Предмет дослідження – харчова цінність продукту та склад сировини. **Автори роботи не співпрацюють із торговими марками та не несуть відповідальності, якщо вміст морозива, зазначений на етикетці, не відповідає дійсному складу. А наукова робота носить виключно пошуковий, дослідницький та пізнавальний характер.**

Харчова цінність – поняття, що відбиває всю повноту корисних властивостей харчового продукту, включаючи ступінь забезпечення фізіологічних потреб людини в основних харчових речовинах [1, 2, 3]. Серед досліджуваних зразків морозива, найвищу калорійність має пломбір ТМ «Три ведмеді» та ТМ «Ласунка» - 1090 та 1060 кДж, відповідно. У складі морозива ТМ «Три ведмеді» зазначена крохмальна патока, яка, ймовірно, є додатковим джерелом вуглеводів та підвищує калорійність продукту. Найнижча енергетична цінність була виявлена у морозива ТМ «Лімо» - 901,7 кДж.

Харчові добавки, які є в складі кожного зразку говорять, що виробництво не може їх мінімізувати та зовсім не використовувати, що є мінусом. Проте до складу досліджуваного нами морозива входять харчові добавки природнього походження, такі як: Е410 (камедь ріжкового дерева), Е471 (моно- і дигліцериди жирних кислот), Е412 (гуарова камідь), Е1400 (крохмаль картопляний), і лише у ТМ «Ласунка» та ТМ «Хрещатик» у складі присутні Каррагінан (Е407), який є шкідливим, якщо не дотримані технічні умови (табл.1).

Харчові добавки у складі морозива

Торгова марка морозива	Клас харчових добавок	З них природнього походження	З них штучного походження
Пломбір ТМ «Рудь»	Стабілізатори	Камідь ріжкового дерева (E410) Гуарова камідь (E412) Моно- і дигліцериди жирних кислот (E471)	
	Ароматизатори		Ароматизатор «Панна-котта»
Пломбір ТМ «Лімо»	Стабілізатори	Крохмаль картопляний (E1400)	
	Ароматизатори	Ароматизатор «Ванілін»	
Пломбір ТМ «Ласунка»	Стабілізатори	Гуарова камідь (E412) Моно- і дигліцериди жирних кислот (E471) Карагінан (E407)	Полісорбат 80 (E433)
	Ароматизатори	Ароматизатор «Ванілін»	
Пломбір ТМ «Три ведмеді»	Стабілізатори	Камідь рожкового дерева (E410) Гуарова камідь (E412) Моно- і дигліцериди жирних кислот (E471)	
	Ароматизатори	Ароматизатор ванілі	
Пломбір ТМ «Хрещатик»	Стабілізатори	Камідь рожкового дерева (E410) Гуарова камідь (E412) Моно- і дигліцериди жирних кислот (E471) Карагінан (E407)	
	Ароматизатори	Ароматизатор «Ваніль»	

У складі морозива ТМ «Ласунка», ТМ «Рудь» присутні харчові добавки штучного походження: ароматизатор «Панна-котта» та Полісорбат 80 (E433), лише останній має негативний вплив на наш організм [4].

Кількість жирів у досліджуваних нами зразках морозива коливалася від 11,4 г на 100 г продукту у пломбрі ТМ «Лімо» до 18,2 г на 100 г продукту – ТМ «Ласунка». У морозиві інших виробників кількість жирів знаходиться у діапазоні 14 – 16 г на 100 г продукту (рис.1).



Рис.1. Насичені та ненасичені жири у складі морозива

Слід зауважити, що досить великий відсоток припадає саме на насичені жири. Так, у пломбрі ТМ «Три ведмеді» на частку насичених жирів припадає 87,5%. Майже 70% припадає на цю групу жирів і у морозиві ТМ «Ласунка». У пломбрі інших торгових марок кількість насичених жирів коливається у межах 60 – 65%.

Найбільший вміст вуглеводів на 100 г продукту характерний для морозива ТМ «Три ведмеді» - 25 г та ТМ «Рудь» і «Лімо» - 24 г. Пломбір торгових марок «Ласунка» та «Хрещатик» містить 19 та 22 г вуглеводів, відповідно. Вміст цукрози відносно інших вуглеводів найбільший у ТМ «Три ведмеді» - 88% та ТМ «Хрещатик» - 85%, а найменший – у пломбрі ТМ «Лімо» - трохи більше половини, 55%. Морозиво «Ласунка» містить 14,6 г цукрози, що становить 75%, а виробники пломбіру «Рудь» зазначили на етикетці 15,1 г цукрози – це 62% відносно всіх вуглеводів (рис.2).

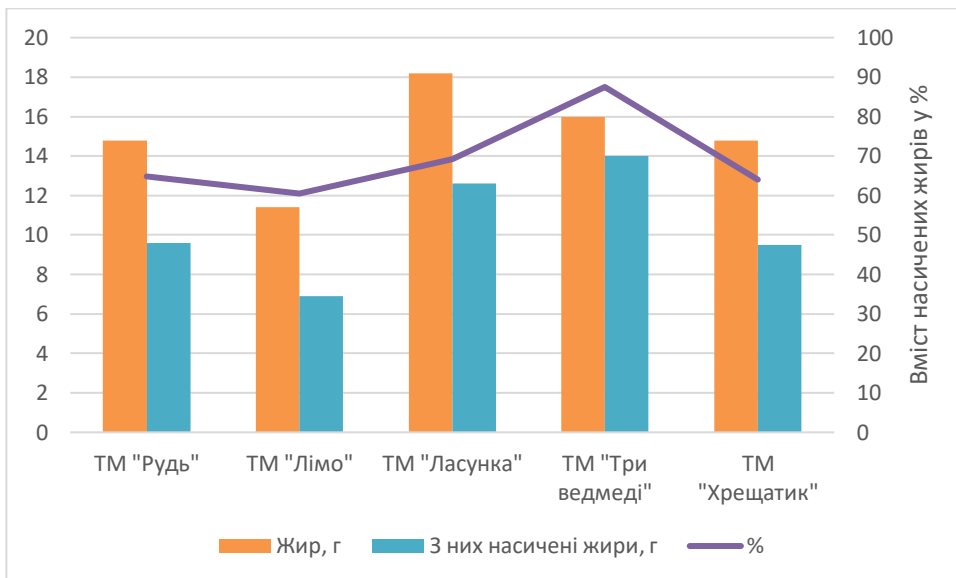

Рис.2. Вміст вуглеводів у морозиві на 100 г продукту

Таким чином, дослідження наших зразків пломбіру показало задовільні результати, тобто значних відхилень не виявлено. Пропонуємо рейтинг морозива за якістю на основі отриманих результатів:

- 4 місце – ТМ «Ласунка» (5 харчових добавок, з яких шкідливі E433, E407, 87% насичених жирів);
- 3 місце – ТМ «Три ведмеді» (висока калорійність 1090 кДж, вміст цукрози 88%);
- 2 місце розділяють ТМ «Хрещатик» та ТМ «Рудь»;
- 1 місце ТМ «Лімо» (найнища енергетична цінність, низький вміст насичених жирів та цукрози).

Список використаних джерел:

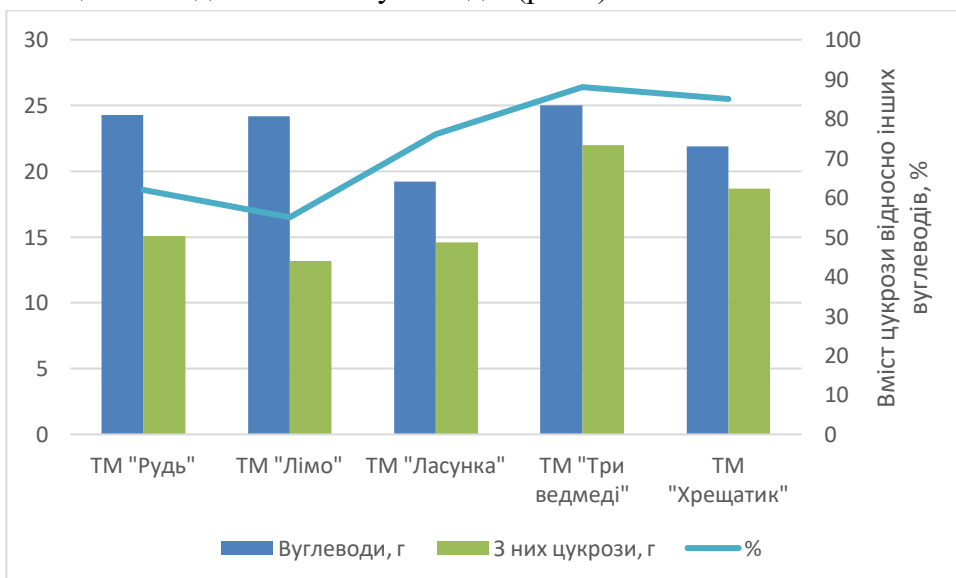
1. Гуменюк О. П. Харчова хімія. URL: https://cpo.stu.cn.ua/Oksana/harch_himia_lekci/130.html
2. Інноваційні технології морозива: Метод. вказівки до викон. практичних занять для студ. спец. 7.091790 «Технологія зберігання, консервування та переробки молока» напряму 0517 «Харчові технології та інженерія» спеціалізації «Технологія морозива» ден. форм. навч./Уклад: Г.Є.Поліщук, О.М.Рибак, О.В.Гулак. К. НУХТ. 2010. 12 с.
3. ДСТУ 4733:2007 «Морозиво молочне, вершкове, пломбір. Загальні технічні умови». URL: https://dnaop.com/html/34069/doc-%D0%94%D0%A1%D0%A2%D0%A3_4733_2007
4. Полісорбат 80: шкідливий чи ні. URL: <http://vidpoviday.com/polisorbat-80-shkidlivij-abo-nemaye-dlya-organizmu>

УДК 514.1

*Довганик Марія, здобувач фахової передвищої освіти
I курсу спеціальності «Дизайн»,
науковий керівник Чорноока Л. М.*

МАТЕМАТИКА ТА ЕНЕРГОЗБЕРЕЖЕННЯ

Сьогодні, як ніколи, актуальна проблема раціонального використання природних ресурсів. Потреби людини невичерпні, а поклади нафти, газу, кам'яного вугілля за прогнозами вчених закінчатся протягом останніх 50-150 років. Одним із ключових завдань є покращення конструкцій і форм будинків, щоб зробити їх більш енергоефективними, адже під час опалювального сезону в Україні житловий сектор потребує близько 30% від загальної кількості палива [2]. Цей показник в країнах Європи в 1,5-2 рази менший.

Одним зі способів збільшення енергоефективності будинку є вибір оптимальної форми споруди. Нас цікавлять ті геометричні фігури, що при найменшій площі мають найбільший об'єм. Відношення площі фігури до її об'єму – це компактність. Чим менше значення буде мати компактність, тим форма більш енергоефективна.

Розглянемо куб. Змінюючи довжину ребра, обчислимо площу, об'єм та їх відношення. Результати розрахунків подано в таблиці 1.

Ребро	5	7,5	10	15	20
Площа	150	337,5	600	1350	2400
Об'єм	125	421,875	1000	3375	8000
Площа/Об'єм	1,2	0,8	0,6	0,4	0,3

Таблиця 1. Дослідження енергоефективності куба

При довжині ребра 5 м відношення між площею й об'ємом куба становить 1,2, при довжині 10 м - 0,6, а при довжині 20 м - 0,3. Отже, зі збільшенням лінійних розмірів фігури, її енергоефективність покращується.

Розглянемо кулю. Змінюючи довжину радіуса кулі, визначаємо її площу, об'єм та відношення між ними. Результати розрахунків подано у таблиці 2.

Діаметр	5	10	15	20	30	40
Радіус	2,5	5	7,5	10	15	20
Площа	78,53	314,16	706,86	1256,6	2827,4	5026,5
Об'єм	65,45	523,6	1767,1	4188,8	14137	33510,3
Площа/Об'єм	1,2	0,6	0,4	0,3	0,2	0,15

Таблиця 2. Енергоефективність кулі.

Аналогічні розрахунки було проведено з півкулею. Під час обчислень враховувалась площа основи. Результат досліджень подано в таблиці 3.

Діаметр	5	10	15	20	30	40
Радіус	2,5	5	7,5	10	15	20
Площа	58,9	235,6	530,14	942,48	2120,58	3770
Об'єм	32,72	261,8	883,57	2094,4	7068,6	16755
Площа/Об'єм	1,8	0,9	0,6	0,45	0,3	0,225

Таблиця 3. Енергоефективність півкулі.

Розглянемо циліндр. Для зручності обчислень діаметр основи циліндра дорівнює його висоті. Результати обчислення подано у таблиці 4.

Висота	5	7,5	10	15	20
Площа	117,8	265,1	471,24	1060,29	1884,96
Об'єм	98,17	331,34	785,4	2650,71	6283,19
Площа/Об'єм	1,2	0,8	0,6	0,4	0,3

Таблиця 4. Енергоефективність циліндра.

Розглянемо чотирикутну піраміду. Нехай основою піраміди буде квадрат (для зручності розрахунків), сторона якого дорівнює висоті піраміди.

Сторона основи	5	7,5	10	15	20
Грань	6,1237	9,186	12,25	18,25	22,36
Площа	86,237	194,04	345	776,1	1294
Об'єм	41,67	140,625	333,33	1125	2666
Площа/Об'єм	2,07	1,38	1,035	0,689	0,49

Таблиця 5. Енергоефективність піраміди

Розглянемо прямокутний паралелепіпед. Для зручності розрахунків ширина в усіх обчисленнях = 10. Результати розрахунків подано у таблиці 6.

Площа/Об'єм		Довжина				
		5	7,5	10	15	20
Висота	10	0,8	0,666	0,6	0,5333	0,5
	20	0,666	0,5333	0,4666	0,4	0,3666
	30	0,64	0,5066	0,4444	0,373	0,34

Таблиця 6. Енергоефективність прямокутного паралелепіпеда.

В результаті дослідження вдалося дійти до таких висновків:

1. Відношення між площею й об'ємом фігур залежить від їхньої форми та розміру.
2. Чим більші лінійні розміри фігури, тим менше числове значення відношення.
3. При сталій основі і збільшені висоти фігури змінюються її пропорції, відповідно й відношення між площею й об'ємом. Тому перелік і кількість фігур раціональних для створення будинків певної площі буде змінюватися.
4. Найбільш енергоефективними фігурами є куля й півкуля, оскільки відношення між площею й об'ємом найменші.
5. Правильні фігури більш енергоефективні за решту геометричних форм.
6. Найменш енергоефективною фігурою з досліджених виявилася піраміда.

Список використаних джерел:

1. Математика (алгебра і початки аналізу та геометрія, рівень стандарту): підручник для 11 кл. закл. заг. серед. освіти. О.С. Істер. Київ. Генеза, 2019. 304 с.
2. Розвиток енергетичної освіти в середній школі: методичний посібник для вчителів / В.І. Дешко, О.І. Соловей, І.Л. Шилович та ін.. К.: [б. в.], 1999. 272 с.
3. Щербак В. До концепції розв'язання ресурсно-екологічної проблеми в Україні. *Економіка України*. 2000. №1. С.14 – 18.
4. Фільм Яна Артюса-Бертрана та Люка Бессона «Дім» (Home)[Електронний ресурс]. URL: <https://www.youtube.com/watch?v=AdPYTeAaEnM>.

УДК 504.5:355.12(477)

Кучинська Вікторія, здобувач фахової передвищої освіти
I курсу спеціальності «Право»
науковий керівник Спільніченко О.І.*

ЕКОЛОГІЧНІ АСПЕКТИ В УКРАЇНІ ПІД ЧАС ВІЙНИ

На даний момент стан екології в Україні є вкрай загрозливим. Російські загарбники цілеспрямовано погіршують стан довкілля та знищують українську природу. Такі дії підпадають під визначення поняття «екоцид» і заборонені міжнародним правом [1]. Це і підриви складів паливно-мастильних матеріалів, сховищ нафтопродуктів з відповідними наслідками для довкілля, це і авіаудари по підприємствах, які використовують небезпечні хімічні речовини у виробництві, це і пошкодження та руйнування очисних споруд, і вилив стоків у наші водойми, а також пошкодження ґрунтового покриву, горіння лісів тощо

Поки що ані незалежні екоорганізації, ані Держекоінспекція не мають повної інформації про те, які саме боєприпаси застосовує росія і який склад вони мають [2]. І тому не можуть сказати, які є найбільш небезпечними.

Російські війська, використовують багато різновидів небезпечної зброї на території України. Перерахуємо їх зброю найбільш масового застосування.

Касетні боєприпаси – це авіабомби, артилерійські снаряди, реактивні снаряди та головні блоки тактичних ракет.

Міни. Розриви мін призводять до забруднення ґрунтів важкими металами – свинцем, стронцієм, титаном, кадмієм, нікелем. Ці речовини потрапляють до ґрунту і можуть мігрувати до ґрунтових вод і в результаті потрапляти до харчових ланцюгів, впливаючи і на тварин, і на людей. Також, детонуючи, міни залишають по собі воронки діаметром до 8

метрів і глибиною до 4 метрів та вивертають близько 375м^3 ґрунту. Оголений ґрунт в утворених воронках ущільнюється, стає деградованим, непридатним, відбувається закислення та забрудненню підземних вод [3].

Термобаричні боєприпаси – боєприпаси на основі газових або аерозольних сумішей, які проникають всередину будівель, наповнюють приміщення і лише потім вибухають. Так створюється потужна ударна хвиля й дуже висока температура.

Запалювальна зброя (фосфорні бомби) – Горіння фосфору відбувається при температурі 30000 C і призводить до загибелі всього навколо, його не можна загасити, поки відбувається реакція. Зупинитися вона може тільки тоді, якщо не буде кисню або вигорить весь фосфор [4]. А радіус ураження досягає 150м.

Окрім того, продукти горіння фосфору та їх розчини, потрапляючи у ґрунт, утворюють солі, що посилює міграцію фосфорних сполук із зони ураження на вільні від бойових дій місцевості. Надлишок фосфатів у ґрунтах сильно шкодить росту та розвитку флори і фауни зони бойових дій. Тканини рослин зазнають деградації.

Ракети. Під час детонації ракет та артилерійських снарядів утворюється низка хімічних сполук: чадний газ (CO), вуглекислий газ (CO_2), водяна пара (H_2O), бурий газ (NO), закис азоту (N_2O), діоксид азоту (NO_2), формальдегід (CH_2O), пари ціанистої кислоти (HCN), азот (N_2), а також велика кількість токсичної органіки, окислюються навколишні ґрунти, деревина, дернина, конструкції [5].

Військова техніка впливає так само, як уламки снарядів. Тобто домішки металів можуть забруднювати ґрунтові та підземні води. У військовій техніці є багато пального, що призводить до горіння, забруднення повітря та, потенційно, забруднення ґрунтів і водних ресурсів. Небезпечно і потрапляння техніки в річки й озера, бо окислення металу може призвести до забруднення води.

Результати опитування студентів 1 курсу Галицького фахового коледжу імені В'ячеслава Чорновола про стурбованість та поінформованість щодо екологічних проблем, спричинених війною.

Внаслідок бойових дій утворюється багато шкідливих та небезпечних речовин, які важко утилізувати та зберігати, а найчастіше їх утилізацією та збереженням ніхто не займається, тому їх просто викидають, що призводить до жахливих наслідків. Якщо врахувати, що багато хімічних речовин не розпадаються сотнями років, а радіоактивні – сотні тисяч, мільйони і навіть мільярди років, то стає зрозумілим, що військова промисловість закладає міну уповільненої дії під генофонд людства [6]. Під час військових дій ніхто не задумується про збереження нашої планети та її багатств, діє принцип якнайшвидше, щонайдієвіше, якнайдешевше. І саме він призводить до летальних наслідків для всього людства.

Після війни ми будемо пожинати плоди бойових дій — руйнування екосистем, забруднення ґрунтів, зменшення біорізноманіття, зростання кількості шкідників у лісах. Крім того, відбудова країни потребуватиме значної кількості природних ресурсів.

Згідно з опитування 125 студентів Галицького фахового коледжу віком 14-17 років отримали такі результати:

1. 94,4% вважає, що війна в Україні впливає на довкілля усього світу. І це справді так. Оскільки війна в Україні може мати певний вплив на довкілля не тільки в Україні, але й у регіоні та, в окремих випадках, по всьому світу.

2. Основною найкритичнішою для України і світу екологічною проблемою, яку може спричинити війна, студенти вважають поширення отруйних речовин внаслідок обстрілів

нафтобаз, газових сховищ та об'єктів хімічної промисловості. А друге місце посіло радіаційне зараження.

3. 63,2% вважають, що рівень свідомості українців щодо екології під час війни впав. Це свідчить про необізнаність студентів у цій сфері. Оскільки рівень екологічної свідомості українців, навпаки, виріс. Просто про це стали менше говорити. Тому, можна зробити висновок, що варто проводити бесіди з студентами на цю тему.

4. 76,8% студентів вважають, що в Україні документують злочини росіян проти довкілля. І це дійсно так. Оскільки кожен злочин фіксується та документується, просто про це намагаються не розголошувати.

5. Екологічні проблеми, спричинені війною, найбільш критичними особисто для себе більшість студентів обрали поширення отруйних речовин внаслідок обстрілів нафтобаз, газових сховищ та об'єктів хімічної промисловості (60%), засмічення територій уламками зруйнованих будівель, розбитими авто, залишками побутових речей і техніки тощо (48,4%) та значне забруднення повітря (46,4%).

Стан екології в Україні вкрай загрозливий, є всі ознаки екоциду. За умов відкритих бойових дій існують прямі і непрямі впливи на екологічну систему України.

Серед головних екологічних проблем виділяємо наступні: вплив на ліси, моря та узбережжя морів, ґрунти, лісові пожежі, пожежна небезпека для боліт і торфовищ, затоплення шахт і наслідки для довкілля.

Багато різновидів небезпечної зброї впливають на екосистему країни, а саме: касетні боєприпаси, міни, термобаричні боєприпаси, запалювальна зброя (термітні боєприпаси), ракети, військова техніка.

Зберегти цю цивілізацію, забезпечити можливості її подальшого розвитку – важке, але невідкладне завдання, яке випало на долю нинішнього покоління. Необхідно вчасно реагувати на надзвичайні ситуації, демілітаризувати та деокупувати Запорізьку атомну електростанцію, виявляти, документувати та оцінювати шкоду довкіллю, залучити гуманітарні організації та організації з розмінування, притягати до відповідальності за шкоду, завдану довкіллю України, забезпечити екологічне відновлення України.

Опитування серед студентів віком 14-17 років щодо екологічної свідомості під час війни в Україні засвідчило, що більшість студентів вважає, що війна в Україні впливає на довкілля усього світу і що рівень свідомості українців щодо екології під час війни впав. Це свідчить про наявність проблеми. Її потрібно теж негайно вирішувати.

Список використаних джерел:

1. Бомба сповільненої дії. URL: <https://life.pravda.com.ua/columns/2022/06/22/249216> (дата звернення: 05.04.2023)
2. «Випалена земля». Як війна впливає на екологію півдня України? URL: https://www.radio_svboda.org/a/novyny-pryazovya-viyna-pivden-ekolohiya-spalena-zemly (дата звернення: 05.04.2023)
3. Воєнні дії на сході України — цивілізаційні виклики людству. Львів. ЕПЛ. 2015. 136 с. URL: http://epl.org.ua/wp-content/uploads/2015/07/1817_WEB_EPL_Posibnuk_ATO_Cover_Ukrainian.pdf (дата звернення: 05.04.2023)
4. Фосфорні бомби і касетні боєприпаси: яку заборонену зброю використовує Росія проти українців та які наслідки URL: <https://tsn.ua/exclusive/fosforni-bombi-i-kasetni-boeyprisasi> (дата звернення: 25.03.2023)

5. Журналістські екологічні розслідування. А. Сек. Львів. Видавництво «Компанія «Манускрипт», 2022. 32с. URL: http://epl.org.ua/wp-content/uploads/2022/12/2941_EPL_Journalist_EBook.pdf (дата звернення: 01.04.2023)

6. Кравченко О. та ін. Дослідження впливу військових дій на довкілля на Сході України. *Філософія*. 2015. №2 (134), спецвипуск. С. 118–123. URL: http://epl.org.ua/wp-content/uploads/2022/12/2941_EPL_Journalist_EBook.pdf (дата звернення: 29.03.2023)

УДК 512.1

*Лисак Софія, здобувач фахової передвищої освіти
I курсу спеціальності «Комп'ютерні науки»,
науковий керівник Чубей О.О.*

ВЕКТОРИ У ПРОСТОРІ З ДОПОМОГОЮ ІНТЕРАКТИВНОГО СЕРЕДОВИЩА GEOGEBRA

В даній роботі проаналізовано сутність, значення та можливості системи динамічної математики GeoGebra. Визначено переваги її використання під час вивчення курсу алгебри та геометрії, а також можливості під час навчання поєднувати обидва предмети. Після проведення аналізу зроблено висновок про те, що програма динамічної математики GeoGebra, допомагає студентам краще зрозуміти математику, розвинути просторову уяву та допомогти з розв'язанням важких математичних дій. Тож, із розвитком інформаційних технологій стає зрозуміло, що програма динамічної математики GeoGebra уже зайняла своє важливе місце серед методів вивчення алгебри та геометрії.

Система динамічної математики GeoGebra має ряд засобів для інтеграції з сучасними веб-технологіями (Веб2.0, Веб3.0, хмарні обчислення, Wikітехнології, Moodle), а це, в свою чергу, створює можливості для застосування GeoGebra із метою інтернет-підтримки навчально-виховного процесу, особливо для використання під час використання дистанційних форм навчання математики.

Метою даної роботи є проаналізувати поняття, значення та можливості програми GeoGebra щодо роботи з векторами у просторі. Робота має на меті визначити переваги використання програми динамічної математики GeoGebra під час вивчення теми «Вектори у просторі», а також визначити важливість використання даної програми для розвитку просторової уяви та її значення при виконанні важких математичних дій та дій на побудову.

Головним завданням роботи є визначити сутність, можливості та особливості використання програми GeoGebra для поєднання алгебраїчних розрахунків та геометричних побудов.

GeoGebra (від англ. "geo" – геометрія та "algebra" – алгебра) – це підхід до вивчення математики, котрий поєднує геометричні й алгебраїчні концепції. Даний підхід дає змогу студентам зрозуміти математику ґрунтовніше та зв'язати різні математичні поняття. В геометрії студенти вивчають форми, розміри і відстані, в тому числі взаємодію між цими об'єктами. Разом із тим, в алгебрі студенти вивчають числа, змінні й вирази, в тому числі і взаємодію між ними. В GeoGebra поєднуються ці дві галузі, які дають змогу студентам під час навчання зв'язувати геометричні об'єкти із алгебраїчними виразами [1, с. 31-35].

Тож, GeoGebra допомагає студентам краще зрозуміти математику та збільшити інтерес до її вивчення. Вона також може допомогти підготуватись студентам до вивчення більш складних математичних тем.

Варто зазначити, що програма GeoGebra використовується для підтримки науки, технологій, освіти та інновацій під час викладання та навчання в усьому світі, вона написана мовою програмування Java та розповсюджується безкоштовно й має простий інтерфейс.

До методичних особливостей GeoGebra можна віднести наступне:

можливість використання програмного засобу під час проведення різних форм навчальних занять та при різній комп'ютерної оснащеності;

впровадження елементів експерименту у навчальний процес;

забезпечення можливості організації проектної роботи;

можливість показати, як саме сучасні технології ефективно застосовуються для моделювання й візуалізації математичних понять [3, с. 43-49].

До технічних особливостей GeoGebra можна віднести таке:

можливість створення повнофункціональних автономних моделей;

зручний та інтуїтивно зрозумілий інтерфейс;

забезпечення можливості роботи на комп'ютерах під управлінням різних операційних систем.

При дослідженні даної програми впродовж вивчення теми «Вектори у просторі» були досягнуті певні результати. А, зокрема, можливості: побудови векторів через координати або через фігури; знаходження кута між векторами або їх абсолютної довжини; візуалізація векторів у трьохвимірному просторі. Даний приклад (Рис.1) демонструє, як з допомогою паралельного перенесення можна здійснювати побудови та дії над векторами. Візуалізація допомагає у кращому сприйнятті та дослідженні даної тематики.



Рис. 1 Паралельне перенесення

Програма GeoGebra дозволяє здійснювати візуалізацію досліджуваних математичних об'єктів, функцій, виразів, тому всі дії з векторами є ілюстрацією побудови розв'язків, а також середовище виступає полотном для моделювання й дослідження властивостей векторів та їх комбінацій. Це важливий інструментально-вимірювальний комплекс, який надає студенту набір спеціалізованих інструментів для створення та перетворення об'єкта (вектора) за допомогою його заданих параметрів [5, с. 19-27].

Тож, програма динамічної математики GeoGebra, виступає потужним, сучасним, інтуїтивно зрозумілим під час використання продуктом, котрий вартий уваги всіх учасників освітнього процесу по вивченню усіх тем з математики, як в геометричному так і в алгебраїчному аспекті, а особливо задач на побудову. Нижче представлені малюнки, де чітко видно можливості даної програми (Рис.2, Рис.3).

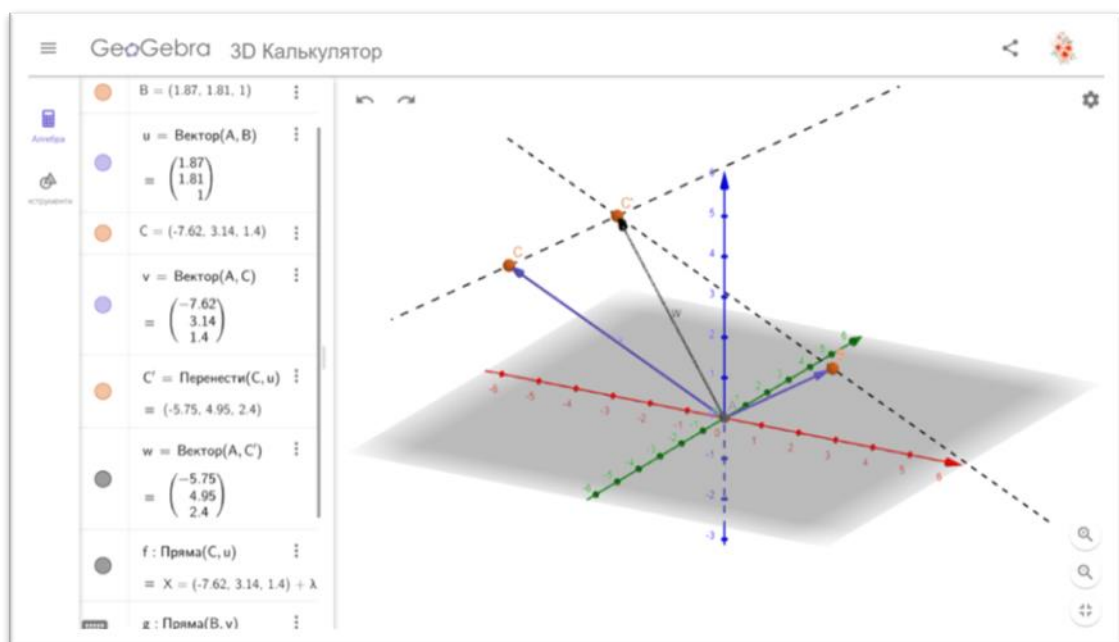

Рис. 2 Побудова векторів



Рис. 3 Знаходження довжини

Приклад: доведіть за допомогою векторів, що чотирикутник ABCD є прямокутником, $A(6; -2; 3)$, $B(10; 0; 4)$, $C(13; -4; 0)$, $D(9; -6; -1)$.

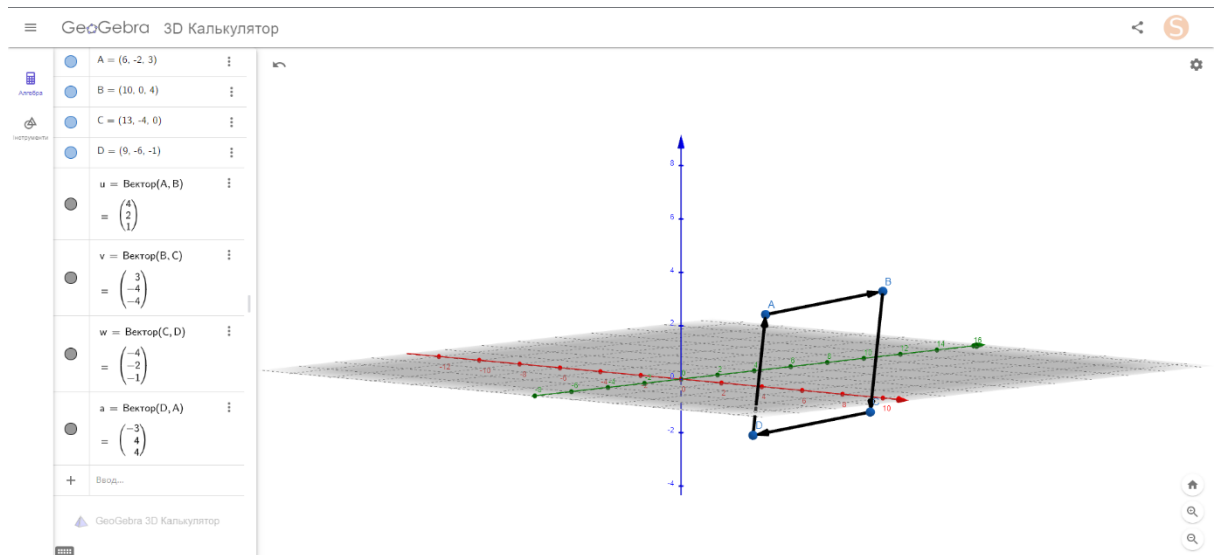
Розв'язання. Усі задані вектори ведемо через рядок вводу, також їх можна поставити самому на полотні 3D (Рис.2). Та об'єднаємо їх. У прямокутника діагоналі рівні: $AC=BD$, що обчислюється з допомогою калькулятора програми GeoGebra. Далі потрібно знайти довжини протилежних векторів за допомогою інструмента Відстань або Довжина (Рис.3). Якщо вони однакові то цей чотирикутник є прямокутником.

Таким чином, програма динамічної математики GeoGebra, допомагає як викладачу так і студенту краще представити та зрозуміти математику; розвинути просторову уяву та допомогти із розв'язанням задач будь якого рівня складності. Також, програма GeoGebra, використовується як важливий засіб для візуалізації досліджуваних математичних об'єктів, ілюстрацій, методів побудови, тому сприяє кращому засвоєнню тем на побудову, а отже

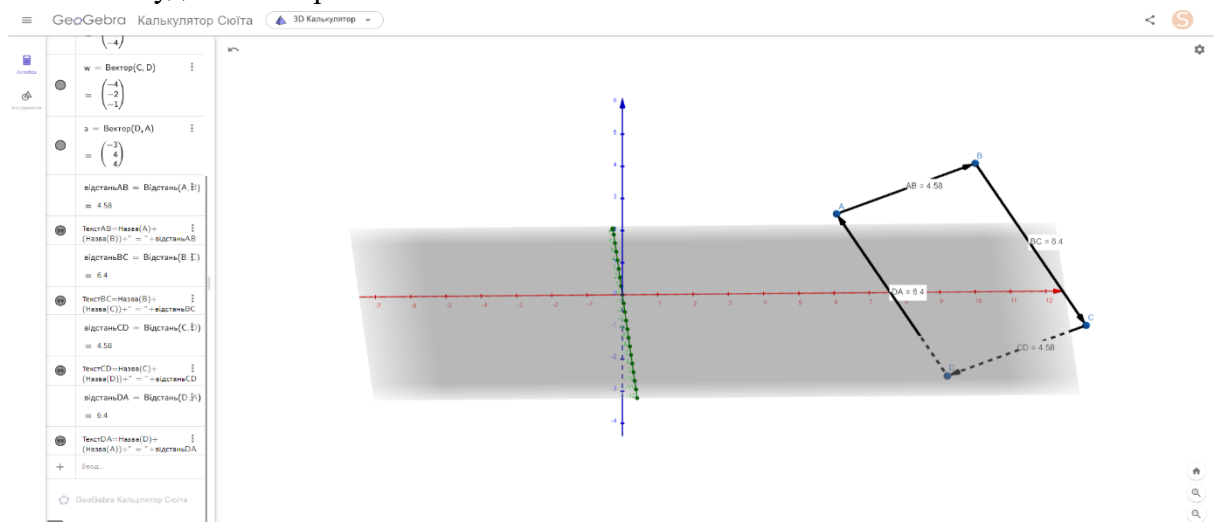
теми «Вектори у просторі». Демонстраційні креслення та 3D моделі допомагають студентам краще розібратися у основних поняттях стереометрії.

Список використаних джерел:

1. Ботузова Ю. В. Динамічні моделі geogebra на уроках математики як основа STEM-підходу. *Фізико-математична освіта*. 2018. Вип. 3. С. 31-35.
2. Гриб'юк О. Дослідницький підхід у навчанні з використанням системи динамічної математики. *Актуальні питання гуманітарних наук*. 2016. Вип. 15. С. 284-298.
3. Тушев А. Застосування програми Geogebra до формування дослідницьких умінь під час створення динамічних розробок з геометрії. *Фізико-математична освіта*. 2022. Т. 34. № 2. С. 43-49.
4. Усата О. Ю. (2019) *Використання GeoGebra у вивченні математики*. Тези доповідей Х Міжнар. наук.-техніч. конф. «Інформаційно-комп'ютерні технології – 2019» (Житомир, 18-20 квітня 2019 р.). С. 204-205.
5. Хрущ Л. Застосування програми Geogebra для організації навчально-пізнавальної діяльності учня. *Гірська школа Українських Карпат*. 2019. № 20. С. 19-27.

УДК 537.8

*Матвійчук Софія, здобувач фахової передвищої освіти
I курсу спеціальності «Дизайн»,
науковий керівник Гандзій Р.Я.*

ВИМІРЮВАННЯ ЕЛЕКТРОМАГНІТНОГО ВИПРОМІНЮВАННЯ ЕЛЕКТРОПОБУТОВОЇ ТЕХНІКИ, ЕЛЕКТРИЧНИХ ПРИСТРОЇВ ТА ЕЛЕКТРОАРМАТУРИ У ПОМІШКАННІ

Людина за для комфорту все більше оточує себе електричною побутовою технікою, і не передбачає, і не розуміє наслідків її впливу на свій організм. Особливо у великих містах, де довкілля густо насичене техногенними електромагнітними полями, що створюються побутовою технікою, силовими кабелями, стільниковим зв'язком, системою Wi-Fi, електротранспортом, лініями електропередач тощо.

Враховуючи, що всі живі структури мають крім своєї фізичної оболонки, ще й характерну електромагнітну структуру (біополе) зі своїми вібраціями на клітинному рівні, – неважко передбачити згубний вплив зовнішнього випромінювання на клітини, врешті на організм, що призведе до патологічних змін та смерті.

В багатьох випадках квартира сучасного мешканця, чи офіс працівника – це камера для повільної смерті живого організму. Хоча випромінювання побутової електричної техніки невеликі, але вони щохвилини, вдень і вночі впливають на нас. Особливо у висотному будинку з надзвичайно великою густиною електромагнітного поля (ЕМП). А в мегаполісі і втекти нема куди.

На сьогоднішній день населення в якійсь мірі знає про небезпечний вплив мікрохвильової печі, стільникових телефонів, можливо, Wi-Fi-роутерів. Але мало хто знає таку ж дію холодильників, фенів, електробритв тощо.

Варто відмітити, що в останні роки моніторингу стану електромагнітного випромінювання (ЕМВ) присвячено більше уваги, ніж у попередні. Це обумовлено

орієнтацією України у ЄС. В той же час національні норми електромагнітної безпеки населення відстають від вимог сьогодення. Та й дослідження стосуються переважно обмеженого кола випромінювачів: ліній електропередач, електричного транспорту та мобільного зв'язку. Вважаємо, що проблема впливу електромагнітного випромінювання потребує глибокого комплексного довготривалого наукового дослідження.

Метою дослідження виступає вимірювання напруженості електричного та індукції магнітного полів, оцінка електромагнітної безпеки електричної побутової техніки, електричних пристроїв та електроарматури у помешканні за допомогою портативного детектора електромагнітного випромінювання KKMoon GM3120.

Наслідком функціонування будь-якого електроприладу є виникнення електромагнітного поля при протіканні струму в провідниках. Всі штучно згенеровані електричні, магнітні та електромагнітні поля складають електромагнітне забруднення навколишнього середовища, для якого віднедавна є спеціальний термін – електросмог [1]. Його джерелами є електропроводка, всі види електроприладів, причому, чим потужніший прилад, тим більш агресивне поле. Якщо піднести мобільний телефон до працюючого радіо, то почнуться збої, тому що одні поля заважають іншим.

Всі побутові електричні прилади та пристрої створюють електромагнітні поля та/або функціонують з їх допомогою. Це автоматичні вимикачі та розетки, кондеціонери та електрообігрівачі, флуорисцентне та світлодіодне освітлення, телефони та Wi-Fi роутери, телевізори та комп'ютери, пральні машини та пиловсмоктувачі, мікрохвильові печі та індукційні плити, електробритви та фени, електричні зубні щітки та електродепілятори, і навіть електричні годинники. І, звичайна кухонна побутова техніка, якою ми користуємося щоденно: електрочайники, холодильники, праски, кавоварки, тостери, міксери тощо.

Хвилі електромагнітного поля порушують систему людського організму. Найбільш помітним є їхній вплив на мозок, серце та вагітних жінок. Опромінення високої частоти сприяють розвитку раку. Може призвести до підвищення ймовірності викиднів. Але навіть низькочастотне випромінювання може викликати хворобу Альцгеймера, хворобу Паркінсона та багато серцевих, неврологічних та офтальмологічних захворювань. Генетичні пошкодження є найсерйознішими пошкодженнями, які неможливо виправити навіть через багато поколінь [2].

Люди, які піддаються довготривалому впливу електромагнітного поля, зазвичай відчувають роздратування та стрес протягом дня. Вони найбільш схильні до таких захворювань, як рак і пухлини, до неврологічних розладів, серцевих нападів, імпотенції та викиднів. Це також призводить до втрати пам'яті, психічної депресії та нервових розладів. Така інтенсивність також впливає на втрату зору через катаракту, теплову дію та тиск на око [3].

Рівень МП	Вплив на людину (або біологічний об'єкт)
> 0,2 мкТл	Збільшується ризик захворювання на мієлоїдний лейкоз серед дорослих: > 0,2 мкТл у 2,3 рази; > 0,3 мкТл – 2,7 рази; > 0,4 мкТл – 4,6 рази, що становить СІ 0,77...3,46 %; ВР 1,63 % У 2,6 рази збільшується ризик появи злоякісної меланоми шкіри у дорослих У 2,6 рази збільшується ризик появи раку головного мозку у дорослих
0,2...10 мкТл	Підвищення ризику захворювань на рак. Бічний аміотрофічний склероз. СІ 1,05...3,55 %; ВР 1,93 %
> 0,41 мкТл	У 2,1 рази збільшується ризик появи раку яєчок у чоловіків
0,5...50 мкТл	Характеризується ростом трансформованих клітин у печінці. Підвищення активності гліколітичних реакцій та підвищення продукції молочної кислоти в різних тканинах (втома)
0,8...1 мкТл	Підвищується ризик захворювання на хворобу Альцгеймера та старече слабоумство. СІ 1,21...3,33 %; ВР 2,0 %
1 мкТл	Скорочування фази повільного сну. Зниження уваги та активності клітин головного мозку людини. СІ 0,93...3,43 %; ВР 1,78 %
1,4 мкТл	Генетичні зміни: вплив на синтез пептидів, що виконують функції біологічних датчиків
4,2...15,4 мкТл	У 1,5 рази збільшується ризик появи раку легень у дорослих
20 мкТл	Невеликі зміни серцевої функції, зниження пульсу на 3–5 ударів/хв.

За даними дисертаційного дослідження

https://science.donntu.edu.ua/wp-content/uploads/2018/10/aref_Reznik_DV.pdf

Існує багато непрямих впливів на організм людини через вплив на рослини, оскільки ці випромінювання впливають на нашу їжу. Коли випромінювання проходить через рослини, багато молекул перетворюються на іони, і в результаті їх токсичність зростає.

Побутова техніка є джерелом ЕМП промислової частоти (50 Гц). Це може бути шкідливим при рівні магнітної індукції щонайменше 0,2 мкТл, якщо опромінення відбувається щонайменше 8 год. на день протягом кількох років [4].

Найпростіший спосіб зменшити дію ЕМП – віддалити джерело ЕМП від людини таким чином, щоб його шкідлива дія не досягала тих місць, де людина проводить багато часу – дивана, ліжка, обіднього чи робочого столу. Для квартир, розташованих в новобудовах для захисту стін, стелі, підлоги та інших поверхонь від ЕМП, рекомендується використовувати спеціальну екрануючу металеву сітку та спеціальні екрануючі фарби.

Електромагнітне випромінювання оточує людину всюди. Його джерелами є як природні, так і створені людиною об'єкти, а вимірюється воно спеціальним приладам – детектором електромагнітного випромінювання.

Він здатний виявляти наявність поля, його параметри і джерело. Такий прилад використовуються для перевірки умов праці та відповідності робочого місця санітарно-гігієнічним нормам і стандартам безпеки. Також використовується і в домашніх умовах, коли необхідно перевірити рівень випромінювань в кімнатах, якщо поблизу є потенційно небезпечні випромінювачі ЕМП.

Для дослідження у своїй роботі ми користувалась портативним детектором електромагнітного випромінювання ККmoon GM3120. Безперечною перевагою цього приладу перед аналогами за ціною є те, що цей детектор поєднує у собі дві функції – вимірювача як електричних, так і магнітних полів. При цьому він має невеликі розміри та вагу в порівнянні з іншими детекторами, наприклад, лабораторного типу. Прилад має високу точність вимірювань, простий та зручний у використанні, що дозволяє оцінити електромагнітну безпеку будь-якого об'єкта на професійному рівні.

У сучасних квартирах, крім явних джерел впливу електромагнітних полів, таких як холодильник, мікрохвильова піч, пральна машина є безліч прихованих джерел. На жаль, ми не можемо бути впевнені, що саме знаходиться за якоюсь стіною. Це може бути силовий щит чи кабель, це може бути ліфтова шахта, яка теж може становити загрозу. Також ми не можемо знати, чим займаються наші сусіди. Припустимо, якщо в них стоїть яка-небудь електротехніка потужністю кілька кіловат, то і відповідний рівень ЕМП буде теж сильно перевищений, і це позначиться на нашому здоров'ї.

Вимірювання даним приладом згідно ДСТУ повинно проводитись на трьох відстанях від об'єкта: в безпосередній близькості від об'єкта, на відстані 0,5 м і на відстані одного метра. Ми ж виконували другі вимірювання на відстані не 0,5 м, а трохи ближче – орієнтовно на 0,25-0,30 м. Оскільки на відстані 0,5 м випромінювання вже може не бути, а на в 2 рази меншій відстані від джерела ЕМП, де часто може перебувати людина, – воно цілком можливе. Адже інтенсивність випромінювання залежить від квадрата чи навіть куба відстані.

Результати роботи. Таблиця частини вимірів

№ п/п	Електрична техніка чи пристрій	Електричне поле			Магнітне поле		
		Напруженість, (В/м), на відстані:			Індукція, (мкТл), на відстані:		
		0 м	0,3 м	1 м	0 м	0,3 м	1 м

1.	Холодильник	0	0	0	7,06	1,13	1,05
2.	Електричний чайник	0	0	0	6,35	0,78	0,26
3.	Мікрохвильова піч	0	0	0	19,05	15,95	8,97
4.	Пилосос	1	0	0	1,93	1,78	1,46
5.	Фен	22	0	0	18,92	17,35	2,87
6.	Монітор	0	0	0	3,25	1,80	1,22
7.	Системний блок	0	0	0	7,94	4,26	1,80
8.	Телевізор	0	0	0	2,45	1,28	1,10
9.	Розетка	360	0	0	1,52	0,51	0,03
10.	Блок живлення для ПК	19,23	52	0	2,52	2,07	1,52
11.	Лічильник електроенергії	0	0	0	19,22	5,53	1,05
12.	Стіна від сусідів	0	0	0	1,13	1,09	0,43

Провівши наукове дослідження з обраної теми, слід підсумувати, що ми описали небезпечну дію джерел електромагнітного випромінювання, самостійно виміряла детектором

Перевищення допустимих норм електромагнітного випромінювання (ЕМВ)

Джерело ЕМВ	Показники вимірювання, мкТл	Перевищення, рази
Комп'ютер	1-100	5-500
Холодильник	1	5
Кавоварка	10	50
Електробритва, фен	15-17	75-85
Стільниковий телефон	40	200

Гранична допустима норма для людини – 0,2 мкТл



ККmoon GM3120 рівень напруженості електричного та індукції магнітного полів, що створюються ними безпосередньо при дотику до джерела та на відстанях 0,3м та 1м. Для достовірності результатів дослідження відзняли на відео. Встановили потенційно небезпечні випромінювачі, які не відповідають санітарно-гігієнічним нормам і

Рис. 1. Інтернет-дані про перевищення норм ЕМВ

стандартам безпеки. Запропонували найпростіші способи зменшення шкідливої дії електромагнітного поля і захисту від нього.

Робота доводить, що більшість з виміряних випромінювачів створюють понаднормове магнітне поле навіть на відстані 1м. При нормі індукції магнітного поля до 0,2 мкТл, випромінювання, наприклад, холодильника було більше в 5 разів, пилососа в 7 разів, системного блоку в 9 разів, фена майже у 20 раз, а мікрохвильової печі у 45 раз.

Вважаємо, що не тільки користувачі електричної побутової техніки, але і все населення повинно знати та розуміти з якими ризиками вони стикаються при роботі з випромінюванням електроприладів та які наслідки можуть їх очікувати в перспективі. Це важливо! Про це треба говорити! Це здоров'я нації!

Список використаних джерел

1. Electrosmog – a phantom risk. Copyright 1996 by Swiss Reinsurance Company Author: Christian Brauner, D-Freiburg i.Br. 33 pages
2. Sheerup Goswami, «Polluting Rays Strike Out», Science reporter, June, 2010

3. Thomas Haumann, Uwe Munzenberg, Wolfgang Maes, Peter Seirck, «HF- Radiation Levels of GSM Cellular Phone in Residential Areas».

4. Безпека людини в сучасних умовах: Монографія / В.В. Березуцький та ін. Харків. 2018. 208 с.

УДК 512.1

*Ольховецький Андрій, здобувач фахової передвищої освіти
III курсу спеціальності «Комп'ютерна інженерія»,
науковий керівник канд. фіз.-мат. наук Стефурак Н.А.*

АЛГОРИТМ ДЕЙКСТРИ ПОШУКУ НАЙКОРОТШОГО ШЛЯХУ ГРАФА. ПРОГРАМНА РЕАЛІЗАЦІЯ

Швидкі темпи розвитку IT-індустрії диктують свої вимоги до фахівців у цій сфері, одне з яких це вміння здійснювати алгоритмічні рішення (Problem Solving) прикладних задач [1]. Для прикладу, «алгоритмічні питання» можуть становити від 60% до 100% завдань співбесіди із кандидатами при працевлаштуванні в IT-компанію [2]. Як правило метою таких завдання є перевірка здатності фахівця до креативного, нестандартного мислення, а отже і здатності до розробки нового функціоналу програмного продукту та оптимізації існуючого. Тому знання і вміння застосовувати ефективні алгоритми є важливою компетенцією для розробників програмного забезпечення. Алгоритми використовуються практично в усіх сферах інформаційних технологій: в криптографії, при аналізі текстів, зображень і відео, в біоінформатиці, аналізі великих даних, штучному інтелекті, задачах оптимізації тощо.

Найефективніший алгоритм віднаходження довжини найкоротшого шляху від фіксованої вершини до будь-якої іншої є алгоритм, який запропонував у 1959р. датський математик Е. Дейкстра.

Алгоритм Дейкстри може бути застосований для розв'язання багатьох прикладних задач, зокрема, знаходження найкоротшого шляху для GPS-навігації, оптимізації логістичних маршрутів доставки, знаходження найшвидшого шляху для передачі даних в мережах тощо.

Алгоритм працює із зваженими орієнтованими графами, які можуть мати лише додатну вагу кожного ребра. Нехай $G = (V, E)$ – орієнтований граф, $w(v_i, v_j)$ – вага дуги. Починаємо з вершин a і знаходимо віддаль від a до кожної із суміжних до неї вершин. Вибираємо вершину, віддаль від якої до вершини a є найменшою; нехай ця вершина буде v^* . Далі знаходимо віддалі від вершини a до кожної вершини, суміжної з v^* вздовж шляху, який проходить через вершину v^* . Якщо для певної з таких вершин ця віддаль менша від поточної, то заміняємо нею поточну віддаль. Знову вибираємо вершину, найближчу до a , але таку, що не вибирали раніше, і процес повторюємо [3],[4].

При реалізації даного алгоритму зручно користуватись методом міток, які будуть двох типів: тимчасові та постійні. Вершини з постійними мітками групують у множину M , яку називають множиною позначених вершин. Решта вершин має тимчасові мітки, і множину таких вершин позначають через T ($T = V \setminus M$), де V – множина усіх вершин графа. Вихідній вершині присвоюється мітка 0 і мітки ∞ для усіх інших вершин. Суть алгоритму зводиться до покрокового переприсвоювання значень міток. Величина постійної мітки дорівнює довжині найкоротшого шляху від вихідної вершини до заданої. Якщо ж мітка тимчасова, то вона дорівнює довжині найкоротшого шляху, який проходить лише через вершини з

постійними мітками. Процес продовжується до того часу поки усі вершини не матимуть постійних міток [5].

У своїй роботі ми скористались алгоритмом Дейкстри для реалізації наступної прикладної задачі: необхідно знайти найкоротший шлях передачі інформаційного пакета між комп'ютерами локальної мережі. Структура мережі представлена змішаною топологією. Кількість комп'ютерів та відстані між ними відомі і є вхідними даними програмної системи. Після побудови математичної моделі конкретизованої задачі: у локальну мережу об'єднано 12 комп'ютерів за змішаною топологією, кожен вузол є вершиною зваженого орієнтованого графа, зв'язок між комп'ютерами на моделі представлено напрямленим ребром, а відстань - вагою ребра), яка зображена на рисунку 1:



Рис.1

даний алгоритм реалізовано на мовах C++ та Python. Основна ідея реалізації в обох мовах програмування полягає у використанні пріоритетної черги для зберігання вершин, які потрібно опрацювати, та використання структури даних, яка дозволяє зберігати граф. Проте є ряд відмінностей: у мові C++ використовуємо бібліотеку `mathplolib`, словник та масив для запису і обрахунку заданих значень, у мові Python використовуємо бібліотеки `vector`, `queue`, `climits`, вектор та масив.

Аналізуючи програмні коди обох мов програмування приходимо до висновку, що реалізація алгоритму найкоротшого шляху на мовах програмування C++ та Python дає можливість розробляти ефективні та функціональні рішення для вирішення прикладних задач, про те алгоритм працює ефективніше на мові C++ за рахунок швидкодії та економного використання пам'яті і є потужнішим при «вимогливих» застосуваннях, зокрема, при наукових обчисленнях, розробці ігор. Реалізація алгоритму на мові Python має перевагу у візуальному супроводі представлення результатів та має простий, зрозумілий для користувача синтаксис.

Програмна реалізація на обох мовах програмування може бути удосконалена та доопрацьована, зокрема, в частині оптимізації та модернізації програмного коду, розробці візуального програмного інтерфейсу, використання нових бібліотек і т.д.

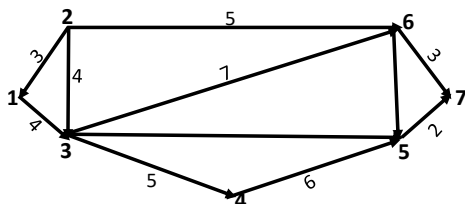
Список використаних джерел:

1. Прокоп Ю.В., Трофименко О.Г., Задерейко О.В. Аналіз підходів у викладанні початкового курсу програмування в університетах. Системні технології. 2021. «ІНФОРМАЦІЙНЕ СУСПІЛЬСТВО: ПРОБЛЕМИ ТА ПЕРСПЕКТИВИ» № 4(135). С. 73-84.
2. Прокоп Ю.В., Трофименко О.Г., Дикий О.В. Дослідження підходів до викладання курсу «Алгоритми та структури даних» для студентів ІТ-спеціальностей. *Вчені записки Таврійського національного університету імені В.І. Вернадського. Серія «Технічні науки»*. 2021. Том 32 (71) Ч. 1 № 2. С. 216-220.
3. Нікольський Ю.В. Дискретна математика. К.: Видавнича група ВНУ, 2007. 387с.
4. М. Ф. Бондаренко Комп'ютерна дискретна математика: підручник. Харків. «Компанія СМІТ». 2011. 485с.

5. Кривий С.Л. Дискретна математика: підручник для студентів вищ. навч. закл. Чернівці-Київ: Видавничий дім «Букрек». 2014. 568 с.

УДК 537.8

*Фера Ігор, здобувач фахової передвищої освіти
I курсу спеціальності «Автомобільний транспорт»,
науковий керівник Кузів І. С.*

ДОСЛІДЖЕННЯ АНТЕННИХ ВЛАСТИВОСТЕЙ ТОРОЇДАЛЬНИХ КОТУШОК

Останніми роками різні науково-дослідні колективи й автори проводять безліч робіт із вивчення нетрадиційних (з погляду сучасної фізики) природних явищ, енергетики, полів, випромінювань та їхнього прикладного використання. При цьому висуваються нові гіпотези про будову речовини й Всесвіту, пропонуються нові теорії про фізичні поля, випромінювання, взаємодії тощо. Аналіз і узагальнення результатів подібних робіт у суміжних галузях досліджень дає змогу виокремити в них багато чого спільного, що збігається не тільки за послідовністю спостережуваних явищ і процесів, а й за їх змістом та величиною реєстрованих параметрів. Результати згаданих робіт здатні істотно доповнити один одного, збагатити новими знаннями та внаслідок цього значно просунути пізнання природи й істотно поліпшити процес життєдіяльності та якість життя людини.

Останнім часом дедалі більший інтерес, визнання й експериментальне підтвердження знаходять поздовжні електромагнітні хвилі (ПЕХ).

Існування ПЕХ тільки в невеликому просторі вельми суттєво обмежило їхні дослідження в основному рамками радіотехнічних пристроїв. Водночас результати проведених експериментів свідчать про їхню широку поширеність у природі та суттєвий вплив на живі організми як переносника біоенергії та інформації.

Поздовжні електромагнітні хвилі (ПЕХ) теоретично стали вивчатися порівняно недавно, вони суттєво відрізняються від добре відомих поперечних електромагнітних хвиль (ЕМХ) тим, що вектор E або H спрямовані вздовж напрямку руху хвилі. Поздовжні електричні хвилі в середовищах безпосередньо пов'язані з поздовжніми переміщеннями зарядів і супроводжують їх.

У наукових колах немає єдиного розуміння з проблеми ПЕХ і навіть піддається сумніву сам факт їхнього існування на тій підставі, що рівняння Максвелла не мають розв'язань для поздовжніх хвиль у діелектриках та у вакуумі. Прихильники ПЕХ наводять численні приклади їх існування в плазмі (хвилі Ленгмюра), у хвилеводах, резонаторах, в п'зоелектриках, напівпровідниках, в однопровідних лініях передачі енергії й т.п. та пропонують теоретичні розв'язання проблеми.

Як це не дивно, аналогічні суперечки відбувалися півтора століття раніше, коли обговорювалася проблема електромагнітного (ЕМ) поля, в аспекті співвідношення теорії далекодії та теорії близькодії.

Прихильники далекодії вважають, що розподіл ЕМ полів є наслідок розподілу зарядів, тоді як прихильники близькодії вважають, що розподіл зарядів є наслідок структури розподілу полів. За 120 років, коли домінували прибічники близькодії в електродинаміці й поперечні ЕМХ в радіоелектроніці, накопичилося досить велике число фактів, не пояснюваних теорією Максвелла, наприклад, перенесення енергії електричних хвиль по одиночному дроті (парадокс Тесла), таємнича енергія випромінювань з пальців.

В цей час існування ПЕВ підтверджується багатьма теоретичними та експериментальними роботами, починаючи з робіт Тесла та його учнів.

Слід підкреслити, що існування поздовжніх електромагнітних хвиль не суперечить фундаментальним законам фізики, зокрема, рівнянням Максвелла, але існує певна плутанина в термінології для поздовжніх хвиль, що прямо пов'язано з різною фізичною природою таких хвиль.

Пригадаємо, що електромагнітна індукція — явище створення в просторі вихрового електричного поля змінним магнітним потоком. Вихрове електростатичне поле може бути створено за допомогою змінних за часом замкнутих струмів, що задовольняють умові соленоїдальності.

Найбільш простий і відомий варіант отримання таких полів пов'язаний з використанням струмів, що ростуть або зменшуються прямо пропорційно часу t . Тоді електричне вихрове поле E виявляється строго статичним, де роль джерел вихорів електричного поля відіграє залежна від часу похідна від заданого зовні магнітного поля; тому ці джерела можна ідентифікувати з деяким магнітним струмом [1].

Прямий соленоїд з лінійним струмом, згорнутий в тор, еквівалентний кільцевому магнітному струму, зовнішнє поле якого при стягуванні кільця в точку збігається з полем елементарного електричного диполя.

Струмовий електричний диполь виходить згортанням прямого соленоїда в тор рис. 1.



Рис. 1. Прямий соленоїд з лінійним струмом, згорнутий в тор, еквівалентний кільцевому магнітному струму, зовнішнє поле якого при стягуванні кільця в точку збігається з полем елементарного електричного диполя[1].

Отже, наша відправна обернена задача про віднайдення джерел дипольного електростатичного поля має принаймні два незалежні набори рішень: це або розподілу нерухомих зарядів, або розподіл вихрових струмів, що лінійно змінюються по часу t .

При розумінні цих обмежень і з дотриманням деякої розумної обережності можна висловити таке загальне твердження: будь-яке електростатичне поле, створюване будь-якою системою нерухомих зарядів, може бути точно відтворено із застосуванням тільки струмових джерел [1].

В зв'язку з цим цікаво відзначити, що тороїдальні струми завжди виявляються виділеними в ряді інших розподілів. З ними доводиться стикатися і в макромасштабах при дослідженні полів, створюваних тороїдальними антенами. Як відомо, за поле випромінювання відповідальна лише вихрова частина струму. Отже, істинними, так би мовити, «чистими» джерелами випромінювання повинні вважатися саме кільцеві, замкнуті струми, що звеличує тор в ранг елітарних геометричних фігур у теорії випромінювачів, бо за

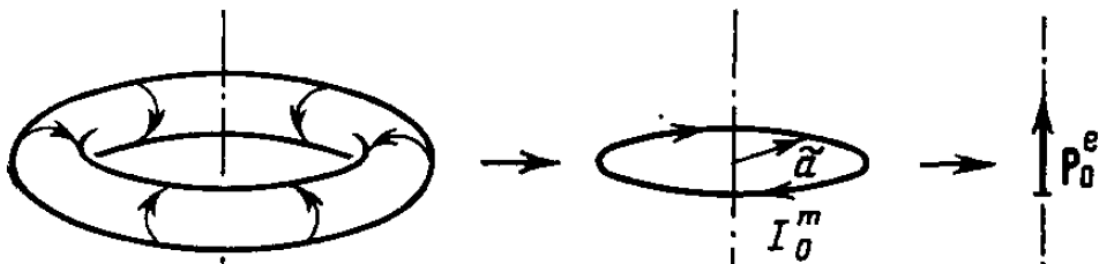
допомогою чисто-вихрових струмів, що його обтікають, можна відтворити будь-яке поле випромінювання: поздовжні азимутальні струми, коаксіально поточні по великих кільцях тора, випромінюють подібно елементарному магнітному диполю; поперечні, полоїдальні струми, що протікають по малим колам, випромінюють, як електричний диполь і т. д [1]. Так що в певному сенсі тор є більш елементарним електродипольним джерелом, ніж навіть сам вібратор Герца.

Кульова приймальна антена реєструє поверхневий заряд, викликаний компонентом падаючої хвилі E нормальної до зовнішньої поверхні; тому можуть бути виявлені лише поздовжні електричні хвилі (але не магнітні). Щоб визначити напрямок (поляризацію) падаючої подовжньої електричної хвилі, може бути введений відповідний поглинаючий екран. При цьому невраховані поперечні електромагнітні поля, що випромінюються проводами та сусідніми об'єктами, відіграють лише незначну роль [2].

Поздовжні електричні хвилі транспортують енергію перпендикулярно пластин паралельного конденсатора. Відомо, що енергія може бути передана від однієї пластини плоского паралельного конденсатора до іншої пластини. Таким чином, очевидно, що енергія передається в напрямку поздовжнього електричного поля E перпендикулярно пластинам конденсатора [2].

Все ж таки теорія, представлена вище, дуже незалежна від розміру довжини хвилі; так що потік енергії перпендикулярно пластинам звичайного конденсатора і саме при допомозі кульової приймальної антени можна виявити компоненти падаючої хвилі E , нормальної до зовнішньої поверхні [2].

Для виявлення випромінювання тороїдальних антен всередину тороїдальної котушки поміщається кульова антена підключена до осцилографа Рис. 2.



Рис. 2. Прилади для виявлення та генерації поздовжніх електричних хвиль.

Всередині тороїдальних антен при допомозі осцилографа фіксується імпульси пилкоподібної форми. Оскільки кульова антена не сприймає поперечних електромагнітних хвиль то даний дослід свідчить про те що ми фіксуємо поздовжні електричні хвилі.

При віддаленні кульової антени від тороїдальної випромінювальної котушки на відстань 10см сигнал практично спадає до нуля.

Коли всередину тороїдальної випромінювальної котушки помістити металевий стержень то кульова антена сприймає досить сильний сигнал в торці стержня. Даний дослід свідчить про те що у стержні поширюються поздовжні електричні хвилі.

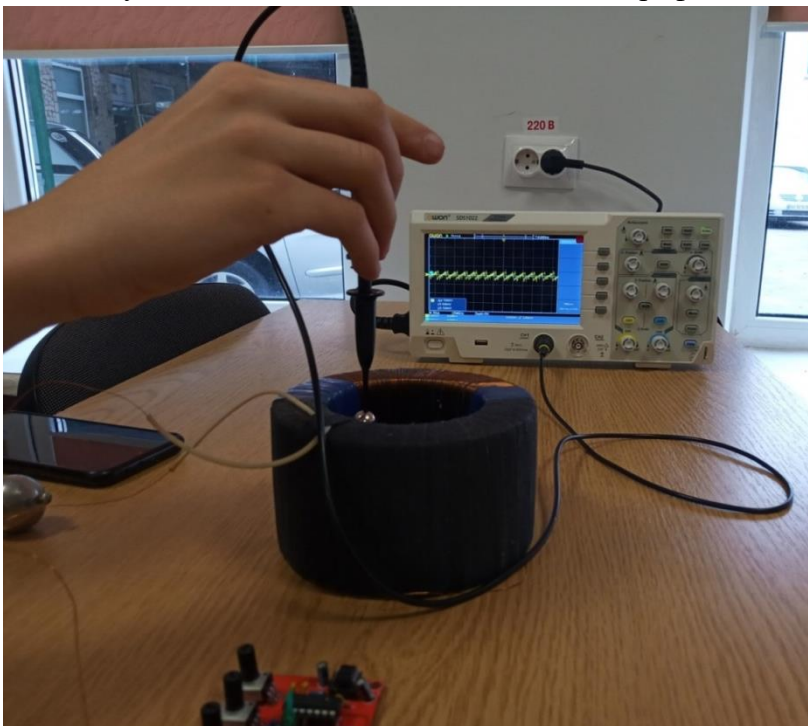
При якісному порівнянні сигналу від кульових антен різних розмірів ми помітили що сигнал від кульки меншого розміру має меншу амплітуду.

При використанні тороїдальних котушок різних розмірів ми помітили що чим менші розміри, тим амплітуда сигналу яка фіксується кульовою антеною буде менша. Також при зменшенні розмірів тороїдальної котушки збільшується рівень шумів у прийнятому сигналі

Провівши наукове дослідження з обраної теми, слід підсумувати, що:

тороїдальна котушка є джерелом змінного електричного поля при з використанням струмів, що ростуть або зменшуються прямо пропорційно часу t , тобто вихрове електричне поле може бути створено за допомогою змінних за часом замкнутих струмів, що задовольняють умові соленоїдальності;

вихрове електричне поле створене за допомогою змінних за часом замкнутих струмів прямо пропорційних часу t зосереджене в центрі тороїдальної котушки;

електричне поле створене за допомогою змінних за часом замкнутих струмів прямо пропорційних часу породжує поздовжні електричні хвилі у провідниках. Дані електричні хвилі досить слабо затухаючі.

Отримані результати досліджень потребують дальшого вивчення та опрацювання і на їх основі уточнення гіпотези випромінювання тороїдальних антен.

Список використаних джерел:

1. M A Miller Charge and current electrostatics. Nonstationary sources of static fields 1984 *Sov. Phys. Usp.* 27 69 American Institute of Physics
2. Monstein C., Wesley J.P. Observation of scalar longitudinal electrodynamic waves. // *Europhys. Lett.* 59(4), pp. 514-520 (2002).
3. Maxwell J. C.— A Treatise on Electricity and Magnetism in two volumes.— 3rd ed.— 1891.
4. Jackson J. D., Classical Electrodynamics (John Wiley & Sons, New York) 1965, p. 180, eq. (6.37).
5. Wesley J. P., Proceedings of the 2nd Cologne Workshop Physics as a Science, in *J. New Energy*, 5 (2001) 95
6. Wesley J. P., Selected Topics in Scientific Physics (Benjamin Wesley, Blumberg) 2001, pp. 125-127.
7. Romig H. R. et al., Reference Data For Radio Engineers, edited by Westman H. P., Vol. 6 (Howard W. Sams & Co., Inc.) 1982, pp. 28-3, Table (1).

СЕКЦІЯ ФІЛОСОФІЇ ТА СУСПІЛЬСТВОЗНАВСТВА

УДК 323

*Вербицька Анна, здобувач фахової передвищої освіти
II курс спеціальності «Право»
науковий керівник Рудик М.С.*

ШЛЯХИ ТА ОСОБЛИВОСТІ РЕГУЛЮВАННЯ ПОЛІТИЧНИХ КОНФЛІКТІВ В УКРАЇНІ

Впродовж останнього часу ситуація в Україні неодноразово загострювалася. Політичні конфлікти змінювалися один за одним. Суспільно-політичні кризи охоплювали політичну еліту, а також різні верстви населення. Поширювалися також на головні сфери життя — політичну, економічну, культурну, інформаційну. Їх розвиток та наслідки в цілому мали деструктивний вплив.

Водночас до цього часу дослідники дають різні оцінки щодо зовнішніх та внутрішніх чинників. Неоднозначно оцінюють і рушійні сил вказаних конфліктів. А також умови і можливості їх виникнення у майбутньому. Об'єктивний перебіг конфліктів як соціального явища може бути і позитивним (продуктивним), а також навпаки.

У політичному аспекті найбільш значущі ті конфлікти, що водночас охоплюють всі рівні соціальної, економічної і політичної структур. А також порушують і втягують максимально можливе в конкретних умовах число учасників. Такі конфлікти відбуваються в сфері суспільних відносин. Зв'язаних з проблемами збереження або повалення влади, а також її зміцнення або підриву. «Політичні конфлікти дезорганізують та дестабілізують становище. Але одночасно стають початком нового етапу розвитку у випадку їх позитивного вирішення. Будь-який політичний конфлікт, маючи свої певні особливості, здатен відіграти певну конструктивну, деструктивну або взагалі руйнівну роль в розгортанні політичного процесу. Тому важливо знати ці особливості. Щоб вірно орієнтуватися в політичній ситуації, як правило, нестабільній, динамічній. Займати продуману політичну позицію» [1]. Сучасний етап політичного життя характеризується підвищенням ролі політичної свідомості. Яка, будучи найбільш загальною категорією, віддзеркалює всі чуттєві, теоретичні, ціннісні, нормативні, раціональні, підсвідомі та інші уявлення людини. Вони виникають у процесі її стосунків з політичними структурами. Обумовлено це як внутрішніми, так і зовнішніми умовами. З одного боку, політизація мас в сучасних умовах потребує підвищення рівня громадської та політичної свідомості, з іншого боку, вирішення глобальних проблем, що стоять перед людством, пов'язане з посиленням ролі політичної свідомості у світовій політиці. «Політичний конфлікт посідає помітне місце в структурі вітчизняної політики. Він може мати дві основні форми, а саме: зовнішньополітичну та внутрішньополітичну. А також специфічні риси й особливості свого перебігу. Аналіз свідчить, що географічне положення, розмір території, кількість населення, комунікації, технологічний і воєнний потенціал, культурні традиції все це є важливими складовими національної безпеки України. Вони потребують концептуального вираження в її геополітичній доктрині, проте нинішній історичний період розвитку нашої держави характеризується відсутністю бажаної єдності поглядів у суспільстві щодо базових цінностей. Через це варто погодитися з О. Валевським та М. Гончаром, які зазначали, що для сучасної України визначення власних геополітичних імперативів є нагальною проблемою» [2, с. 12]. Сьогодні зовнішня політика майже всіх країн світу характеризується двома векторами:

- «намаганням зберегти політичну незалежність;
- відшукати надійних партнерів для економічної, політичної, військової інтеграції» [3, с. 51].

Однією з найважливіших умов зміцнення позицій України у світі як суверенної держави та її інтеграції до світової спільноти є нормалізація внутрішньо-політичного стану. Він зараз характеризується вкрай високим ступенем нестабільності. Більше того, політичний фактор несе в собі потенційну загрозу економічній стабільності, а саме: довгострокові інвестиції в українську економіку. Це є необхідною умовою економічного підйому. Переходять в розряд лише потенційних через високий рівень ризику. Він генерується політичним середовищем. «В умовах фінансової кризи та конфліктних у своїй основі виборчих компаній в Україні кількість негативних чинників, спроможних вплинути на рівень політичних ризиків, продовжує зростати. При цьому перебуваючи в діапазоні від прогнозування політичної стабільності до подальшої ескалації. Спостерігається тенденція зростання рівня політичних ризиків. Вони пов'язані з відсутністю єдиної точки зору лідерів різних політичних сил щодо проблем суспільного розвитку й пріоритетів внутрішньої і зовнішньої політики. Це негативно впливає на імідж країни загалом. Створює проблеми з інвестуванням в економіку України з боку закордонних партнерів» [4, с. 55]. Вживаючи поняття «політичний конфлікт», сьогодні практично ніхто не уточнює, про що саме йдеться. Цим поняттям автоматично позначається все. Це відбувається на сучасній політичній арені України. Теза про «нормальність» політичного конфлікту використовується для того, щоб легітимізувати в очах суспільства та міжнародної спільноти боротьбу за ресурси політичної влади. Оскільки саме вона лежить в основі більшості, якщо не всіх політичних конфліктів. Але таке твердження є хибним. Оскільки підмінюються, ототожнюються поняття політичного конфлікту та конфлікту між політиками. «Безумовно, політичний конфлікт у якомусь вигляді завжди проявляється в діяльності окремих політиків, політичних сил, партій тощо, але слід мати на увазі й те, що конфлікти між окремими політиками далеко не завжди мають політичний характер, тим часом їх намагаються трактувати й подавати як загальнонаціональні політичні конфлікти» [5, с. 61]. Свого часу Аристотель окреслив поняттям політичного таке спілкування, яке прагне до вищого і загального блага. Інакше кажучи, до політичних питань належать ті, які тією чи іншою мірою стосуються всіх громадян. Усього соціуму, всієї держави. Відповідно, під політичним конфліктом треба розуміти таке зіткнення поглядів, інтересів, програм. В основі якого лежать питання, що стосуються «загального блага». Правильно організоване управління надає конфліктному процесові форми. Вона забезпечує мінімізацію неминучих політичних, соціальних, економічних і моральних утрат. Оптимізацію сфер суспільного життя, причетних до конфлікту. Позитивні наслідки соціально-політичного розвитку постають не з конфлікту як такого і не з уявної безконфліктності. А з уміння впливати на конфлікт у потрібному напрямі. Прийняття управлінських рішень у суспільстві, яке перебуває на стадії переходу до якісно нового стану, має свої особливості, тут йдеться про ризик, який має суб'єктивний та об'єктивний характер. Об'єктивний ризик є невизначеністю у середовищі, де суб'єкт виявляє свою активність; суб'єктивний ризик є готовність суб'єкта приймати рішення, враховуючи невизначеність ситуації, під якою в даному разі розуміють неможливість спрогнозувати перспективи розвитку певних подій, а також багатоваріантність, неоднозначність суспільних процесів. Характеризуючи сучасний розвиток нашої держави і суспільства, практично всі без винятку політики й дослідники вказують на перехідний характер політичної системи, що реально існує в Україні. Наявність демократичної Конституції поєднується з явними

проблемами в реалізації її приписів, більше того, багато нових демократичних інститутів, які мають сприяти поширенню й поглибленню політичної участі, розвитку громадянського суспільства, демократизації діяльності органів державної влади, виявляють якщо не проблемну життєздатність, то принаймні низьку ефективність. «Для сучасної України стали реальністю такі, здавалося б, аналогічні для розвинених демократичних країн явища, як «партії, які нікого не представляють», «засоби масової дезінформації» на противагу ЗМІ. Вони мали б поширювати об'єктивну і незаангажовану інформацію, «фракції, що дезорганізують роботу парламенту», «громадські організації, які не захищають інтереси громадян», «корпоративні органи державного управління» і т. д. Політик, який у передвиборній кампанії обіцяє одне, а після виборів робить інше, сприймається в суспільстві не як ганебна аномалія, а як природне явище вітчизняного політикуму, складається враження, що політична система України на шляху від авторитаризму до демократії серйозно загальмувала свій рух уперед» [6, с. 12]. Вирішення або усунення політичних конфліктів, знаходження компромісу й згоди в кожному конкретному випадку є важливим пріоритетом та постійною потребою влади, а дестабілізація в країні виникає не тому, що існують конфлікти, а вони завжди були й залишаться в громадянському суспільстві. Напруга виникає в результаті несвоєчасного виявлення, а також контролювання та регулювання конфліктним процесом, тобто управління ним, під яким мається на увазі врегулювання, вирішення, придушення, навіть ініціювання деяких конфліктів в інтересах суспільства або окремих його суб'єктів. Більшість політичних конфліктів може бути оптимізованим на будь-якому рівні та на будь-якій стадії. Звідси постає стратегічне завдання відносно політичних конфліктів, що є перетворення небагатьох масштабних, гострих та небезпечних конфліктів у багаточисельні, дрібні, негострі й не небезпечні конфлікти.

Отже, необхідно максимально можливе вилучення з життя суспільства і держави конфліктів з високим рівнем невизначеності. Та, відповідно, з малим відсотком керованості, органам державної влади не обов'язково кожного разу втручатися в будь-які форми конфліктів. Існують інші інститути, що сприяють вирішенню конфліктів «в обхід» держави, при цьому втручання державних органів є необхідним в тому випадку, якщо конфлікти загрожують суттєво зачепити інтереси громадян, що не беруть участі в них; а також якщо виникають загрози встановленому порядку; а також у випадку здійснення суб'єктами конфлікту актів незаконного насилля. Також якщо виникають інші загрози національній безпеці, державне управління має бути налаштоване на профілактику й попередження конфліктів. Однак таке упереджене управління не зупиняється перед рішучим втручанням у конфлікт з метою його врегулювання, безсилля державних органів, яке сьогодні піддається критиці з боку громадськості, скоріше всього, є результатом несвоєчасного реагування. Керувати означає передбачити й попереджати. Інакше органи державного управління вимушені боротися з симптомами конфліктів замість їх причин.

Список використаних джерел:

1. Andrzej Lepper nie zyje. Popelnil samobjstwo. URL: <http://www.wiadomosci.onet.pl>.
2. Гончарук-Чолач Т. Засоби масової інформації в політичному житті суспільства. К. Ліра-К, 2020. 254 с.
3. Stephen Tierney. Constitutional Referendums: The Theory and Practice of Republican Deliberation. Oxford University Press, 2012. 352 p.
4. Литвин В. Сучасна Україна у дзеркалі суспільно-політичних конфліктів. Урядовий кур'єр. 23 листопада 2017.

5. Гончарук-Чолач Т. В., Джугла Н. В., Чигур Р. Ю. Аналітичний екскурс в методичні теорії демократії. Науковий огляд. № 1 (64). 2020. С. 10-20

6. Гончарук-Чолач Т., Джугла Н. Теорія та практика політичної пропаганди. Підручник. К.: Ліра-К, 2020. 260 с.

УДК 94 (477) 1648/1917

*Смигора Христина, здобувач фахової передвищої освіти
II курс спеціальності «Дизайн»
науковий керівник Дживра О.І.*

КРАДЕНА УКРАЇНА: УКРАЇНСЬКИЙ ЗЕЛЕНИЙ КЛИННА ДАЛЕКОМУ СХОДІ У ДРУГІЙ ПОЛОВИНІ ХІХ – НА ПОЧАТКУ ХХ СТ.

Сто років тому українське громадсько-політичне життя вирувало не лише на території України, а й далеко за її межами. Одним із найперших українських поселень ще у далекому ХVІІ столітті став Жовтий Клин. Це територія в нижньому Надволжжі, яку царська влада почала заселяти українцями із Слобожанщини та Лівобережжя з метою оборони від кочівників. Території Далекого Сходу куди переселяли українців де згодом був утворений славнозвісний Зелений Клин а також території Кубані відомі як Малиновий Клин. Ще одним таким осередком стали українські громади Сірого Клину – так називалася територія української колонізації в Сибіру. І це ще далеко не усі терени компактного проживання українців. Слід згадати і ще одну із етнічних територій українців це Стародубщина, яка була вкрадена московитами як і інші українські землі. Усі вони були утворені етнічними українцями внаслідок їхнього переселення на широких просторах імперії. Це питома історично українська народна традиція – називати ці терени клинами. Втім, досі нема усталеної думки, чому так сталося і власне чому така назва. Спочатку згадується у джерелах назва Зелений Клин, а потім, відштовхуючись від цієї назви, у середовищі українських переселенців постають й інші назви відомі як клини, що означали ту чи іншу територію.

Однією з актуальних дослідницьких проблем історії України ХІХ – початку ХХ ст. донині залишається переселенський рух, адже у результаті цього процесу суттєво змінилася географія розселення українців у світі. Скасування кріпосного права та розвиток ринкових відносин поставили перед урядами Австро-Угорщини та Росії питання аграрного перенаселення, котре потребувало нагального вирішення. Важливим способом подолання цього явища стала політика заохочення міграції селянства в малоосвоєну віддалену азіатську чи Далекосхідну частини країни, які згодом перетворилися у складову частину столипінського реформування сільського господарства.

Метою дослідження є процес переселення, аналіз та систематизація українського переселенського руху, на терени Далекого Сходу відомого як Зелений Клин, вивчення життя та діяльності українців, що були сюди відправлені.

Найбільші масові міграційні хвилі наприкінці ХІХ – на початку ХХ ст. були пов'язані з переселеннями етнічних українців з українських губерній до районів Південного Сибіру, Далекого Сходу та інших земель. Пізніше причиною переселень стали насильницька колективізація, втеча від голодомору, політичні репресії 1930-х рр. і післявоєнного часу, депортації, евакуація підприємств і людей у воєнні роки тощо.

Українці відіграли помітну роль у господарському освоєнні величезних і малозаселених просторів тодішньої Російської імперії. Значна їх кількість опинилася за

межами своїх етнічних земель через адміністративне перепідпорядкування територій, які раніше становили продовження основного етнічного масиву їхнього розселення.

Згідно досліджень проведених у 2021 році Інститутом демографії України стало відомо, що за межами України проживає від 3 до 5 млн. українців. Зараз ця кількість значно зросла через повномасштабну російську агресію, яка розпочалася у 2022 році. Частина українців, що переселилися, називають діаспорою, тобто етнічною спільнотою за межами своїх рідних регіонів, а частину – «закордонними українцями», оскільки вони живуть в колишніх етнічних межах України.

Загалом Росія завжди користувалася схожими засобами русифікації для всіх захоплених територій. Встановлення російської як офіційної мови, заборона навчатися, друкувати пресу й книги українською, примусова паспортизація, зміна прізвищ на російські, репресії і штучний голод – росіяни не гребували жодним із цих засобів. Крім того, застосовувалися маніпуляції з фактами, які мали доводити, що нібито українців на цих землях майже або зовсім немає.

Українці на Далекому Сході – актуальна і цікава тема для дослідження як загальної історії міжнародних етнічних міграцій, так і минулого України. Особливо компактно українці проживали у Південно-Уссурійському краї. Цю територію площею близько 1 млн км² ще називали «Зелений Клин». Також зустрічаються назви, що використовувалися українськими переселенцями такі як «Зелена Україна», «Нова Україна», «Далекосхідна Україна» [1, с.768].

Як державний прапор Української Далекосхідної Республіки було обрано національний синьо-жовтий прапор із зеленим клином. Зелений колір символізував тайгу, синій – небо і море, жовтий – хлібне поле. Також розглядався зелений прапор із синьо-жовтим прямокутником у лівому куті. Дослідження історії Зеленої України, як рідкісного феномену «країни в країні», є актуальним напрямком не тільки сучасної історичної науки, а й демографії, соціології, культури, політології.

Ще в XVI ст. українські козаки разом з мандрівниками почали проникати на простори Сибіру. З середини XIX ст. почалося масове заселення та освоєння українцями Далекого Сходу. Так, у 1859 році в Амурську область прибула перша партія переселенців чисельністю двісті сім осіб, що були вихідці з Лівобережної України та Таврійської губернії, наступного року з'являються переселенці з Полтавської губернії [2, с.75].

У 1882 році царським урядом вживаються заходи до прискорення заселення краю. При відборі переселенців перевага віддавалась населенню губерній Лівобережної України, оскільки там посилювались процеси обезземелення та перенаселення, зокрема сільського. 1 червня 1882 року були опубліковані спеціальні правила та видані документи про переселення за рахунок державних коштів при незначній сплаті особисто в Південно-Уссурійський край. За яким передбачалось щорічне переселення 250 родин селян. Загалом на Далекий Схід переселилось всього 172876 осіб, з яких українців – 109510 (63,4% всіх переселенців) [2, с.75].

Про початок переселення українців ми можемо дізнатися з перших за хронологією наявних документів архіву про переселення, і відносяться вони до 1891 р. Уряд доручив справу перевезення людей Акціонерному товариству «Добровільний флот», яке за відсутності залізної дороги у тому регіоні на той час було єдиним вітчизняним перевізником з Європейської частини на Схід.

Спеціальна комісія підписала 6 червня 1878 р. контракт із відомою німецькою судноплавною компанією Гамбурзько-Американського акціонерного товариства на

придбання у неї трьох океанських вантажо-пасажирських пароплавів: «Гользація» (Holsatia), «Тюрингія» (Thuringia) і «Гаммонія» (Hammonia), місткістю близько 3 тис. т. кожний. Таких потужних лайнерів у Російській імперії ще не було. Цими пароплавами за півтора місяці мали подолати шлях українські переселенці. Їхні мандрівки на Далекий Схід є однією з найяскравіших сторінок історії українських міграцій.

9 листопада 1892 р. полтавський губернатор повідомляв одеського градоначальника П. О. Зеленого, що земський відділ Міністерства внутрішніх справ визнав за можливе відправити до Південно-Уссурійського краю весною наступного 1893 р. 1400 осіб із Полтавської губернії. Їх планувалося розділити на три партії: перша – в 500 осіб, друга – 483 і третя – 420. У грудні Міністерство повідомило про можливість відправити на Далекий Схід додатково ще 600 осіб з Чернігівської губернії та 300 – з інших регіонів, а саме з Кубанської області (92 особи – 12 родин), Воронежської губернії (44 особи), Харківської губернії (189 осіб – 24 родини). Усі разом у складі 2351 особи мали бути доправлені до Одеси, а звідти – трьома пароплавами «Доброфлоту» до Владивостока [3, с.4].

На новому місці прибулими опікувалося Південно-Уссурійське переселенське управління. Однією з його функцій було забезпечення вихідців з України речами та інструментами у Владивостоці. Одеська торгова фірма «Гульє-Бланшард» прийняла пропозицію градоначальника на постачання різних предметів згідно зі списком Південно-Уссурійського переселенського управління. Фірма спеціалізувалася на продажі сільськогосподарських машин, ремісничих інструментів, знарядь землеробства.

У процесі підготовки до вибуття на нові землі статистика щодо переселенців постійно змінювалася, і до іменних списків вносилися корективи з різних причин. Так, до начальників губерній зверталися незаплановані до переселення селяни, які виявили бажання отримати від Міністерства внутрішніх справ дозвіл виїхати на Далекий Схід, траплялися випадки, що селяни переносили свій виїзд або зовсім відмовлялись від подорожі.

Не всі переселенці витримували труднощі нового життя, частина повернулася назад. Переселенські справи градоначальника містять цікаві відомості щодо конкретних сімей та окремих осіб. Іменні списки укладалися за встановленою формою по губерніях і повітах. Кожний запис включав порядковий номер, відомості про родину – соціальний стан, ім'я, по батькові та прізвище глави сім'ї, його вік; імена дружини і дітей; загальну кількість осіб; виділену їм переселенську суму. Переважна більшість сімей була багатодітними. Дані по кожній родині дають яскраву палітру картини переселення за кожний рік та в цілому за десятиріччя 1891–1901 рр.[3, с. 12].

Переселені українці міцно дотримувалися традицій не лише в матеріальній сфері, але і в духовній, навіть у топоніміці, про що свідчать численні назви сіл, яких постає далекосхідна географія України: Чернігівка, Полтавка, Київка, Чугуївка, Зіньківка, Ромни, Тараща, Звенигородка, Васильківка. Прилуки, Хорол, Кролевець, Ніжино, Пирятино, Богуславка, Біла Церква, Харківка, Рокитне, Попельня, Тавричанка, Хмельницьке і навіть Хрещатик [2, с.75].

У 1906 – 1917рр. зростає не тільки чисельність, а й питома вага українських переселенців, що заселяли Амурську область. Всього за ці роки прибуло з України 64169 осіб, що становило 49,7% всіх переселенців. Як і раніше, основна маса українців прибувала з Лівобережної України (35825 осіб або 27,8% всіх переселенців). З Правобережної України виїхало 14085 осіб це 10,9% та з Південної України – 1425 українців, що складало 11,1% [2, с.75].

На Далекому Сході ще в 1917-1922 рр. українці створили свої організації, кооперативи, мережу шкіл, друковані видання, заклади культури, власні представницькі

органи, сформували 24 національні українські райони. Ці райони були об'єднані в рамках Далеко-Східної Республіки, яка гарантувала українцям широку національну автономію, своєрідне державне утворення – Зеленої України чи Нової України. Було створено відповідну управлінську структуру – Секретаріат Ради Зеленої України, до якої входили представники 10 окружних рад, сформовано українські військові частини. Діяло понад 700 українських шкіл, педтехнікуми, український відділ педінституту, Український пересувний драматичний театр, масовими тиражами виходили українські книжки, газети, журнали. На той час у Владивостоці виходило чотири українських часописи – щоденний «Щире слово», тижневик «Українець на Зеленому Клину», «Громадська думка» та «Українська думка».

Як уже зазначалося, найскоріше організувалися українці Владивостока. На початку 1917 р. тут утворилася «Громада», до якої в короткий час записалося понад 1,5 тис. українців; серед них багато вояків. Виникли організації українських політичних партій – есерів та соціал-демократів. З 30 квітня 1917 р. виходить перша на Далекому Сході українська газета «Українець»; редактором її був Дмитро Боровик.

Організація українських громадських центрів у різних місцях Далекого Сходу і особливо на Зеленому Клині дала можливість скликати 13-14 червня в Микольськ-Уссурійському I Загальний всеукраїнський з'їзд діячів і громадянства Далекого Сходу. Ініціатором скликання його стала Далекосхідна Вчительська Спілка, головою якої був О. Ступак.

З цього першого з'їзду й бере початок активна планова українська робота на Зеленому Клині. В з'їзді брали участь 53 представники понад 20 громадських і військових організацій, громад, кооперативів, військових і вчительських спілок тощо. Брали участь в окремих комісіях і близько ста українців з правом дорадчого голосу.

Національна секція намітила відкрити в різних місцях гуртки товариства «Просвіта», філії громад, проводити постійні лекції, звіти на українські теми, заснувати школи й бібліотеки, розповсюджувати друковане слово, аби підняти національну свідомість українців і розвіяти гіпноз минулого, коли влада впроваджувала русифікацію й боролася з українським національним рухом. Було ухвалено вимагати для Зеленого Клину від центрального уряду в Петрограді широкої національно-територіальної автономії та утворення при російському уряді Міністерства українських справ.

Після встановлення тут у 1922 р. радянської влади українське національне життя було зведено до мінімуму. У 1923 р. Зелена Україна припинила своє існування, багатьох українців було засуджено. Певний час у Хабаровську ще виходила українська газета «Соціалістична перебудова», працював український педагогічний інститут 1926-1932 рр. Попри певну заангажованість, зумовлену тодішніми соціально-політичними обставинами, українська преса, книгодрукування, національна школа та заклади культури відігравали неабияку роль у духовному відродженні більш як семимільйонного в той час українського населення Росії. Проте в 1930-х рр. цей процес на довгі десятиліття був насильницько перерваний.

Зелений Клин – це зникаюча українська Атлантида. У різні періоди багаточисельні українські спільноти в силу тих чи інших причин опинялися у складі Московії. Якись із українських територій імперія захоплювала, на деякі території цієї держави далі на схід могли заселятися українці, які переселилися в пошуках вільної землі або були депортованими.

Всіх їх різною мірою чекала одна доля – політичне, національне та релігійне гноблення а зрештою поневолення та асиміляція. Український народ поступово переймав культуру російського народу і розчинявся в ньому. Росія століттями асимілювала українців

там, де могла їх контролювати. І не тільки українців а й інші народи та етноси, деякі з них практично зникли.

За період з 1989 по 2010 рр. чисельність українців на Далекому Сході згідно з офіційними даними скоротилася практично вчетверо. З початком повномасштабного вторгнення Росія поновила «традицію» депортації українців із тимчасово окупованих територій. Викрадаються діти з України та даються дозволи на їхнє усиновлення російськими родинами, здійснюється навчання російською, намагаються видати депортованим українцям російські документи, тобто роблять все, щоб русифікувати українських громадян.

Як і століття тому, Росія намагається приховати будь-які сліди української ідентичності на своїй території і асимілювати наших людей. Для неї це вигідно, аби підтримувати свої імперські міфи про могутність, велич російського народу. Проте пам'ять про українські осередки в Росії, причини й умови їхнього виникнення не дають шансу російським наративам, а допомагають нам краще зрозуміти, що Росія вчиняє злочини проти людства не одне століття.

Список використаних джерел:

1. Енциклопедія Українознавства / редкол: В. Кубійович та ін. Львів. Видавництво «Молоде Життя», 1993. Т. 2. 800 с.
2. Винниченко І.І. Українці в державах колишнього СРСР: історико-географічний нарис. Житомир: Редакційно-видавниче державне підприємство «Льонок». 1992. 164 с.
3. Білоусова Л.Г. Українці на Далекому Сході: міграційні потоки у ХІХ – на початку ХХ століття. Одеса. 2016. С. 1-24., <https://archives.gov.ua/wp-content/uploads/06.pdf> (дата звернення 04.04.2023).

УДК 32

*Хоркава Анастасія, здобувач фахової передвищої освіти
II курс спеціальності «Комп'ютерні науки»
науковий керівник канд. істор. наук Лубкович Н.З.*

ЗОВНІШНІ ВОРОГИ УКРАЇНИ В УМОВАХ РОСІЙСЬКО-УКРАЇНСЬКОЇ ВІЙНИ

Війни, що відбуваються у сучасному світі кардинально різняться від війн минулого століття. Із розвитком науково-технічного прогресу та зміною ролі інформаційного простору, появи Інтернету, змінилися і методи боротьби. Науковий світ сучасні війни визначив як гібридні, адже окрім військового методу протистояння сучасні держави-агресори використовують інформаційний та психологічний метод. На даний час саме ці інструменти геополітичної боротьби набирають найбільшої популярності. Саме ці інструменти і представляють виняткову небезпеку для сучасних націй-держав. Саме ці інструменти використовує РФ проти України та світу.

Ще у 2014-му російська пропаганда вибудовувала наступний сюжет, який пояснював її мотиви (не)участі у війні в Україні: «стався переворот, до влади прийшли фашисти, російськомовне населення опинилося під загрозою, воно просить про захист». На його підтвердження творилися фейкові історії про Майдан, інспірувалося повстання російськомовних на Півдні та Сході України, мітинги «Путін, введі войска!», проводилися псевдореферендуми в Криму і на Донбасі. І цей наратив спрацював для більшості росіян.

На жаль, в нього повірили навіть деякі українці, і він, частково був сприйнятий у світі [1].

На початку 2022 р., щоб знайти підтримку серед світових держав Московія ввела нову концепцію російсько-української війни, так звану «денацифікацію» та «демлітаризацію» України, з метою виправдання повномасштабного вторгнення.

Багаторічна робота московської пропаганди, постійний шантаж в енергетичній та ядерній сферах, дали свій результат, знайшлась частина політиків, публічних людей та держав, які підтримують війну Московії в Україні [1].

Важливо відмітити, що після того, як 24 лютого Росія напала на Україну, Генасамблея ООН провела термінове голосування щодо негайного засудження російської агресії.

Резолюцію підтримала 141 зі 193 країн-членів ООН. Серед держав, які утрималися від засудження Росії, опинилися такі великі держави, як Китай, Індія та Південна Африка. Тому західні лідери не повинні тішити себе ілюзіями, що абсолютно весь світ готовий повністю покласти провину за катастрофічну війну в Україні на Росію [2].

Зрозуміло, що найбільшим ворогом України є Московія. Її військовим діям притаманне ігнорування міжнародних правил ведення війни. Застосування забороненої зброї, репресії, окупація та анексія територій, масові вбивства, етнічні чистки. Все те, що мало місце у Сирії та Чечні, тепер особливо яскраво проявилось в Україні.

За час повномасштабної війни правозахисники зафіксували десятки тисяч злочинів, які є проявом геноциду проти українців. Це масові вбивства цивільних у Бучі, Гостомелі, Ірпіні, Маріуполі, Херсоні, тощо. Викрадення та катування людей, вбивства військовополонених, знищення та пограбування майна, сексуальне насильство, примусова депортація (особливо дітей), фільтраційні табори.

Росія звинувачує Україну в нацизмі і водночас стирає із землі українські міста, крилатими ракетами та авіабомбами [3].

Китай, найбільш населена країна світу, де живе понад 1,4 млрд людей. Більшість із них отримують новини про Україну із контрольованих державою ЗМІ – так само як і більшість жителів Росії [2].

Від початку повномасштабної війни Росії проти України офіційні китайські особи неодноразово виступали за якнайшвидші переговори та вирішення конфлікту мирним шляхом. Водночас Китай не приєднався до санкцій проти Москви, не засуджує напад Росії на Україну, одночасно збільшуючи двосторонню торгівлю на тлі західних санкцій [4; 5].

Індія та Пакистан мають свої причини уникати неприємностей з Росією. Індія отримує більшу частину своєї зброї від Москви, а після недавнього прикордонного конфлікту з Китаєм через спірний регіон у Гімалаях Індія розраховує, що одного разу Росія може стати захисницею її інтересів.

У Пакистану теж не складаються відносини з країнами Заходу та особливо США. Пакистан також отримує зброю від Росії і потребує її підтримки для встановлення торгових маршрутів у свої північні регіони. Тому не дивно, що Індія і Пакистан утрималися під час голосування щодо резолюції ООН, яка засуджує агресію Росії проти України [3].

Білорусь. Після розвалу СРСР саме Білорусь стала найближчим союзником Російської Федерації. Ці «дружні» відносини ще більше зміцнилися 2020 року, коли в Білорусі пройшли президентські вибори, не визнані більшістю країн світу як вільні та демократичні. Самопроголошений президент Білорусі Олександр Лукашенко, побоюючись за свою владу, тісно співпрацює з Росією [6]. Лукашенко втягнув свою державу у війну проти України, відкрито заявивши на весь світ, що підтримує російське вторгнення: «...Ми – єдина країна,

яка підтримує росіян у цій боротьбі (проти України). Ті, хто дорікає нам, ви що, не знали, що в нас найтісніший союз із РФ?..» [7], він перетворив Білорусь на плацдарм для збройних сил російської федерації. Вже з першого дня війни з території РБ на українські міста і села летять ракети і є загроза повномасштабного вторгнення [8].

Ще одна держава яка підтримує Росію у цій війні є Сирія, адже повністю залежить від Москви. Президент Асад схвалює проведення «спеціальної операції» та за РФ визнав «незалежність» так званих республік [7].

Відкрито підтримує Росію і Північна Корея. Вона також визнала «Л/ДНР». Санкції та міжнародна ізоляція обох держав підштовхує їх до тіснішої співпраці. І РФ, і КНДР вважають себе жертвами санкцій і шукають шляхи, як їх обійти. Путін уже запропонував лідеру КНДР Кім Чен Ину «розширення» двосторонніх відносин: мовляв, Росія та Північна Корея зможуть посилити «безпеку та стабільність» на Корейському півострові та в усьому регіоні Північно-Східної Азії [7].

Угорщина, всіма способами, відкрито показує свою «нейтральну» позицію щодо російсько-української війни. Прем'єр-міністр Угорщини В. Орбан підтримує політику президента РФ В. Путіна. Від початку війни він публічно виступає проти санкцій проти Росії і заявляв, що Україна не зможе перемогти Росію. Глава МЗС Угорщини П. Сійярто неодноразово висловлювався проти України. Так, 17 листопада угорський дипломат звинуватив лідерів ЄС в антиросійській політиці і закликав їх піти у відставку [9]. Також Угорський прем'єр висловив свою думку, щодо російського вторгнення назвавши його «війною слов'ян», що угорського народу це ніяк не стосується. Причину війни прокоментував невиконання Україною Мінських угод, а також ненадання Заходом гарантії, що Україна не вступить до НАТО [10].

У зв'язку із російською пропагандою, проблемними стали стосунки між Україною та Німеччиною, Україною та Італією. Проросійські наративи там з'явилися ще задовго до початку повномасштабного вторгнення. Крім того, коли німецькі та італійські журналісти пишуть про Україну то, на жаль, користуються російськими джерелами інформації, що впливає на світобачення публіки. В Німеччині та Італії є дуже багато прихильників Росії, є сильні політичні сили з антиукраїнською думкою, які підтримують міф про «неонацизм» та «фашизм» в Україні. Але не тільки інфопростір впливає на німців та італійців, ще одна з причин є великі зв'язки з Росією в економічній сфері [11]. Зрозуміло, що інформаційна війна України проти Московії у цих державах програна, тому й не дивно, що влада цих країн не показує твердої та стійкої позиції щодо війни.

Не все так однозначно з підтримкою України у війні з Московією і зі сторони США. І хоча офіційно США є нашим повноцінним союзником, і там знайшлися окремі групи людей які повелися на російське ІПСО. Серед них ліворадикали, що виступали проти надання зброї українцям, оскільки вони вважають, що це призводить до більшого нарощення конфлікту. Праворадикали, звинувачують Зеленського у розгортанні ядерної війни. Лібертаріанська партія, яка після повномасштабного вторгнення стала рабом російської пропаганди. Ще одна політична сила, Республіканська партія, серед якої знайшлися депутати, які не готові підтримувати українців у війні, маючи на те свої причини (особисті цілі, неприязнь до політики Байдена).

Важливо зауважити, що не тільки політичні діячі США попали під вплив московської брехні. Одна із впливовіших американських компаній «Meta», яка займається відомими соціальними платформами (Facebook, тощо), голівудські актори і навіть славнозвісний винахідник Ілон Маск [11].

Отже, війна Росії проти України показала хто у сучасному світі готовий підтримувати агресивну політику В. Путіна, а відповідно й повномасштабне вторгнення російських військ в Україну.

Список використаних джерел:

1. Володимир В'ятрович: Чому Росія програє цю війну. URL: <https://novynarnia.com/2022/02/20/volodymyr-vyatrovych-chomu-rosiya-prograye-czyu-vijnu/>
2. Френк Гарднер Друзі Путіна. Чому деякі країни не засуджують війну Росії проти України. URL: <https://www.bbc.com/ukrainian/features-61294384>
3. «Знищують за те, що українці». Правники та дипломати наголошують на геноциді в Бучі. URL: <https://www.radiosvoboda.org/a/pravnyky-ta-dyplomaty-naholoshuyut-na-henotsydi-v-buchi/31784622.html>
4. Війна в Україні. Сі Цзіньпін повторив позицію Китаю щодо мирних переговорів, про РФ не згадує. URL: <https://www.radiosvoboda.org/a/news-kytay-pro-viynu-ukrayina/32131435.html>
5. Війна росії проти України: як змінювалася риторика офіційного Китаю. URL: <https://www.slovoidilo.ua/2022/11/18/infografika/polityka/vijna-rosiyi-proty-ukrayiny-yak-zminyuvalasya-rytoryka-oficijnoho-kytayu>
6. Союзники Москви, які підтримують вторгнення до України. URL: <https://tsn.ua/ato/krayini-yaki-druzhat-z-rosiyeyu-2019706.html>
7. Друзі Путіна. Хто підтримує російського президента у війні проти України. URL: <https://focus.ua/uk/politics/527428-kto-podderzhivaet-putina-v-voyne-protiv-ukrainy>
8. Білорусь у війні проти України: все, що треба знати. URL: <https://rayon.in.ua/news/491699-bilorus-u-viyni-proti-ukraini-vse-shcho-treba-znati-onovlyuetsya>
9. «Залежність стає сильнішою»: експерт пояснив, чому Угорщина не змінить ставлення до РФ. URL: <https://www.unian.ua/politics/ekspert-poyasniv-chomu-ugorshchina-ne-zminit-svoje-stavlennya-do-rosiji-12053694.html>
10. Портников В. Орбан про війну Росії проти України. Про що свідчать заяви прем'єра Угорщини? URL: <https://www.radiosvoboda.org/a/orban-viyna-rosiya/31966481.html>
11. Огляд проросійських нарративів у ЗМІ Німеччини та Італії про «дискримінацію» російськомовного населення України. URL: <https://voxukraine.org/oglyad-prorosijskyh-naratyviv-u-zmi-nimechchyny-ta-italiyi-pro-dyskryminatsiyu-rosijskomovnogo-naselennya-ukrayiny/>

СЕКЦІЯ ФІНАНСІВ ТА ЗАГАЛЬНОЕКОНОМІЧНИХ ДИСЦИПЛІН

УДК 336.273. 3 (477)

*Бойко Ірина, здобувач фахової передвищої освіти
II курсу спеціальності «Фінанси, банківська справа та страхування»,
науковий керівник Вавричук О.С.*

СВІТОВІ ФІНАНСОВІ КРИЗИ ТА ЇХ ВПЛИВ НА ФІНАНСОВУ СИСТЕМУ УКРАЇНИ

Фінансові кризи є невід'ємним явищем світової економіки. Вони ростуть, розвиваються паралельно з розвитком економічної системи. Тенденції розвитку сучасного світового господарства, що характеризується стрімким розвитком процесів інтеграції та глобалізації, значно підвищують ризики фінансових потрясінь. Економіки окремих країн можуть стати більш вразливими до коливань на фінансовому ринку. Фінансові кризи швидко ширяться країнами, що тісно переплетені економічними взаємозв'язками. Національні економіки в теперішніх умовах демонструють неспроможність передбачати та протистояти фінансовим кризам, саме в цьому і полягає важливість дослідження суті, причин виникнення та наслідків світових фінансових криз.

Нестабільність економічного розвитку є однією з актуальних проблем сучасної ринкової економіки, що характеризується незбалансованістю. Така нестабільність може стати причиною виникнення фінансових криз. Однак, не зважаючи на це, фінансові кризи є природнім явищем, які притаманні будь-якій економіці. Але лише за умови, що дані процеси будуть під наглядом уряду держави та на глобальному рівні.

Внаслідок виникнення світових фінансових криз у різних країнах почали функціонувати антикризові уряди. Це підтвердила криза 2007-2010 рр. в Україні з передаванням на глобальний рівень частини компетенцій національних урядів щодо регулювання ділової активності.

Говорячи про види фінансових криз, можуть бути деякі розбіжності. Окремі вчені вважають, що до основних фінансових криз належать валютна, банківська та боргова. Цю класифікацію запропонував експерт Національного бюро економічних досліджень США Майкл Бордо. Інші під фінансовими кризами розуміють боргову (внутрішню та зовнішню), грошово-кредитну, банківську, валютну та кризу заставних активів.

Фінансові кризи — це складне багатофакторне явище, яке переплітається з різними, зокрема економічними, кризами. Цим і пояснюється різний підхід вчених до розуміння цього явища. Монетаристи вважають, що фінансові кризи виникають внаслідок порушення стабільності фінансової системи. Цей підхід обґрунтовується в працях американського вченого економіста Анни Шварц. Точніше описали причини виникнення фінансових криз представники інших шкіл, зокрема Мінські, Кіндлебергер, Фішер, Капріо та інші. Кіндлебергер пов'язав кризи з діловим циклом і економічні кризи. Він вважав, що фінансова система країни зазнає потрясінь через зовнішні чинники, наприклад, війни, появу нових технологій і продуктів, неочікувані зміни в економічній політиці держави і тому подібне. Ще раніше пов'язав економічні та фінансові кризи Михайло Туган-Барановський. На його думку, загальноекономічна криза бере початок з фінансової кризи. Багато економістів вважають, що до причин виникнення фінансових криз належать порушення рівноваги виробництва та грошово-фінансової системи. Відомий економіст О. Барановський говорить, що фінансова

криза передбачає виникнення якісних змін в економічній системі, які спричиняють порушення та призупинення пропорцій у розвитку, видозміни чи руйнування фінансової системи країни або світових ринків в цілому [1].

Одна з головних ознак ринкової економіки — поява дисбалансу розвитку, в умовах високої бадьорості перетворюється на передумову світової фінансово-економічної кризи. Трансформаційні умови модернізації вимагають мобілізації всіх національних зусиль, щоб виникли умови для виходу України з економічної кризи та формування ефективних засобів, що допоможуть зменшити шкідливий вплив наслідків явища глобальної кризи та посилення позитивних аспектів кризи, як стимулу для подальшого еволюційного розвитку національної економіки.

Найнапруженішим моментом в першому десятилітті становлення незалежної України була криза 1998-1999 рр. Кризові явища були наступних сфер і форм прояву: валютній (девальвація національної валюти), бюджетній (зростання дефіциту бюджету), борговій (падіння рівня дохідності, скорочення активів, жорсткі вимоги НБУ).

До причин виникнення цієї кризи можна віднести: фінансування дефіциту бюджету за допомогою внутрішніх та зовнішніх запозичень (у 1997 р. за допомогою ОВДП фінансувався 71% дефіциту бюджету), нестійкість банківської системи, низький рівень банківських фахівців та управлінців, поступове запровадження більш жорстких стандартів кредитування, низький рівень бюджетних доходів через спад виробництва та надмірні державні витрати порівняно з розмірами ВВП (38% у 1994-1997 роках) та державним інвестуванням (менше 2% у 1997 році), які стали поштовхом до високої інфляції; нагромадження державного боргу, зростання заборгованості як внутрішньої (12,9 млрд грн або 6,45 млрд дол. США наприкінці 1997 року), так і зовнішньої (17,8 млрд грн або 8,9 млрд дол. США); низький рівень валютних резервів.

Наслідками кризи для України були: девальвація національної грошової одиниці; подальший економічний спад (скорочення реального ВВП на 1,5%); відтік іноземного капіталу, вкладеного в держоблігації; зростання рівня інфляції до 20%; жорсткі заходи НБУ, спрямовані на збереження стабільності на фінансовому ринку, спровокували повний параліч банківської системи; скоротилася кількість українських банків (на початку 1999 року із зареєстрованих 214 банків реально функціонувало лише 176 (82,2%), причому 54 з них віднесено до категорії проблемних; скорочення реальних доходів населення на 2,5% [2].

У 2008 році фінансовий гігант Lehman Brothers – великий гравець на ринку іпотечних цінних паперів – оголосив про банкрутство після 158 років у бізнесі. Це була найбільша процедура банкрутства в історії США.

В Україні криза розпочалася як криза ліквідності, потім переросла у валютну, а згодом, через падіння обсягів виробництва і зростання заборгованості за кредитами, практично перетворилася на економічну.

Наслідки для нашої економіки були наступними: індекс інфляції станом на 2008 рік становив 22,3 %. Станом на 2010 р. рівень окремих економічних показників складав: ВВП — 66%; промислове виробництво — 89,2%; сільське господарство — 69,2%; інвестиції в основний капітал — 49,7%.

Після кризи 2008-2009 років Україна намагалася відновити соціально-економічну рівновагу. Однак у 2012 р. внутрішні глобальні процеси та трагічні події 2013-2014 рр. (та їх подальший розвиток) призвели до початку нової кризи в Україні 2013-2015 рр. Вітчизняна економіка пережила трансформаційну кризу 1990-х рр., але її наслідки ще не подолані. За два десятиліття незалежності Україна навіть не відновила ті показники, з яких

починалася економічна перебудова (станом на 2010 р. рівень окремих економічних показників складав: ВВП — 66%; промислове виробництво — 89,2%; сільське господарство — 69,2%; інвестиції в основний капітал — 49,7%) [3].

Глибоку кризу, яка спіткала Україну у 2013-2015 рр., можна охарактеризувати як системну кризу – кризу базових відносин у політико-правовій та соціально-економічній сферах, на яких будувалася чинна модель розвитку країни.

У Світовому банку попередили, що пандемія та війна в Україні завдадуть довгострокових збитків економічним показникам, підірвавши зусилля щодо підвищення рівня життя у світі, скорочення бідності та вирішення проблеми зміни клімату.

За прогнозом, темпи зростання, які світова економіка зможе підтримувати у цьому десятилітті, становитимуть лише 2,2% на рік, порівняно з річними темпами у 2,6% у період з 2011 до 2021 року та 3,5% у перше десятиліття цього століття [4].

Зранку 10 березня 2023 року фінансові регулятори штату Каліфорнія (США) оголосили про запровадження тимчасової адміністрації у Silicon Valley Bank (SVB). SVB – один з найбільших банків США за обсягом активів, а його банкрутство стало найбільшим з часів світової фінансової кризи 2008 року. Крах SVB відчули інвестори в криптоактиви й стартапи, які зберігали там кошти [5].

Важливою складовою фінансової системи будь-якої країни є антикризове регулювання національної економіки. Це цілеспрямований вплив органів державного управління на упередження, недопущення та мінімізацію негативних наслідків кризових явищ з метою забезпечення сталого економічного розвитку. Антикризове регулювання в різних країнах різниться, однак, в основному, воно базується на вдосконаленні законодавчої бази в частині зайнятості населення, розробку економічної політики, посилення державного втручання в економіку тощо. Головною ціллю, що допомагає їм боротися з фінансовими кризами, є стимулювання розвитку окремих компаній.

До шляхів подолання фінансових криз належать:

1. підвищення рівня оподаткування імпорту;
2. стимулювання заощадження й інвестиційної діяльності, надання податкових преференцій;
3. посилення заставного права, скасування перехресних субсидій;
4. інтенсифікування роздержавлення виробництва;
5. посилення ролі держави в управлінні фінансовим сектором.

Список використаних джерел :

1. Кризові ситуації. Поняття кризи, суть і зміст кризового стану, внутрішні та зовнішні причини криз. URL: <https://pidru4niki.com/18421120/menedzhment/> (дата звернення: 30.03.2023).

2. Світові економічні кризи в економіці України та їх наслідки. URL: 22.pdf (global-national.in.ua) (дата звернення: 07.04.2023).

3. НІСД : Системна криза в Україні: передумови, ризики, шляхи подолання. Аналітична доповідь. URL: <https://niss.gov.ua/doslidzhennya/ekonomika/> (дата звернення: 31.03.2023).

4. Слово і Діло: Глобальна економіка може втратити десятиліття росту через пандемію та війну — Світовий банк. URL: <https://www.slovoidilo.ua/2023/03/28/novyna/ekonomika/> (дата звернення: 03.04.2023).

5. Економічна правда: Світ панікує через крах Silicon Valley Bank і боїться нової фінансової кризи. Все так серйозно? URL: <https://www.epravda.com.ua/rus/publications/2023/03/13/697947/> (дата звернення: 03.05.2023).

УДК 658.8

*Валах С.А., здобувач фахової передвищої освіти
III курсу спеціальності «Готельно-ресторанна справа»,
науковий керівник Шендирук Н.М.*

ПАРТИЗАНСЬКИЙ МАРКЕТИНГ

Сучасний світ змінюється дуже швидко, і на сьогоднішній день традиційні різновиди маркетингу та інструменти, які вони застосовують, не завжди приносять бажаний результат. Особливо зараз, коли компаніям, як малим, так і великим, доводиться боротися з величезною конкуренцією і вести постійну боротьбу за споживача. Для завоювання аудиторії важливим є не тільки вибір маркетингової стратегії, а й засоби донесення інформації до споживачів. Нестандартні засоби комунікації зі споживачами є найбільш ефективним способом досягнення даних цілей. Використовуючи методи такого маркетингу як «партизанський», компанії мають можливість виділитися на фоні стандартних рекламних засобів. Партизанський маркетинг як рекламна стратегія зосереджений на дешевих, нетрадиційних маркетингових тактиках, використання яких дозволяє отримати максимальні результати і ґрунтується на психологічному впливі на підсвідомість споживача. Сам термін ввів американський маркетолог Джей Левінсон, який написав книгу з однойменною назвою «Партизанський маркетинг». У ній він розповідав про прийоми низько-бюджетної реклами, яка за своєю ефективністю не поступається рекламі традиційній. Завдяки своїй низькій вартості партизанський маркетинг часто використовують підприємства малого та середнього бізнесу, а крупні компанії завдяки «партизанській» стратегії можуть привернути увагу до своєї продукції тих споживачів, яких не вдалося залучити використанням звичайних видів рекламних звернень [1].

Види та приклади партизанського маркетингу:

Платні підтвердження. Ви можете звернутися до невеликої групи споживачів, скажімо, до 10, і заплатити їм за те, щоб вони стояли в черзі перед вашим магазином. Крім того, ви можете попросити їх залишити яскраві та хороші відгуки про ваш продукт на веб-сайтах електронної комерції, де ви продаєте товари.

Події із засідки. Ви можете взяти участь у публічних заходах і розпочати агітацію чи просування своїх брендів з дотриманням етикету та поміркованості. Добре, якщо ви створите групу з двох маркетологів, які дискретно спілкуються з відвідувачами заходу.

Зрештою, ви можете організувати мікроподію всередині великої події, яку відвідаєте, щоб просувати свій бренд серед присутніх. Якщо ви можете обговорити свій план з організаторами заходу перед тим, як «зірвати» його, це буде набагато зручніше.

Google провела маркетингову кампанію в Остіні, штат Техас, щоб просувати свій додаток Google Photos. Це було роздавання кексів, якщо ви сфотографуєтеся за допомогою програми та поділіться цим із вантажівкою з продажу кексів.

Експериментальний маркетинг. Ви можете організувати невеликі експериментальні маркетингові кампанії, щоб вплинути на кілька груп клієнтів за допомогою своєї

маркетингової стратегії, наприклад зробити їх частиною успіху вашого бізнесу. Пізніше ця група поширюватиме ваш бренд у своїх соціальних мережах.

Coca-Cola зробила це під час Чемпіонату світу з футболу 2018 року. Гігант з виробництва безалкогольних напоїв влаштував одноденний захід на залізничних вокзалах Цюриха в Швейцарії. Це була ігрова подія доповненої реальності, де перехожі могли грати зі зіркою швейцарського футболу Джерданом Шакірі. У грі була віртуальна версія швейцарського гравця Джердана Шакірі, і люди могли взаємодіяти з гравцем за допомогою технології змішаної реальності.

Невидимий маркетинг. Ваш маркетолог може використати це для просування вашого бренду в тонкий спосіб, щоб аудиторія не відчувала, що ви рекламуєте щось. Він має на меті викликати хвилювання, інтерес і обізнаність навколо бренду. Можливо, це не принесе вам величезного доходу відразу, але це позитивно вплине на прибуток у довгостроковій перспективі.

У фільмі «Назад у майбутнє 2» Марті Макфлай, одягнений у футуристичні черевики Nike, виготовлені на замовлення, є популярним прикладом партизанського маркетингу.

Вуличний маркетинг. Ви можете розміщувати об'єкти, що створюють впізнаваність бренду у нетрадиційних місцях на вокзалах, автобусних зупинках, торгових центрах, перехрестях тощо. Це приверне увагу допитливої аудиторії.

Ця група також технічно підкована та дуже активна в соціальних мережах. Ви отримаєте безкоштовний маркетинг із вуст в уста, якщо маркетинговий об'єкт достатньо креативний, щоб емоційно зачепити аудиторію [2].

Реклама Toblerone, яка демонструє обгортку шоколаду біля парковки для велосипедів, є хорошим прикладом такого типу партизанського маркетингу.

Еспатажний, або провокаційний маркетинг. Це форма скандальної реклами, що привертає увагу до об'єкту просування, коли інформацію про продукт поширюють самі споживачі або «підсаджені качки», тобто спеціально найняті розповсюджувачі особистої рекламної інформації.

Суть ідеї просування – поява реклами поза законами естетики, моралі, де її головною метою виступає атака на моральні і культурні норми людини для залучення уваги до об'єкту просування шляхом своєрідної гри на емоціях споживача від почутого анекдоту, чуток, тексту, зображення. Це найскандальніший з усіх видів маркетингу. Коли споживач зустрічається з такою «рекламою», то він відразу звертає на неї увагу, так як вона вибивається з його суспільних цінностей. Це дратує, але об'єкт просування запам'ятовується, значить, реклама ефективна. Її можна обговорювати по-різному, під час кризи ця технологія виступає у бізнесі як остання надія.

Ambient Media – зовнішня реклама, яка тісно взаємодіє із навколишнім середовищем. Ця реклама в апорі не може бути масовою – вона немає великого покриття, зате є дуже помітною. Найяскравіші приклади, які відомі в мережі – розфарбований під картоплю-фрі пішохідний перехід біля ресторану швидкого харчування, сидіння в громадському місці, розфарбований під шоколадний батончик. Прикладів досить багато і залежно від успішності ідеї, така реклама може стати популярною і в мережі Інтернет [3].

Прихований маркетинг. Це різновид партизанського маркетингу, за якого цільова аудиторія не усвідомлює вплив, який чиниться на неї від рекомендації зірок, авторитетних людей, акторів у фільмах. Це «підсовування» знання цільової аудиторії, без її участі в процесі поширення знання; робота з цільовою аудиторією анонімна, коли користувачі не повинні розуміти, що інформація розміщується на замовлення.

Необхідно розрізняти поняття «прихований маркетинг» і «маркетинг в соціальних медіа», які не тотожні.

Маркетинг в соціальних медіа включає в себе:

- прихований маркетинг;
- вірусний маркетинг;

• просування брендів спільнот в соціальних мережах тощо. Партнерський маркетинг - це взаємодія із бізнесами спорідненої тематики і навіть із конкурентами. Наприклад, якщо компанія займається укладанням паркету, логічно припустити, що її клієнти – люди які роблять ремонт. В таких умовах легко проводити взаємний обмін клієнтами, тобто радити з позиції майстра інші компанії по встановленню опалення, пластикових вікон, встановлення натяжних стель тощо.

З огляду на вищевикладене, партизанський маркетинг є стратегією маркетингу, яка в основному використовується малими підприємцями та стартапами з обмеженим бюджетом. Головною метою цієї стратегії є залучення клієнтів за допомогою неформальних, неочікуваних та креативних підходів.

Можна зробити висновок, що партизанський маркетинг може мати ефективний вплив на підприємства з низькими бюджетами, якщо використовувати його правильно та знати свою аудиторію.

Отож, партизанський маркетинг — це ефективна маркетингова тактика, яку можна застосувати, щоб привернути увагу клієнтів.

Список використаних джерел:

1. Партизанський маркетинг як інноваційна форма просування товару URL: https://er.knutd.edu.ua/bitstream/123456789/4144/1/Konf20161104_IV_P160.pdf (дата звернення 03.05.2023).

2. Що таке партизанський маркетинг? URL: <https://techukraine.net/%D0%BF%D0%BE%D1%8F%D1%81%D0%BD%D0> (дата звернення 05.05.2023).

3. Партизанський маркетинг. URL: <https://xn90aamhd6acpq0s.xnjlamh/teoriya/partizanskiy-marketing/> (дата звернення 10.05.2023).

УДК 338.121

*Василечко Катерина, здобувач фахової передвищої освіти
III курсу спеціальності «Фінанси, банківська справа та страхування»,
науковий керівник Вавричук О.С.*

ІНВЕСТИЦІЇ: КРИПТОВАЛЮТА ЧИ АКЦІЇ

Інвестиційна діяльність завжди була в центрі розвитку економіки. Інвестиції є основою для розвитку країни, а інвестиційна діяльність має великий вплив на функціонування господарської діяльності, економічного та соціального розвитку суспільства. Ця діяльність дозволяє збільшити фінансові ресурси громадян, забезпечуючи зростання капіталу та отримання прибутку. Вона може допомогти забезпечити фінансову безпеку та зменшити ризики, пов'язані з економічною нестабільністю, а також допоможе досягти фінансових цілей, таких як придбання будинку, навчання дітей, відкриття власного бізнесу та ретельне планування на пенсію.

Інвестування - це процес придбання фінансових активів з метою отримання прибутку в майбутньому [1, с. 15]. Інвестори вкладають свої гроші у різні види активів, такі як акції, облігації, нерухомість, криптовалюта та інші, з метою отримання прибутку. Однак, ми розглянемо тільки два види цих інвестицій, а саме: акції і криптовалюту.

Акції є одним із фінансових інструментів, які використовуються компаніями для залучення капіталу. Коли компанія випускає акції, вона продає частки своєї власності інвесторам [2, с. 21]. Інвестор, який купує акції, отримує право на частку в прибутку компанії, а також право голосу на зборах акціонерів. Криптовалюта – це цифровий актив, що використовує криптографічні методи для захисту своєї безпеки та анонімності транзакцій. Криптовалюта може використовуватись для купівлі та продажу товарів та послуг, а також для інвестування та зберігання активів. У кожного виду інвестицій є свої переваги та ризики, тому перед інвестуванням важливо вивчити характеристики та детально проаналізувати ринок [3, с. 18]. Також можна розглянути диверсифікацію портфеля, що дозволить зменшити ризики та збільшити потенційний дохід.

Завдяки інвестиціям на підприємстві відбувається удосконалення технічної бази, самої продукції, здійснюється дослідна робота, на рівні держави – поліпшується інвестиційний клімат, країна стає конкурентоспроможною на світовому ринку. Інвестування має важливе значення для фінансової стабільності та майбутнього добробуту.

Один з прикладів успішного інвестування в акції - це інвестиції в акції компанії Apple. Наприкінці 90-х років акції Apple коштували менше долара, але з введенням на ринок нових продуктів, таких як iPod, iPhone та iPad, ціна акцій компанії почала стрімко зростати. У 2009 році акції Apple коштували більше 200 доларів за штуку, а в 2012 році досягли піку вартості більше 700 доларів за штуку. Це призвело до значного збільшення капіталізації компанії та дивідендів для її інвесторів. Один з найбільш відомих прикладів - це інвестування в Bitcoin в ранній етап його розвитку. Наприклад, в 2010 році вартість одного Bitcoin складала всього кілька центів. Якщо б ви купили 100 доларів в Bitcoin на початку 2010 року, то на кінець 2022 року ваші інвестиції могли б бути варті мільйони доларів.

Інвестування в акції та криптовалюти мають різні ризики та можливості і їх порівняння залежить від багатьох факторів, таких як ціль інвестування, термін інвестування, обсяг інвестицій, досвід та знання інвестора та ін.

Один з основних ризиків інвестування в акції - це втрата грошей, яка може виникнути внаслідок зниження ціни акції на ринку або банкрутства компанії. З іншого боку, акції можуть приносити дохід від дивідендів та зростання цін, особливо якщо інвестор обрав вдалу компанію та має досить знань про ринок [4, с. 26].

Щодо криптовалют, головний ризик пов'язаний з високою волатильністю ринку та можливістю крадіжки криптовалюти або хакерських атак на криптобіржі. З іншого боку, інвестиції в криптовалюти можуть приносити великий прибуток в короткі строки, особливо якщо інвестор обрав вдалу криптовалюту та має достатні знання про ринок.

На відміну від акцій, інвестиції в криптовалюту не передбачають володіння акціями проекту. Криптоінвестори також не отримують дивіденди у традиційному розумінні. Натомість можна позичити або здійснити стейкінг своїх криптокотенів для отримання пасивного доходу.

Існують також серйозні відмінності у тому, як торгуються криптовалюти та акції. Ви можете купити криптовалюту на будь-якій біржі цифрових валют у будь-який час дня та ночі. А фондові біржі мають обмежений графік та працюють у будні дні [5].

Також варто зазначити, що регулювання ринку акцій дещо більш стабільне та прозоре, ніж регулювання ринку криптовалют, який знаходиться у процесі формування та розвитку. Інвестування зазвичай пов'язане з ризиком, оскільки немає гарантії, що інвестиції принесуть прибуток. Тим не менше, ризики та можливості інвестування можуть значно відрізнятись в залежності від виду інвестицій та конкретних обставин.

Зростання криптопортфеля більш ніж на 1000% за лічені тижні – це звичайна справа. Можливість отримання суттєвого прибутку в короткий термін і низький бар'єр для входу залучають дедалі більше інвесторів. Поріг входу на ринок криптовалют досить низький, адже можна торгувати їх десятими та сотими частками. Однак чим вищий потенціал суттєвого заробітку, тим вищий і ризик.

Ціни на криптовалюти (м'яко кажучи) не відрізняються стабільністю, багато експертів вважають торгівлю криптовалютами скоріше азартною грою, ніж реальним інвестуванням. Фондові ринки, до речі, теж волатильні, хоч і не так значно [6, с. 32]. Один з популярних видів інвестицій – це акції. Інвестування в акції може бути вигідним, якщо ви правильно виберете компанію, в яку хочете інвестувати, і якщо компанія має стабільні фінансові показники та потенціал для зростання. Акції можуть мати високу дохідність, особливо якщо компанія показує стійкий ріст.

У які ж галузі інвестувати? У 2023 році активно розвивається сектор аерокосмічних та оборонних технологій, зростання з початку року становить близько 5%. Це зумовлено, зокрема, війною в Україні. Світ став частково на військові рейки і, насамперед, намагається забезпечити озброєнням та боеприпасами Україну, а також поповнити свої запаси, які почали вичерпуватися. Це має забезпечити сектор оборони цінними державними замовленнями на багато років вперед [7].

Щодо ринку криптовалют, то з початку року біткоїн зріс на 75%. Виникає питання, як інвестувати в криптовалюту та заробити на цьому, але уникаючи ризиків нерегульованого ринку? Допоможуть реалізувати це інструменти фондового ринку, які орієнтовані на криптовалюти. Тут уже кожен може вирішити, чи інвестувати в окремі компанії, пов'язані з криптовалютами, такі як криптовалютна біржа Coinbase (COIN), або у біржові фонди ETF.

Отже, при виборі активу для торгівлі варто відштовхуватися від вашого досвіду, торгової стратегії та суми, яку ви збираєтесь інвестувати [8, с. 157]. Акції найкраще підходять для тих, хто шукає передбачуване, обмежене зростання інвестицій у довгостроковій перспективі в умовах низької волатильності. Криптовалюти краще підходять для тих, хто хоче диверсифікувати свій портфель і застрахувати його від інфляції та факторів, що негативно впливають на фінансові ринки.

Список використаних джерел:

1. Галенко Т.В. Інвестиції : автореф. дис. канд. екон. наук : 03.05.12. Київ. 2017. 20 с.
2. Лютий І. Новітні тенденції розвитку фінансової системи: конспект лекцій. Одеса: Одеський національний економічний університет, 2004. 29 с.
3. Шклярчук С.Г. Основні проблеми і напрями розвитку фондового ринку і криптовалютних бірж. *Київський Вісник*. 2006. №1. С. 18-21.
4. Дудчик О.О. Особливості розвитку фондового ринку України: конспект лекцій. Миколаїв : МНАУ, 2014. 124 с.
5. Криптовалюти та акції: у чому різниця? URL: <https://academy.binance.com/uk/articles/crypto-vs-stocks-what-is-the-difference> (дата звернення 03.04.2023).

6. Крилова А. Криптовалюта : навч.-метод. посіб. Київ. НБУ. 2007. 40 с.

7. ШИ, «оборонка», крипторинки: 3 цікаві галузі для інвесторів у 2023 році. URL: <https://minfin.com.ua/ua/crypto/articles/ii-oboronka-kriptorynok-3-interesnyh-otrasli-dlya-investov-v-2023-godu/> (дата звернення 03.04.2023).

8. Грудзевич У.Я. Регіональні особливості формування і розвитку інфраструктури інвестиційного ринку України: навч.-метод. посіб. Київ: ЛБІ НБУ. 2014. 196 с.

УДК: 338.64

*Костюк Вадим, здобувач фахової передвищої освіти
II курсу спеціальності «Геодезія та землеустрій»,
науковий керівник Колісник Т.Б.*

КРИПТОВАЛЮТА ЯК ІННОВАЦІЙНИЙ ІНСТРУМЕНТ МІЖНАРОДНИХ РОЗРАХУНКІВ В УМОВАХ ГЛОБАЛЬНОЇ ФІНАНСИЗАЦІЇ

Криптовалюти є новим видом валют, які виникли завдяки технології блокчейн, та вже мають значний вплив на міжнародні розрахунки в умовах глобальної фінансизації.

Історія криптовалют починається з появи Bitcoin у 2009 році. Bitcoin був розроблений як спосіб електронного платежу, який не потребує посередників, таких як банки. Bitcoin був створений на основі технології блокчейн, що дозволяє зберігати та передавати інформацію безпечно та без можливості її зміни [1].

У наступні роки було створено багато інших криптовалют, таких як Ethereum, Ripple, Litecoin та інші. Кожна криптовалюта має свої особливості та може використовуватися для різних цілей.

Одним з головних переваг криптовалют є їхній децентралізований характер. Це означає, що криптовалюти не контролюються централізованим органом, таким як уряд або банк. Крім того, операції з криптовалютами можуть бути виконані швидко та з меншими комісіями, ніж традиційні міжнародні перекази.

Криптовалюти також мають вплив на міжнародні розрахунки. Оскільки криптовалюти можуть бути використані для міжнародних переказів без необхідності посередників, вони можуть знизити витрати на операції та збільшити швидкість обміну валют. Крім того, деякі країни, такі як Ель-Сальвадор, визнали Bitcoin законним засобом платежу, що може сприяти більшій прийнятності криптовалют у світі.

Криптовалюти вже показали свій потенціал як новий вид валюти, що може змінити традиційний спосіб міжнародних розрахунків та зберігання коштів.

Переваги використання криптовалют як інструменту міжнародних розрахунків включають:

1. Швидкість та ефективність транзакцій: криптовалюти можуть бути передані в будь-яку точку світу майже миттєво, знижуючи час та вартість операцій.

2. Низькі комісійні відсотки: транзакції з використанням криптовалют зазвичай супроводжуються значно меншими комісійними відсотками, порівняно з традиційними фінансовими інструментами.

3. Анонімність: криптовалюти зазвичай дозволяють користувачам здійснювати транзакції з анонімністю та безпекою [2].

Недоліки використання криптовалют як інструменту міжнародних розрахунків включають:

1. Волатильність: криптовалюти можуть бути дуже волатильними та піддаються значним змінам вартості.

2. Недоступність: криптовалюти не є всесвітньо доступними, оскільки їх використання ще не є загальноприйнятим.

3. Небезпека злочинної діяльності: криптовалюти можуть бути використані для здійснення незаконних операцій, таких як фінансування тероризму або відмивання грошей.

Отже, використання криптовалют, як інноваційного інструменту міжнародних розрахунків, має як переваги, так і недоліки, які необхідно враховувати при розгляді можливості їх використання.

Розвиток криптовалютних ринків може вплинути на стабільність та безпеку міжнародних розрахунків у різні способи. Ось кілька факторів, які можуть відіграти роль:

1. Ризик волатильності криптовалютних ринків: Відсутність стабільності в цінах криптовалют може призвести до складнощів при здійсненні міжнародних розрахунків. Наприклад, якщо ціна на криптовалюту, використовувану для розрахунків, раптово зміниться, це може призвести до значних втрат.

2. Ризик кібератак: Якість та безпека криптовалютних систем може бути досить незадовільною. Якщо система, використовувана для розрахунків, буде скомпрометована зловмисниками, це може призвести до викрадення фінансових активів.

3. Нерівномірність використання криптовалют: Криптовалюти не є ще повноправним фінансовим інструментом. Їх використання не в усіх країнах дозволене і не є доступним для всіх користувачів. Це може обмежувати їх використання в міжнародних розрахунках та призвести до зниження їх ролі в глобальній економіці.

4. Ризик зловживання: Зловживання криптовалютами може стати досить поширеним явищем, що призведе до використання криптовалют у злочинних операціях, таких як відмивання грошей та фінансування тероризму.

5. Регулювання: Регулювання криптовалют може бути складним завданням для урядів, оскільки криптовалюти є децентралізованими та не потребують участі посередників в процесі транзакцій. Це може мати позитивний вплив на безпеку та стабільність міжнародних розрахунків, оскільки усі операції здійснюються безпосередньо між користувачами, а не через посередників, що знижує ризик шахрайства та має потенціал зменшення вартості операцій. Однак, існують також певні недоліки та ризики використання криптовалют, які можуть вплинути на їхню використовуваність в міжнародних розрахунках [3, 4].

Державні регулятори грають важливу роль у розвитку та регулюванні ринку криптовалют. На сьогоднішній день більшість країн змушена розглядати питання регулювання криптовалют, оскільки їхня популярність і значущість у міжнародних розрахунках продовжує зростати.

Однією з головних ролей державних регуляторів є захист інвесторів та користувачів від шахрайських схем, пов'язаних з криптовалютами. Вони також зобов'язані створювати правові рамки та регулюючі органи, які мають контролювати ринок криптовалют, запобігати використанню їх для фінансування тероризму та легалізації доходів зі злочинної діяльності [5].

Деякі держави, такі як Японія та Швейцарія, розглядають можливість легалізації криптовалют та створення сприятливих умов для їхнього розвитку, в той час як інші, такі як Китай, схильні до більш обмежувальної політики щодо криптовалют.

У світлі зростаючої популярності криптовалют, деякі держави досліджують можливість створення національних криптовалют або використання технології блокчейн для власних міжнародних розрахунків.

Перспективи використання криптовалюти у міжнародних розрахунках:

1. Швидкість і низькі комісії. Одним з головних переваг використання криптовалюти у міжнародних розрахунках є її швидкість та низькі комісії. У порівнянні з банківськими переказами, які можуть займати декілька днів та коштувати дорого, транзакції з криптовалютою здійснюються миттєво та з невеликою комісією.

2. Зниження валютних ризиків. Криптовалюта може допомогти знизити валютні ризики при міжнародних транзакціях. Це означає, що компанії можуть уникнути коливань курсів валют та ризику втрати коштів при переказах.

3. Можливості для нових бізнес-моделей. Криптовалюта може стати основою для нових бізнес-моделей, особливо для компаній, які працюють у глобальному масштабі. Наприклад, децентралізовані ринки можуть дозволити компаніям здійснювати торгівлю без посередників та знизити витрати на операції.

4. Проблеми з регулюванням. Однак, існує деяка невизначеність щодо регулювання криптовалют у багатьох країнах. Це може призвести до високих правових витрат та збільшити ризик для компаній, які вирішують використовувати криптовалюту для міжнародних розрахунків.

5. Розвиток технологій блокчейн. Технології блокчейну, на яких базуються більшість криптовалют, продовжують розвиватися та удосконалюватися. Наприклад, багато проектів працюють над розширенням масштабування транзакцій, щоб забезпечити ще більшу швидкість та надійність.

6. Висока волатильність. Криптовалюти, як правило, мають високу волатильність, що може призвести до змін курсів валют та ризику втрати коштів. Це може становити певний ризик для компаній, які вирішують використовувати криптовалюту у міжнародних розрахунках.

7. Відсутність підтримки від урядів. Багато урядів по всьому світу не визнають криптовалюту як законний засіб платежу, що може призвести до правових проблем для компаній, які вирішують використовувати криптовалюту у міжнародних розрахунках [6].

Отже, перспективи використання криптовалюти у міжнародних розрахунках є багатограними та залежать від багатьох чинників, включаючи регулювання, технологічний розвиток та волатильність. Тим не менш, багато експертів вважають, що криптовалюта може стати конкурентоспроможною альтернативою для традиційних міжнародних розрахунків.

Криптовалюта може бути інноваційним інструментом міжнародних розрахунків в умовах глобальної фінансизації. З одного боку, вона може допомогти зменшити витрати на операції з переказом грошей, зменшити час на обробку операцій та забезпечити більшу приватність та безпеку. З іншого боку, криптовалюта має свої недоліки, такі як висока волатильність та низький рівень регулювання.

З розвитком технологій блокчейну та збільшенням кількості компаній, які приймають криптовалюту, є підстави вважати, що вона може стати конкурентоспроможною альтернативою для традиційних міжнародних розрахунків. Важливою складовою успіху криптовалюти як інноваційного інструменту міжнародних розрахунків буде її регулювання та прийняття нормативної бази, яка забезпечить її легальність та стабільність.

Список використаних джерел:

1. Криптовалюта. Матеріал з Вікіпедії — вільної енциклопедії. URL: <http://surl.li/hdiw> (Дата звернення 16.04.2023).
2. Болгар Т. М. Переваги та недоліки криптовалюти. URL: <http://surl.li/gofqa> (Дата звернення 16.04.2023).
3. Петренко В. С. Економічна сутність та види криптовалюти у світі. *Бізнес навігатор : наук.- виробн. журнал*. 2017. Вип. 4-2 (43). С. 133-138.
4. Гончаренко О.С. Богаченко М.В. особливості функціонування криптовалют на світових фінансових ринках. URL: <http://global-national.in.ua/archive/5-2015/168.pdf> (Дата звернення 16.04.2023).
5. Микиша, В.В. Криптовалюта та особливості її регулювання. URL: https://essuir.sumdu.edu.ua/bitstream-download/123456789/89969/1/Mykysha_bac_rob.pdf (Дата звернення 16.04.2023).
6. Попівняк Ю.М. Технологія блокчейн у бухгалтерському обліку й аудиті: сучасний стан, можливості та перспективи застосування. URL: <http://ema.ztu.edu.ua/article/view/185095> (Дата звернення 16.04.2023).

УДК 336.1

*Скоробогата Юлія, здобувач фахової передвищої освіти
III курсу спеціальності «Фінанси, банківська справа та страхування»,
науковий керівник Копестинська О.І.*

ПРОБЛЕМИ ЗБАЛАНСУВАННЯ ДЕРЖАВНОГО БЮДЖЕТУ ТА ПОДОЛАННЯ ЙОГО ДЕФІЦИТУ У ВОЄННИЙ ЧАС

У період воєнного часу та соціально – економічної нестабільності економіки, низької якості бюджетного планування, спаду виробництва і т.д. в Україні постало питання про проблему збалансування державного бюджету.

Збалансування бюджету – це рівномірне співвідношення між його видатковою і дохідною частинами, дотримання відповідності видатків доходами, проте не виключає можливості прийняття бюджету з перевищенням видатків над доходами [1].

Проблема збалансування державного бюджету виникла через неефективність використання бюджетних коштів, тобто у сферах економіки є наявність корупції що і також посилює дефіцит бюджету.

Для того, щоб забезпечити збалансованість бюджету на Кабінет Міністрів України покладається такий обов'язок як готувати пропозиції для зменшення видатків, а також робити висновки на основі певних законопроектів.

У світовій практиці для боротьби з бюджетним дефіцитом застосовуються три основні концепції збалансованості бюджету:

- 1) на щорічній основі;
- 2) на циклічній основі;
- 3) концепція «функціональних фінансів».

Збалансування бюджету на щорічній основі знижує або зовсім виключає ефективність фіскальної політики держави, оскільки суперечить з антициклічною та стабілізуючою її спрямованістю.

Збалансування бюджету в процесі економічного циклу полягає в тому, що уряд розробляє та впроваджує антициклічну політику й водночас балансує бюджет. Економічний цикл може займати у різних країнах від чотирьох до восьми — десяти років. Дії уряду, пов'язані з протистоянням спаду, мають спрямовуватися на зниження податків, що призведе до підвищення ділової активності, і на збільшення видатків, тим самим, свідомо зумовлюючи появу бюджетного дефіциту.

Сутність концепції «функціональних фінансів» полягає в тому, що держава повинна турбуватися не про збалансованість бюджету, а про макроекономічну стабільність економіки в країні. Прибічники цієї концепції стверджують, що у період економічного зростання та підйому ділової активності податкова система автоматично стимулюватиме збільшення податкових надходжень (недискреційна фіскальна політика), що призведе до самоліквідації бюджетного дефіциту [2].

На практиці реалізувати збалансування досить складно оскільки видатки з кожним роком збільшуються, а джерела доходів зменшуються. Збалансування бюджету необхідне для боротьби з бюджетним дефіцитом.

Бюджетний дефіцит є найбільш поширеним явищем серед країн світу. Він значною мірою несе негативні наслідки. Сформовані певні теоретичні погляди про існування такого розміру дефіциту, який не завдає шкоди економіці, а саме – розмір дефіциту державного бюджету не може перевищувати сумарний обсяг бюджетних інвестицій і витрат на обслуговування державного боргу. Згідно з «Пактом про стабільність і зростання» граничні межі бюджетного дефіциту дорівнюють 3 % від ВВП країни, але цей показник є умовним. В дійсності, максимальний допустимий розмір дефіциту від ВВП може збільшуватись. Також у світі є країни, економіці яких не шкодить тривалий бюджетний дефіцит.

Для України питання бюджетного дефіциту є довгостроковим тому, що бюджетний дефіцит відіграє важливу роль у фінансовому стані держави і впливає на економічний розвиток.

З початку вторгнення валовий внутрішній продукт (ВВП) України скоротився на понад третину, інфляція різко зросла, а бюджетний дефіцит зріс до критичного рівня [3] (табл. 1).

Таблиця 1

Виконання державного бюджету в Україні за 2019-2022 рр. (млрд. грн) [4]

	Доходи	Видатки	Дефіцит/Профіцит
2019	998278,9	1072891,5	-78049,5
2020	1076016,7	1288016,7	-217096,1
2021	1296852,9	1490258,9	-197937,4
2022	1787395,6	2705423,3	-914701,7

Згідно таблиці можна побачити, що відбувається збільшення витрат, а у свою чергу, зменшуються доходи і у бюджету утворюється дефіцит, який утворює низку проблем. Держбюджет України – 2019 зведений з дефіцитом 78,05 млрд грн при встановленій стелі 91, 13 млрд грн. Дефіцит державного бюджету був покритий за рахунок держоблігацій [5].

У 2019 році частину дефіциту було покрито за рахунок певної частини позичок. Збільшення видатків над доходами у 2020 році було зумовлено пандемією COVID-19. У 2020 році, так само як і в попередні роки спостерігається тенденція зменшення доходів і збільшення видатків.

Державний бюджет на 2022 рік був затверджений з граничною нормою дефіциту, який був не настільки фатальним для держави. Проте на початку 2022 року відбулося вторгнення на територію України, яке дуже сильно змінило показники доходів і видатків, а також дуже зріс державний борг.

Причини бюджетного дефіциту в Україні :

1. недіючий механізм оподаткування суб'єктів господарювання;
2. неорганізована система соціальних та економічних пільг;
3. низька якість бюджетного плану;
4. невідповідний рівень бюджетних витрат;
5. чималий обсяг невидимої економічної діяльності;
6. часто змінюється і не довершується фінансове законодавство;
7. загальна економічна нестабільність;
8. невваженість і нестабільність податкової системи;
9. інфляційні процеси;
10. приховування прибутку від оподаткування;
11. відсутність інвестиційної привабливості;
12. невжиття заходів щодо зменшення видатків бюджету пропорційно до зменшення надходжень доходів бюджету [6, с. 9].

Шляхи подолання бюджетного дефіциту:

1. удосконали податкову систему;
2. забезпечити фінансову підтримку малому та середньому бізнесі;
3. збільшити відповідальність осіб, за недотримання вимог законодавства, несвоєчасність перерахування коштів до бюджету;
4. зменшити витрати у секторах економіки, де це можливо;
5. збільшити контроль за використанням коштів з державного бюджету;
6. зменшити кількість посадових осіб і водночас збільшити їх повноваження.

Необхідно переглянути і удосконалити законодавчу базу, вивчати та адаптувати приклади інших держав у регулюванні надходжень і витрат грошових коштів з бюджету, розвивати фінансовий ринок країни та створити привабливий інвестиційний сектор, вдосконалити систему оподаткування, розвивати виробництво і експортувати товарів більше, ніж імпортувати.

Отже, провівши дослідження даної теми можна сказати, що проблема збалансування бюджетного дефіциту є досить актуальною та багатогранною. Збалансування бюджету можна досягти завдяки зменшенню видатків. Завдяки зменшенню видатків можна буде досягти одночасно зменшенню дефіциту і збалансування бюджету. Також необхідно здійснити реформи у певних секторах економіки.

Список використаних джерел :

1. Збалансованість бюджету: правовий аспект. URL: <http://legalweekly.com.ua/index.php?id=16061&show=news&newsid=121677> (дата звернення 01.04.2023).
2. Основні концепції збалансованості бюджету. URL: https://pidru4niki.com/12631113/finansii/osnovni_kontseptsiyi_zbalansovanosti_byudzhetu (дата звернення 02.04.2023).

3. Економіка в умовах війни: в Україні — безпрецедентний дефіцит бюджету, в Росії — відкат на 4 роки тому. URL: <https://uatv.ua/uk/ekonomika-v-umovah-vijny-v-ukrayini-bezpretsedentnyj-defitsyt-byudzhetu-v-rosiyi-vidkat-na-4-roky-tomu/> (дата звернення 03.04.2023).

4. Державний бюджет. URL: <https://index.minfin.com.ua/ua/finance/budget/gov/> (дата звернення 04.04.2023).

5. Держказначейство підрахувало дефіцит держбюджету-2019. URL: https://www.smida.gov.ua/news/allnews/derzhkaznachejjstvo_pidrakhovalo_deficit_derzhbyudzhetu2019 (дата звернення 03.04.2023).

6. Ярошенко Ф. О. Бюджетний дефіцит як інструмент посткризового відновлення світової економіки. *Фінанси України*. 2018. №1. С. 7-15.

УДК 658.8

*Смолінчук Ганна, здобувач фахової передвищої освіти
II курсу спеціальності «Фінанси, банківська справа та страхування»,
науковий керівник Шендирук Н.М.*

МЕРЧЕНДАЙЗИНГ ЯК ІНСТРУМЕНТ ВПЛИВУ НА РІШЕННЯ СПОЖИВАЧІВ

Через постійне зростання кількості роздрібних підприємств відбувається боротьба за привертання уваги споживачів. Тому підприємства торгівлі вимушені постійно вдосконалювати методи та форми торгівлі. Відомо, що мерчендайзинг є сучасним ефективним засобом, який використовують більшість провідних підприємств, тому потрібно постійно досліджувати, вдосконалювати його інструменти, шукати нові, більш дієві форми, для стимулювання споживачів зробити покупку.

Мерчендайзинг є комплексом заходів, покликаних підвищити оборот роздрібного бізнесу без участі продавця. Мерчендайзинг завжди націлений на певний результат: він заохочує бажання кінцевих споживачів вибрати і купити продукт, що рекламується. Його мета полягає у збільшенні продажів через роздрібні мережі та залученні нових клієнтів [1].

Статистика показує, що покупці залишають на 15% більше грошей у магазинах, де товари представлені бездоганно.

Середньостатистичний споживач ходить за покупками раз на тиждень. Майже всі вони проводять у магазині 25-35 хвилин і купують все потрібне. На касі кожен покупець очікуючи черги витрачає 7-12 хвилин. Є також група людей, яка відвідує магазин раз на місяць та закупається на місяць уперед. Такі покупці проводять у магазині від 40 хвилин до години.

Розміщення та відображення товарів, реклама, простір на вітринах раціонально оптимізовано, щоб утримувати відвідувача в магазині якнайдовше. Адже на це впливають такі психологічні фактори, як: дискомфорт, бажання якнайшвидше піти з магазину, сильне освітлення, нав'язлива музика, тіснота тощо.

Магазин повинен подбати про те, щоб покупець легко та швидко знайшов бажаний товар. При сегментуванні ринку роздрібною торгівлі можна використовувати рекламу та будь-які інші комунікації там, де проживає переважна більшість постійних клієнтів [2].

Для ефективної дії мерчендайзингу використовуються інструменти, які відрізняються різноманітністю заходів реалізації. Все це свідчить про багатофункціональність мерчендайзингу та широкий набір інструментів, здатних допомогти споживачеві у виборі товару. Для ефективного впливу на покупців необхідно використовувати не тільки існуючі засоби, а й компанувати з них такі елементи, які дозволять посилити сприйняття продукції

споживачами й обрати її серед товарів конкурентів. Кожен виробник, кожен продавець повинен пам'ятати, що головна задача мерчендайзингу – полегшити вибір покупця і допомогти йому в прийнятті рішення щодо купівлі [3].

Проаналізувавши діяльність магазину «Квітень», було зроблено такі висновки:

В даний час магазин «Квітень», - високоприбуткова та платоспроможна компанія, що має авторитет і репутацію надійного ділового партнера.

Організація націлена на отримання прибутку та задоволення потреб та вимог своїх клієнтів.

Щоб ефективно організувати роботу з просування продукції «Квітень», необхідно визначити торговий стандарт, правила викладання товарів на вітринах магазинів.

Для підвищення ефективності мерчендайзингу у магазині «Квітень» можете запропонувати:

Поліпшити планування магазину з урахуванням аналізу АВС.

Розширити та спростити торгове обладнання для представлення більшої кількості товарів.

Змінити презентацію товару.

Поліпшити інтер'єр магазину:

1. квіткові орнаменти;
2. дзеркала;
3. плакати;
4. ароматизація.

Використовувати методи презентації товарів з класифікацією за ціною та маркою, щоб покупець міг швидко зорієнтуватись у виборі товару.

Застосовувати світлові рішення демонстрації товарів.

Підвищити якість роботи персоналу, щоб продавці розуміли викладку товарів хороших і цим підвищували ефективність як окремих магазинів, а й компанії загалом.

Навіть реклама в ЗМІ не може гарантувати продажів. Тому не доводиться сумніватися у величезній ролі успішного продажу. Фахівцям з продажу необхідно розуміти інтелектуальні технології розподілу, щоб чинити оптимальний тиск на потенційних покупців.

Слід зазначити 4 основні компоненти мерчендайзингу. Поліпшуючи певні компоненти торгівлі, можна ефективніше стимулювати рівень продажів.

Логістика означає визначення оптимального запасу товарів у магазині, щоб виставити необхідну кількість на полицях і швидко заповнювати асортимент.

Презентація – особливості викладання товарів у роздрібних магазинах, надання POS матеріалів цільовому споживачеві.

Людський фактор – продавець-консультант повинен мати кваліфікацію, щоб грамотно та ефективно спілкуватися з покупцями.

Атмосфера - дизайн торгової точки заохочення покупок, включаючи правильне освітлення, музику, температуру повітря тощо [2].

Перспективами подальших досліджень у даному напрямі є вдосконалення інструментів мерчендайзингу та використання індивідуального підходу, що абсорбуватиметься в підвищення ефективності діяльності торговельного підприємства та сприятиме прийняттю рішення споживачів щодо здійснення купівлі.

Список використаних джерел :

1. Pegler, M. Visual Merchandising and Display. Fairchild Books, New York. 6th Ed. 2020.
2. Sullivan, M., Adcock, D. Retail Marketing. Thomson, London. 2021. 368 p.
3. Мерчандайзинг в контексті культури сучасного ринку: бібліогр. покажч. Вип. 2 уклад.: О.І. Журавльова. Донецький державний університет управління. 2019.

УДК: 330.322

*Соловій Христина, здобувач фахової передвищої освіти
III курсу спеціальності «Фінанси, банківська справа, та страхування»,
науковий керівник Колісник Т.Б.*

СТАН ТА ШЛЯХИ АКТИВІЗАЦІЇ ІНВЕСТИЦІЙНОЇ ДІЯЛЬНОСТІ У БАНКІВСЬКІЙ СФЕРІ

На сьогодні банки є фундаментальною основою економічної системи кожної держави. Інвестиційна діяльність банків є досить таки новим, але доволі перспективним напрямом. Інвестиційна привабливість економіки України на міжнародному рівні є відносно низькою, однак зацікавленість до вітчизняних банків як до потенційних інвесторів зростає. Тому одним з пріоритетних завдань у співпраці банків України з міжнародними організаціями має бути їх інвестиційна діяльність. Результати проведених багатьох наукових досліджень, пов'язаних з веденням господарської діяльності, показали, що інвестиції є передумовою подальших структурних перетворень в державі, крім цього, вони сприяють підвищенню конкурентоспроможності українського виробника та вирішують багато соціально-економічних проблем під час трансформаційного періоду [1].

У зарубіжній та вітчизняній економічній літературі залежно від об'єкта інвестування розрізняють фінансові та реальні інвестиції. Фінансові інвестиції визначаються як вкладення коштів у різноманітні фінансові інструменти, такі як цінні папери, депозити, цільові банківські вкладення, паї, частки, вкладення у статутні фонди компаній. Як щодо реальних інвестицій, то це вкладення коштів у матеріальні та нематеріальні активи.

Для поглибленого дослідження інвестиційної діяльності банків в Україні, варто проаналізувати фінансово-економічний стан вітчизняних банків, звернути увагу на його основні показники діяльності та окремо дослідити вплив інвестиційної діяльності на фінансовий результат банку [2].

Враховуючи динаміку розвитку банківської системи в Україні, варто зауважити, що за останні 20 років спостерігались як періоди зростання, так і періоди спадання показника фінансового результату банків.

Найбільш важливу роль у підтримці та активізації інвестиційної діяльності за нинішніх економічних умов України мають відігравати комерційні банки, які виступають посередниками у перерозподілі вільних грошових коштів. При цьому головною формою участі банків у інвестиційному процесі повинен стати інвестиційний кредит, який є важливою категорією ринкової економіки, що віддзеркалює реальні зв'язки і відносини економічного життя [3].

Інвестиційна активність банків відображає кількісні індикатори інвестиційної банківської діяльності, що характеризують її значущість.

Аналізуючи сучасний стан розвитку інвестиційної діяльності банків України, можна сказати, що саме фінансові інвестиції та різні вкладення в придбання нематеріальних активів

є основною формою інвестицій цих банків. Щодо реальних інвестицій, то, на жаль, фінансування й кредитування банками інвестиційних проектів є недостатнім.

З погляду покращення доступу фірм до інвестицій необхідно в дуже стислі строки підтримати банківський сектор і сприяти розвитку небанківських установ, зокрема:

- заохочувати участь іноземних банків для посилення конкуренції, що змусить українські банки зменшувати процентні ставки і укрупнюватися;
- ввести суворі правила щодо кредитування споріднених підприємств;
- підвищити вимоги до капіталу та обсягів основного капіталу;
- привести страхове законодавство у відповідність до статутів ЄС;
- прийняти відповідне законодавство для створення накопичувального пенсійного фонду.

Економіка України сьогодні потребує значних довгострокових інвестицій з метою розширеного відтворення всіх сфер виробництва на принципово новій, інноваційній основі.

На жаль, Україна все ще не отримала статусу країни, привабливої для великих інвестицій. Більшість українських банків не зацікавлені у довгостроковому розміщенні своїх капіталів, так як в цьому сегменті інвестування присутній високий рівень ризику.

Проблемою розвитку банківського сектору України є формування фінансово-економічного механізму реалізації інвестиційно-інноваційної моделі, яка потребує створення або удосконалення роботи цілого ряду фінансових інститутів, до яких перш за все належать банки.

Для активізації інвестицій в Україні необхідно:

– підвищити довіру населення до банківської системи, створити привабливіші умови для довгострокових вкладів населення, з метою забезпечення банків довгостроковими ресурсами;

– знизити вартість кредитів рефінансування НБУ та встановити її на рівні нижчому від облікової ставки, полегшити доступ до них комерційних банків, активізувати механізми довгострокового рефінансування банків, що здійснюють кредитування інноваційної сфери;

– удосконалити законодавство в частині захисту прав банків-кредиторів, визнати неповернення кредиту злочином і реалізувати ці положення на всіх щаблях державної та судової влади;

– прискорити капіталізацію банків шляхом поліпшення умов інвестування в банківську систему, ввести податкові пільги на інвестиції в банківський капітал;

– створити мережу спеціалізованих банків – інвестиційних, іпотечних, земельних, тощо, які здійснюватимуть довгострокову кредитну підтримку інноваційних проектів [4].

Для цього необхідно подолати основні причини, які стримують розвиток інвестиційної діяльності банків, серед яких виділяють наступні:

- неплатоспроможність більшості позичальників, відсутність гарантій повернення ними кредитів та ліквідної застави;
- втрата довіри населення та підприємців до українських банків, що пов'язано з подіями загострення економічної кризи в Україні;
- високий рівень внутрішніх та зовнішніх інвестиційних ризиків, які не готові взяти на себе банки;
- високі відсоткові ставки за кредитами;
- відсутність дієвого механізму стимулювання з боку держави.

Актуальною проблемою сучасної економіки є постійний ріст конкуренції на ринку надання послуг, що спонукає банки до удосконалення фінансових результатів своєї діяльності. Так, ті з них, які бажають розвиватися в економічному середовищі країни і мати все більше споживачів своїх послуг, дуже чітко визначають власні цілі та засоби їх досягнення. Не виключенням є український комерційний банк АТ «Сенс-Банк», який активно бере участь у суперництві з іншими вітчизняними банками [5].

Аналіз інвестиційної діяльності АТ «Сенс-Банк» дав змогу виявити проблеми, які негативно впливають на його інвестиційну діяльність. Так, на сьогодні інвестиційна діяльність банку характеризується наявністю небагатьох, але все ж кількох важливих проблем, які перешкоджають покращенню здійснення його інвестиційної діяльності. Ці проблеми насправді є показовими для більшості банків України, які провадять свою інвестиційну діяльність.

Перед економікою України сьогодні стоїть важливе завдання підвищення конкурентоспроможності вітчизняної продукції на світовому ринку, що потребує значних обсягів інвестицій на модернізацію виробничих комплексів та розвиток національної інфраструктури. Зважаючи на дефіцит державного бюджету України, незначні обсяги інвестування іноземного капіталу в економіку України через низький рівень державного та корпоративних міжнародних кредитних рейтингів, низькі темпи нарощування власного інвестиційного капіталу суб'єктів господарювання, основним джерелом інвестиційних ресурсів для підприємств стають ресурси банківських установ. Адже роль банківської системи полягає у спрямуванні грошових потоків з метою отримання максимальної ефективності від їх використання.

Тому необхідність здійснення банками інвестиційних вкладень впливає, насамперед, з прагнення банків досягти найбільшої дохідності за одночасної підтримки своєї платоспроможності, розширення клієнтської бази банку і створення структури їх комплексного обслуговування, зміцнення конкурентної позиції банку на ринках та зниження загального ризику банківської діяльності. Відтак в економічній науці і банківській практиці назріла необхідність поглибленого дослідження особливостей і перспективи розвитку банківського інвестування, форм та методів вкладення банківського капіталу з позицій врахування їх впливу на економічний розвиток та розробки методологічних засад вимірювання ефективності інвестицій банку з урахуванням ризиків.

Отже, інвестиційна діяльність відіграє важливу роль для банку та економіки країни в цілому. Саме інвестиції банку є запорукою успіху та розвитку кожного банку. Поняття банківських інвестицій визначається як вкладення коштів комерційних банків у рухоме та нерухоме майно, інтелектуальні цінності та цінні папери з метою одержання прибутку або (та) отримання певної іншої вигоди. Тобто, для забезпечення ефективного функціонування та збільшення доходів банкам необхідно здійснювати інвестиційну діяльність.

Список використаних джерел :

1. Банківська діяльність у сфері інвестицій: проблеми розвитку, напрями вдосконалення, механізми управління: монографія / кол. авт.; за заг. ред. д-ра екон. наук, проф. Б. І. Пшика. Київ: УБС НБУ. 2018. 398 с.
2. Житар М. О., Ананьєва Ю. В. Державна політика регулювання та стимулювання інвестиційної діяльності банків України. *Науковий вісник Ужгородського Університету*. 2019. № 1 (53). С. 163- 167.

3. Національний банк України. URL: [http:// www.bank.gov.ua/doccatalog/document?id=74227](http://www.bank.gov.ua/doccatalog/document?id=74227) (дата звернення: 21.04.2023).
4. Статут АТ «Сенс-Банк» на 11 січня 2023 року. Офіційний сайт «Сенс- Банку». URL: <https://sensebank.com.ua> . (дата звернення: 21.04.2023).
5. Петрук А. О. Проблеми та перспективи розвитку методів регулювання інвестиційної діяльності банків, пов'язаної з похідними фінансовими інструментами. *Проблеми теорії та методології бухгалтерського обліку, контролю і аналізу*. 2019. № 2 (43). С. 61-64.

СЕКЦІЯ ФІЗИЧНОГО ВИХОВАННЯ

УДК 615,82

*Ольга Бих, здобувач фахової передвищої освіти
I курсу спеціальності «Дизайн»
науковий керівник Біда Г.М.*

МАСАЖ І ЙОГО ЗНАЧЕННЯ ДЛЯ ФІЗИЧНОГО САМОВДОСКОНАЛЕННЯ ЛЮДИНИ

У статті розкривається значення масажу як з одного з методів механічного та рефлекторного впливу на тканини й органи людини. Аналізуються основні техніки його виконання (натиск, розминання, розтирання, погладжування поверхні людського тіла руками чи пристроями) як у водному, повітряному чи будь-якому іншому середовищі з метою отримання лікувального ефекту. Масаж є дуже корисним для організму людини, адже він сприяє поліпшенню самопочуття і підвищенню загального тону. А оздоровчий масаж дієвий при лікуванні різних захворювань, пов'язаних з болем у м'язах, проблемами кровоносної системи, опорно-рухового апарату чи перевтомою, і обов'язково виконується лише за призначенням лікаря [1].

Ключові слова: здоров'я, фізична реабілітація, масаж, класифікація, ІМТ, модифікація.

Масаж допомагає підвищити кровообіг, обмін речовин, тонізує м'язи, забезпечує живлення органів і тканин киснем. Також він може покращити функціонування внутрішніх органів і лімфатичної системи, допомагає у відновленні організму, пришвидшує обмінні процеси, сприяє психологічному розслабленню. Та найважливіше те, що масаж зміцнює імунну систему, заспокоює чи стимулює роботу центральної нервової системи [8].

Темою даної наукової роботи є з'ясування самого поняття «масаж» і його значення для фізичного самовдосконалення. А метою наукового проекту – дослідження основних видів масажу та їхній вплив на людський організм.

Масажуючи шкіру обличчя чи тіла, ми діємо не лише на її поверхню, але й підшкірні м'язи і судини, сальні й потові залози та центральну нервову систему, безпосередньо з нею пов'язану. Масаж має декілька зовнішніх впливів на шкіру. Найперше він очищує від ороговілих лусочок, що відділяються. До того ж покращується секреторна функція сальних і потових залоз, а вивідні отвори очищуються від секрету. Після масажу бліда, в'яла та суха шкіра стає рожевою, пружною й оксамитовою. При цьому суттєво збільшується стійкість до температурних і механічних впливів, оскільки масаж активізує кровообіг у шкірі, збільшує її кровопостачання та позбавляє наслідків венозного застою. Шкіра стає пружною, еластичною та гладкою. Збільшується шкірно-м'язовий тонус, покращується загальний і місцевий обмін речовин, тому що шкіра задіяна в усіх обмінних процесах в організмі людини [6,7,11,12].

На підшкірний жировий шар людського тіла масаж впливає опосередковано через загальний вплив на обмін речовин, оскільки збільшуються обмінні процеси у організмі людини, що і підсилює виділення жиру. До того ж він допомагає спалюванню жирів, які знаходяться в надлишковій кількості у жировій тканині. Масаж для схуднення виконують тривалими курсами, не менше 14 сеансів разом з фізичними навантаженнями [7,11,12]. Під дією масажу збільшується еластичність м'язів, підвищується скорочувальна функція та уповільнюється м'язова атрофія і зменшується розвинена гіпотрофія. Після масажу підвищується працездатність м'язів, до того ж пришвидшується відновлення працездатності

після фізичного навантаження. При короткотривалому масажі (протягом 4-7 хвилин) дуже добре відновлюється функція втомлених м'язів, аніж у процесі відпочинку, який триває упродовж 25-40 хвилин. Масаж добре діє і на суглоби. У ході масажу покращується кровопостачання до суглобів [6,7,11,12].

Масаж діє на периферичну і центральну нервову систему. Ця дія багатоманітна і залежить від рівня подразнення рецепторних частин, персональних особливостей людини, використаних масажних прийомів, довготривалості їхнього впливу та місця прикладання. Масаж можна застосовувати і від втоми. Він викликає бадьорість, збільшує працездатність, додає відчуття легкості у м'язах. Щоб призначати та виконувати масаж, потрібно знати індивідуальні особливості людини, її стан та рівень втоми. Необхідно пам'ятати: у випадку багаторазового використання масажу може сформуватися умовний рефлекс на нього. Також масаж може заспокоювати, що важливо для спортсменів, коли потрібно зняти психічну напругу чи забезпечити глибокий і спокійний сон перед змаганнями [6,9,11,12]. Масаж добре діє і на обмінні процеси. Під його дією посилюється сечовиділення. У крові підвищується кількість гемоглобіну, лейкоцитів та еритроцитів. Масаж допомагає знизити жирові відкладення, коли посилюється обмін речовин. Він не викликає зростання в м'язах людини органічних кислот та збільшення молочної кислоти, накопичення яких призводить до розвитку ацидозу [9,11,12].

Гігієнічний масаж – це особливий тип масажу, який можна виконувати для додавання тону організму та заспокійливого ефекту. Метою гігієнічного масажу є догляд за тілом, запобігання різних захворювань та підвищення загальної стійкості організму. Цей масаж може мати як загальний, так і локальний характер, впливаючи самостійно чи опосередковано через систему комплексних маніпуляцій. Основні методи – це розтирання, погладжування, розминання, ударні техніки та вібрації. А його результатом є зміцнення здоров'я, покращення кровообігу та приведення в норму загального психоемоційного стану [3,10,13].

Спортивний масаж – це тип масажу, який використовується для покращення стану спортсменів, збільшення їхньої витривалості та дотримання спортивної форми. Спортивний масаж може бути відновлювальним і тренувальним. Тренувальний масаж є частиною тренувального режиму і зазвичай виконується паралельно з тренуваннями. Даний вид процедур спрямований на відновлення сил організму, поліпшення витривалості спортсменів. Глибший вплив спрямований на ті ділянки тіла, які найбільше задіяні в тренуванні, наприклад, при бігу – акцент робиться на ногах, при заняттях боксом – на руки і плечовий відділ, верхню частину спини. Після тренування масажну обробку бажано проводити тільки через 2-3 години. Ефективність тренувального масажу полягає в позбавленні від перенапруги, розслаблюючому впливі на певні групи м'язів, поліпшенні еластичності зв'язок, що знижує ризик травмування.

Попередній масаж виконується безпосередньо перед спортивною подією. Ефективність попереднього масажу полягає у підвищенні тону і витривалості м'язів, покращенні психоемоційного стану, які допомагають налаштуватися на виступ. Техніка масажних рухів підбирається, зважаючи на загальний стан людини, і може бути, як більш тонізуючою, так і розслаблюючою. Дана процедура допомагає відновити функції опорно-рухової системи і не рекомендується під час загострення будь-яких хронічних захворювань, протіканні запальних процесів в організмі, порушенні шкірних покривів. До переліку основних протипоказань також відносяться венеричні та шкірні захворювання, період вагітності та лактації, наявність жовчнокам'яної хвороби, камені в нирках і печінці, пухлина, патології серцево-судинної системи і психічні розлади. Результатами спортивного масажу є

зменшення втоми, підтримання спортивної форми, покращення фізичного стану спортсмена, збільшення фізичної працездатності [2,4,13].

Косметичний масаж – це один із способів догляду за шкірою і він може бути місцевим і загальним. Метою цього масажу є омолодження і оздоровлення людського організму. Існують різні види масажу: лікувальний, пластичний, класичний, гігієнічний, а також комбінований, що поєднує ручний та апаратний масажі. Під час пластичного масажу маніпуляції зазвичай проводяться з максимальною інтенсивністю, рухи виконуються швидко та енергійно. При щоденному проведенні такого масажу можна не лише попередити виникнення зморшок, але й позбавитися від пігментації на обличчі, помітно підтягнути шкіру, що обвисла. Такий тип масажного ліфтингу найкраще підходить для жінок, які вже помітили на своєму обличчі значну кількість вікових змін. Класична техніка полягає у легких розтираннях та прогладжуваннях шкіри. Але вони виконуються згідно з певними масажними лініями. Для підсилення такого ефекту знадобиться додаткове використання ефірних масел. Правильна техніка класичного масажу гарантує відновлення тонушу шкіри обличчя, покращення обмінного процесу в організмі та поліпшення кровообігу.

До основних цілей гігієнічного масажу відносимо посилення кровообігу і поліпшення емоційного стану людини. Сеанс гігієнічного масажу займає близько 20 хвилин, з яких 10 відводиться ший, ногам і спині, 3-4 – для грудей і така ж кількість для живота. За цей час потрібно використовуватися прийоми, які притаманні будь-якому іншому масажу: погладжування, розтирання, биття, розминка і вібрація. Переважаючими прийомами будуть ті, що спрямовані на вирішення конкретної проблеми. Не рекомендується виконувати процедуру вагітним жінкам, а також в період менструації. Краще утриматися від масажу при наявності гнійників, захворювань шкіри, пухлин, розширенні вен, грижі, сечокам'яній хворобі. А ще гігієнічний масаж здатний полегшити самопочуття при серцево-судинних захворюваннях, бронхіті і ларингіті.

Комбінований масаж виконується за наявності травм, захворювань опорно-рухового апарату і нервової системи. Під дією комбінованого масажу прискорюється відтік крові, тканини насичуються поживними речовинами, відновлюються функції м'язів, поліпшується м'язовий тонус. Протипоказаннями для нього є онкологія, ГРВІ, туберкульоз, захворювання крові, гнійні запалення, варикозне розширення вен, запалення кровоносних судин, наявність апаратних стимуляторів. Результатами косметичного масажу є поліпшення кровообігу, омолодження та оздоровлення організму, зміцнення імунітету [2,10,13].

Реабілітаційний масаж – це результативний метод, за допомогою якого можна відновити організм після інсульту, переломів, ушкодженні опорно-рухового апарату та інших травм. Метою масажу є поліпшення кровообігу, зменшення болювого синдрому, поліпшення м'язового тонушу, нормування артеріального тиску та відновлення втрачених рефлексів. Цей тип масажу може бути локальним та загальним. Показаннями для проведення реабілітаційного масажу можуть бути вади зору, а комплекс включає масаж комірцевої зони, гімнастику очей та відповідні вправи. Тривалість сеансу – 45-60 хв. Після ГПМК (інсульту) проводиться масаж та розробка уражених кінцівок. Триває сеанс 60-80 хв. При переломах кісток протягом 35-45 хв. спеціаліст масажує та розробляє травмовану кінцівку. При захворюванні суглобів сеанс складається з масажу та вправ для ураженого суглобу. Тривалість процедури – 25-30 хв. При остеохондрозі відновлення після хвороби передбачає масаж хворого місця та виконання спеціально розроблених вправ. Тривалість сеансу складає 45-50 хв. При бронхіті та пневмонії під час сеансу проводиться масаж комірцевої зони, спини, бічних ділянок грудної клітки та виконуються дренажні вправи.

Заняття займає 35 хв. При захворюваннях травної системи реабілітація передбачає масаж живота та виконання дихальних вправ. Тривалість сеансу – 20-25 хв. Таким чином, основними результатами масажу при згаданих захворюваннях є насамперед поліпшення загального стану людини [2,10,13].

Лікувальний масаж – це ефективний спосіб лікування різноманітних травм та захворювань. Його кінцева мета полягає в тому, щоб допомогти людині одужати під час хвороби та після травм. Цей масаж може бути заспокійливим, розсмоктуючим або збуджуючим. Результатами лікувального масажу є дія на нервову систему, зняття болю після фізичних навантажень, поліпшення функції суглобів, зниження або підвищення нервової збудженості, покращення роботи серця. Лікувальний масаж широко застосовується у поліклініках і лікарнях, санаторіях-профілакторіях, реабілітаційних центрах. Його поєднують з лікувальною фізкультурою, медикаментозною терапією, фізичною терапією. Масаж входить до складу багатьох терапевтичних та реабілітаційних схем, його використовують для лікування захворювань хребта, нервової системи, посттравматичних станів. Масажні маніпуляції усувають біль та набряки, а стимуляція кровообігу прискорює процеси регенерації. Основні види лікувального масажу: класичний, точковий, періостальний, апаратний та відновлювальний. Класичний європейський масаж – це поглажувально-розтираючі маніпуляції, як правило, на травмованій частині тіла. Його можуть призначати для зняття напруги в м'язах, розташованих поряд з хребтом. Точковий масаж (акупресура) – це вплив на біоактивні точки для зняття болю і напруги. Періостальний масаж застосовують для лікування захворювань хребта і відновлення після травм (переломів, забитих місць, вивихів). Він знімає біль, покращує лімфоток і кровообіг. Апаратний масаж виконується на спеціальному обладнанні, що поєднує масажну і фізіотерапевтичну маніпуляцію (ультразвук, інфрачервоне випромінювання, електрофорез). Відновлювальний масаж виконують після інтенсивних тренувань та інших фізичних навантажень і з метою реабілітації після травм, розтягувань, переломів. Ефективність відновлювального масажу в активізації регенераційних процесів, виведенні з організму продуктів розпаду та знятті напруженості м'язів. При цьому усуваються больові відчуття. Найпопулярнішими в медичних закладах є лікувальний масаж шийно-комірцевої зони, спини, верхніх і нижніх кінцівок [3,10,13].

У результаті проведеного дослідження ми відстежили особливості різних видів масажу та їхній вплив на організм людини. З'ясували, наскільки він корисний, як для дорослих, так і дітей, оскільки допомагає покращити самопочуття, здатен заспокоїти та зняти напругу. Та все ж яким би корисним не був лікувальний масаж, необхідно враховувати індивідуальні особливості кожної людини та проведення певної діагностики, що передбачає збір анамнезу (пацієнт повідомляє про скарги, а масажист з'ясовує інформацію про отримані раніше травми, набуті і спадкові захворювання), оцінку стану шкіри (масажист проводить попередній огляд, виявляючи присутність захворювань внутрішніх органів та систем), сам огляд (масажист візуально оцінює симетричність фігури пацієнта, а також розташування плечей, шийного й поперекового лордозів, грудний кіфоз) і безпосередню пальпацію (починаючи від м'язів обличчя і завершуючи ступнями) [1, 8].

Список використаних джерел:

1. Бірюков А.А. Лікувальний масаж: підручник для студентів вищих. навч. Закладів. К.: Академія, 2004. 368 с.

2. Бірюков А.А. Спортивний масаж [навч. посібник для студентів вищих. навч. закладів]. Л.: Академія, 2006. 576 с.
3. Бойчук Т. В., Гриневич Р.Й. Основи класичного масажу. Ів.- Франківськ, видавець Третяк І.Я.: Друкарня ДКД. 2008. 104 с.
4. Васічкін В.І. Довідник з масажу. Л.: Медицина, 1991. 176 с.
5. Вплив масажу на організм людини [Електронний ресурс] <http://krasa.if.ua/vplyv-masazhu-na-orhanizm-liudyny/>.
6. Все про масаж [Електронний ресурс] <https://kinesislife.ua/methodika/vse-pro-masazh>.
7. Єпіфанов В.А. Лікувальна фізична культура та спортивна медицина. ГЕОТАР-Медіа, 2007. 568с.
8. Корольчук А.П. Масаж загальний і самомасаж: навчально-методичний посібник для студентів факультету фізичного виховання і спорту / А.П. Корольчук, А.С. Сулима. - Вінниця 2018. 124 с.
9. Тюрін А.М., Васічкін В.І. Техніка масажу.
10. Фізіологічні основи масажу [Електронний ресурс] <https://repository.ldufk.edu.ua/bitstream/>.
11. Фізіологічні основи масажу. Вплив масажу на організм людини [Електронний ресурс] <http://www.ukrainereferat.org/uaref-2233-1.html>
12. Штеренгерц А.Є., Біла Н.А. Масаж для дорослих та дітей. Київ: Здоров'я, 1992. С. 3-378. ISBN 5-311-02632-4.
13. Яким буває масаж і його користь [Електронний ресурс] <https://mclinic.in.ua/2018/04/16/yakym-buvaye-masazh-i-jogo-koryst/>

СЕКЦІЯ ЮРИДИЧНИХ ДИСЦИПЛІН

УДК 342.56

*Божаківська Вероніка, здобувач фахової передвищої освіти
II курсу спеціальності «Право»
науковий керівник Самойлова І. А.*

ПРОБЛЕМНІ ПИТАННЯ ФОРМУВАННЯ КОНСТИТУЦІЙНОГО СУДУ УКРАЇНИ

Конституційний Суд України посідає особливе місце у вітчизняній правовій системі. До повноважень цього органу входить офіційне тлумачення Конституції, перевірка конституційності законів, законопроектів Президента України та Кабінету Міністрів України, роблення висновків щодо змін до Конституції та інших законів. Його рішення є остаточними і в багатьох випадках мають загальнообов'язковий нормативний характер, оскільки стосуються прав і обов'язків необмеженого кола осіб.

Тому правова та соціальна вага цього інституту є надзвичайно важливою для суспільства. Фактично суди є основними суб'єктами вирішення спорів про конституційні права людини, визначення та реалізації конституційної компетенції органів законодавчої та виконавчої влади, тому їхні рішення мають не лише юридичне значення, а й політичні наслідки для всієї держави.

Останнє рішення Конституційного Суду України (далі – КСУ) щодо електронного звернення, реакція на нього суспільства та подальші законодавчі ініціативи народних депутатів і Президента виявляють дві важливі проблеми інституції:

1. Багато людей не розуміють, що таке КСУ і для чого потрібен КСУ;
2. Чесність багатьох суддів Конституційного Суду була поставлена під сумнів, що загрожує незалежності та належному функціонуванню інституції.

Ці питання ставлять під сумнів легітимність роботи КСУ. Громадяни не підтримають будь-які рішення суддів щодо дотримання конституційного ладу та Конституції. У цьому випадку влада зможе ігнорувати рішення КСУ, апелюючи до низького авторитету установи в суспільстві. Враховуючи ту особливу роль, яку КСУ має відігравати в системі влади, така ситуація є абсолютно небажаною.

Органи, які мають повноваження перевіряти нормативно-правові акти на відповідність Конституції, відіграють ключову роль у демократичних країнах, адже їхня діяльність утримує шальки терезів балансу влад, убезпечує від узурпації влади і захищає права та свободи людини. Натомість, у корумпованих та авторитарних країнах вони є механізмом, який дозволяє блокувати демократичні процеси або легалізує сумнівні рішення. Саме через конституційний суд Росія намагалась надати законності протиправній окупації Автономної Республіки Крим [1].

Для того, щоб законне невдоволення свавільним рішенням Конституційного Суду не призвело просто до руйнування інститутів, покликаних захищати Конституцію, необхідно з'ясувати, що таке Конституційний Суд і навіщо він потрібен.

Метою дослідження є аналіз ключових питань формування складу КСУ, дослідження можливостей вдосконалення інституту національної державно-правової практики функціонування механізму конституційного контролю. Особлива увага приділяється дослідженню моделі формування складу КСУ згідно національного законодавства, порівняльно-правового аналізу порядку формування органу конституційної юрисдикції в

зарубіжних державах та в Україні, визначенню перспектив та шляхів вдосконалення процедури формування КСУ.

Органи конституційної юрисдикції займають важливе місце на етапі розвитку будь-якої демократичної, правової держави, виконують роль запобіжника проти узурпації влади і порушення конституційних прав і свобод, забезпечують верховенство Основного Закону, виступають важливим елементом механізму захисту конституційних основ державності. З огляду на надзвичайну важливу роль Конституційного Суду в механізмі державної влади, особливе значення має питання його формування у чому вбачаємо **актуальність роботи**. Світова практика не формує єдиного усталеного підходу до процедури формування конституційних судів, що зумовлено врахуванням багатьох факторів, чіткого визначення критеріїв добору суддів, зокрема, правничої компетентності та добросовісності.

Отже, з 1996 року спостерігається надзвичайне збільшення кількості суддів та колишніх суддів Конституційного Суду. Якщо суддів до першого складу Конституційного Суду призначає тільки з'їзд суддів, то вони становлять лише третину всього складу, але з 2006 року їх кількість значно зросла за рахунок президентських і парламентських призначень. У 2013 році кількість суддів Конституційного Суду досягла 11, тобто майже дві третини від загальної кількості.

Навіть сьогодні більше половини всіх суддів і колишніх суддів працюють у недоукомплектованому Конституційному Суді. Якщо раніше формування Конституційного Суду було рівноправним, коли Президент і Парламент призначали науковців, політиків, державних службовців чи інших юристів, а з'їзд суддів лише призначала суддів, то зараз подібний принцип не дотримується. Таким чином, існує ризик того, що КСУ не виробить правову думку та розуміння Конституції, а продовжить вирішувати суперечки між державними установами;

До КСУ є значна недовіра тому, що присутнє незвільнення недобросовісних суддів. Раніше Верховна Рада, президент та з'їзд суддів могли звільнити призначених суддів КСУ, зокрема з підстав порушення присяги. Саме таким чином Верховна Рада звільнила п'ятьох «суддів-Януковича» з КСУ одразу після Революції гідності. Але після змін до Конституції у 2016 році парламентарі, президент та з'їзд суддів втратили це повноваження [2].

Президент і парламент віддають перевагу суддям з корумпованим минулим і політикам, які лояльно захищають особисті інтереси чиновників. З'їзд суддів призначає суддів КСУ лише для того, щоб вони могли захищати інтереси судової системи та перешкоджати будь-яким спробам її реформування. У результаті були скасовані важливі реформи, які загрожували інтересам політиків і судової влади;

Суддів Конституційного Суду України (КС) призначають президент, парламент та з'їзд суддів. Хоча Конституція визначає, що відбір суддів КС відбувається на конкурсних засадах, процедура, яка зараз прописана в законі не передбачає реального конкурсу. Кожен суб'єкт призначення формально проводить свої "конкурси", які, однак, не забезпечують перевірки кандидатів на відповідність вимогам Конституції і не гарантують, що суддею КСУ стане найкращий кандидат. Нинішня процедура дозволяє призначати на посади політично залежних осіб, які, будучи суддями КС, замість захисту Конституції і прав людини, захищають інтереси своїх політичних патронів. Останнє рішення КС щодо електронного декларування — яскраве тому підтвердження. Тому процедуру відбору суддів КС потрібно негайно змінювати [3].

Список використаної літератури:

1. Берко Степан. Савичук Олег. Хто стає судьями Конституційного Суду і чому вони не захищають Конституцію. URL: [Хто стає судьями Конституційного Суду і чому вони не захищають Конституцію? \(dejure.foundation\)](https://dejure.foundation/) (дата звернення: 29.05.2023).
2. Навіщо потрібен Конституційний Суд і у чому його проблеми OLEH SAVYCHUK URL: <https://centreua.org/analiz-rishen/navishho-potriben-konstytutsijnyj-sud-i-u-chomu-jogo-problemy-ystochnyk-https-censor-net-ru-b3346774/> (дата звернення: 29.05.2023).
3. Прозора процедура призначення суддів Конституційного Суду. URL: <https://dejure.foundation/prozora-protsedura-pryznachennia-suddiv-ksu> (дата звернення: 29.05.2023).

УДК 349.2 (045)

*Новосад Софія, здобувач фахової передвищої освіти
III курсу спеціальності «Право»,
науковий керівник Прокопчук Н. Р.*

ТРУДОВІ ПРАВОВІДНОСИНИ В УМОВАХ ВОЄННОГО СТАНУ

Після оголошення воєнного стану в Україні - 24 лютого 2022 року більшість працівників та роботодавців працювали протягом місяця за діючими нормами, оскільки законодавство не передбачало особливого регулювання трудових відносин, яке можна було б застосовувати в особливий період. Саме тому і виникали порушення прав і обов'язків між суб'єктами трудових правовідносин. Перед законотворцями постала вимога часу щодо внесення зміни до чинного трудового законодавства з метою посилення відповідальності сторін трудового договору за вчинені трудові правопорушення.

Правовий режим воєнного стану значно вплинув на організацію праці в тих реаліях, яких ми опинилися. Прийнятий Верховною Радою України Закон України від 15 березня 2022 року «Про організацію трудових відносин в умовах воєнного стану» встановлює ці зміни, але при цьому значно звужує права громадян в процесі праці [1].

Слід відмітити, що обраній тематиці з боку українських науковців, психологів та юристів, приділялося чимало уваги. Але тут варто не забувати, що дане питання ще досі не до кінця розкрито і потребує багато уточнень. Вбачаємо, що на сьогоднішній день, з метою удосконалення даної сфери, проблема змін в трудовому законодавстві, внаслідок впровадження воєнного стану потребує глибокого наукового дослідження.

Метою роботи виступає наукове дослідження найбільш проблемних аспектів теоретичного та практичного характеру, що мають місце при прийнятті на роботу в теперішніх умовах, притягнення до відповідальності працівників і роботодавців, призупинення та припинення трудового договору.

Розгляд даного питання варто розпочати з того, що на сьогоднішній день в нашій державі велика увага приділяється укладенню трудового договору і це є правильним рішенням, так як внаслідок ведення бойових дій змінився звичний, як для мирного часу, порядок організації трудових відносин, що в першу чергу включає в себе укладання трудового договору [2]. Цих змін зазнали такі аспекти:

- норма про встановлення випробування працівника під час прийняття на роботу. Тепер випробування встановлюється для всіх без винятку;

- збільшення тривалості робочого часу. На період дії воєнного стану він не може перевищувати 60 годин на тиждень;
- скорочення щотижневого безперервного відпочинку до 24 годин;
- скасовано заборону працювати у вихідні дні, скорочений робочий день напередодні святкових і вихідних днів;
- на період воєнного стану, коли святковий або неробочий день збігається з вихідним днем то він не переноситься на наступний після святкового або неробочого;
- встановлення п'ятиденного або шестиденного робочого тижня. Шестиденний робочий тиждень встановлюється у випадку, коли п'ятиденний режим не може бути забезпеченим;

Однією із новацій стала процедура призупинення трудового договору, яка відсутня в КЗпП. Суть полягає у тому, що *працівник звільняється від обов'язку виконувати роботу, обумовлену трудовим договором, а роботодавець звільняється від обов'язку забезпечувати умови праці, які необхідні для виконання роботи у зв'язку зі збройною агресією*. Тобто, ми повинні розуміти, що дія трудового договору **може бути** призупинена лише у зв'язку з військовою агресією, що виключає абсолютну можливість надання та виконання роботи.

4 лютого 2021 року, був прийнятий Закон України «Про внесення змін до деяких законодавчих актів України щодо удосконалення правового регулювання дистанційної, надомної роботи та роботи із застосуванням гнучкого режиму робочого часу. Таким чином до КЗпП було введено нові статті, які стосувалися різної види організації праці. Я вважаю, що запровадження таких організацій є дуже ефективним, адже це допоможе працівникам розподілити свій час на власну користь. Тобто надомна і дистанційна роботи виконуються, там, де найзручніше працівнику. Не забирає часу, що є дуже зручним, для тих осіб, які змушені були покинути свої домівки і переїхали в іншу область, або це є зручним для тих роботодавців і працівників, які знаходяться на тимчасово окупованих територіях.

Донедавна при укладанні трудових відносин працівникам завжди встановлювався чіткий графік роботи, тобто з якої по яку годину працівник повинен бути на своєму робочому місці і виконувати свою трудову функцію. Але 18 липня 2022 набрав чинності ЗУ «Про внесення змін до деяких законодавчих актів України щодо врегулювання трудових відносин з нефіксованим робочим часом» і ситуація значно змінилася. Тепер роботодавець не встановлює конкретний час виконання роботи, під цим мається на увазі, що роботодавець має право викликати на роботу працівника з нефіксованим договором у випадку якщо для такого працівника є робота. Отже з укладанням такого договору роботодавець не гарантує, що така робота буде на постійній роботі. Даний вид організації праці є ефективним для обох сторін адже в такому випадку працівник не буде більшу частину ледарювати, а отримувати винагороду за весь робочий час.

На жаль, реалії сьогодення зумовили зростання кількості питань щодо того, як звільнити працівника, яка процедура і до кого застосовується? Але варто зазначити, що звільняти працівника просто через те, що в країні війна не можна. Є підстави, які передбачені КЗпП в яких визначено перелік розірвання трудових правовідносин і він поділяється на три види:

- з-за бажання самого працівника (тобто йде мова про звільнення за власним бажанням);

- з ініціативи роботодавця, внаслідок ліквідації, реорганізації, банкрутства, скорочення чисельності, зміни виду діяльності, виявлення невідповідності працівника займаній процесії і інші;
- останньою підставою звільнення є угода сторін.

На сьогодні в Україні надзвичайної актуальності набуває дослідження кримінальної відповідальності за кримінальні правопорушення, вчинені в особливих умовах воєнного стану в Україні. І це є дуже правильним, адже багато людей, дозволяє собі, в складний для країни час порушувати норми праці на робочому місці.

Згідно до статті 115 КЗпП роботодавець повинен виплачувати заробітну плату регулярно в робочі дні у встановлені строки [2]. У випадку, якщо ж роботодавець не здійснює це зобов'язання і може довести, що невиконання цього зобов'язання було спричинене військовими діями або іншими обставинами, то відповідно до статті 10 Закону України «Про організацію трудових відносин в умовах воєнного стану» роботодавець звільняється від юридичної відповідальності, але це не звільняє його від виплати заробітної плати за проміжок часу, під час якого працівники не отримували платню.

Також, не варто забувати, що і самі працівники несуть відповідальність в нас час. Основний закон держави - Конституція України у ст. 66 визначає, що «кожен зобов'язаний відшкодувати завдані ним збитки» [3]. Це загальне правило поведінки для усіх щодо наслідків своєї незаконної поведінки у вигляді спричинення збитків. У ч.1 статті 130 КЗпП України також визначено що: «Працівники несуть матеріальну відповідальність за шкоду, заподіяну підприємству, установі, організації внаслідок порушення покладених на них трудових обов'язків». Тобто за загальним правилом працівник, який заподіяв шкоду, має покрити її.

Дана питання мене найбільш турбувало і цікавило я вважала, що в складний для країни час є недостатньою відповідальність. Але проаналізувавши ці аспекти я дійшла до висновку, що зараз є значно посилена відповідальність за найпоширеніші злочини, вчинені в умовах воєнного стану.

Провівши наукове дослідження з обраної теми, слід підсумувати, що на сьогодні чинне законодавство України передбачає деякі особливості трудових правовідносин. Слід сказати, що даний правовий режим істотно вплинув на трудові відносини, із запровадженням воєнного стану прийшли кардинальні зміни. На даному етапі слід більше уваги приділити трудовому законодавству, адже існують суперечності щодо правильного регулювання відносин праці. І тут потрібно зрозуміти, що саме від якісної організації праці буде більше висока ефективність праці, а це в найближчому майбутньому є головним завданням. І основне, на що хочеться звернути увагу, що після закінчення дії воєнного стану, всі ці нововведення перестануть діяти і ми повернемося до організації праці, які притаманні в мирний період.

Трудові правовідносини залишаються гарантом забезпечення трудових прав працівників і роботодавців і не змінює своєї сутності, значущості та свого призначення. Дане питання є необхідним і важливим, тому потребує детального вивчення.

Список використаних джерел:

1. Про організацію трудових відносин у воєнний стан: Закон України від 15 березня 2022 року № 2136-IX. URL: <https://zakon.rada.gov.ua/laws/show/2136-20#n20> (дата звернення 17.04)

2. Кодекс законів про працю: затверджується Законом № 322-VIII від 10 груд. 1971.
URL: <https://zakon.rada.gov.ua/laws/show/322-08#Text> (дата звернення 15.04.)

3. Конституція України, прийнята на п'ятій сесії Верховної Ради України 28 червня 1996 р. URL: <https://zakon.rada.gov.ua/laws/show/254к/96-вр#Text>. (дата звернення 07.04)

УДК 347.91/.95

*Пузяк Христина, здобувач вищої освіти
IV курсу спеціальності «Право»,
науковий керівник канд. юрид. наук Майка М.Б.*

ФІНАНСОВО-ПРАВОВІ ГАРАНТІЇ НЕЗАЛЕЖНОСТІ СУДДІВ АПЕЛЯЦІЙНОЇ ТА КАСАЦІЙНОЇ ІНСТАНЦІЙ, ЯК СКЛАДОВА ПРАВА НА СПРАВЕДЛИВИЙ СУД

Відповідно до статті 6 Конституції України в Україні здійснено поділ державної влади на законодавчу, виконавчу та судову. Органи законодавчої, виконавчої та судової влади здійснюють свої повноваження у встановлених Конституцією межах та відповідно до законів України [1]. Сильна і незалежна судова влада є необхідним елементом демократичної правової культури [2, с. 82].

Апеляційні та касаційний суд є юридичними особами публічного права. На законодавчому рівні не закріплено визначення терміну «юридична особа публічного права», однак вченими виділено ряд ознак, які притаманні таким юридичним особам: 1) порядок створення; 2) джерела правового регулювання порядку створення, правового статусу юридичної особи та організаційно-правових форм; 3) характер здійснюваної діяльності; 4) правоздатність; 5) правотворчі правомочності; 6) правове становище майна; 7) здійснення управління юридичною особою [3, 4, 5].

Фінансування судової гілки влади здійснюється за рахунок коштів Державного Бюджету України для чого створена спеціальна бюджетна програма «Забезпечення здійснення правосуддя місцевими, апеляційними судами та функціонування органів і установ системи правосуддя» [6].

Повноваженнями апеляційних судів є перегляд судових рішень суду першої інстанції з питань факту та права. До повноважень Верховного Суду належать: забезпечення єдності судової практики; формування єдиної судової практики застосування законодавства; забезпечення єдності національного права та однакового застосування норм законодавства усіма судами; тлумачення норм права під час розгляду справи; перевірка дотримання норм процесуального та матеріального права під час розгляду справи у судах першої та апеляційної інстанцій; вироблення правової традиції, згідно з якою невмотивоване, неаргументоване відступлення від свого ж правового висновку Верховним Судом є неможливим; перегляд ключових позицій Верховного Суду України; здійснення узагальнення судової практики та надання роз'яснень у постановках Пленуму Верховного Суду.

Шляхом додаткового фінансування судової гілки влади можливо вирішити проблеми, пов'язані із матеріально-технічним забезпеченням судів, як і інших органів державної влади, що дозволить здійснити належне обладнання судів високошвидкісним інтернет-з'єднанням та сучасною комп'ютерною технікою, збільшити оплату праці працівників апарату суду [7].

Корупційні ризики у судовій системі негативно впливають на досягнення цілей та завдань функціонування судової влади, внаслідок чого порушується право на доступ до суду

та принцип верховенства права, у зв'язку із чим у громадян низький рівень довіри щодо ефективності судової гілки влади, виникають сумніви щодо справедливого судового розгляду.

У судовій системі України наявні прогалини та вади механізмів, які спрямовані на запобігання та протидію корупції, зокрема, у процесі добору на посаду, навчання, оцінки і призначення суддів, проведення перевірки, дисциплінарних стягнень та застосування санкцій до суддів.

Суддівська винагорода виступає не тільки одним з основних елементів правового статусу суддів, але й гарантією, наданою Конституцією України. Суддівська винагорода складається з посадового окладу та доплат за: 1) вислугу років; 2) перебування на адміністративній посаді в суді; 3) науковий ступінь; 4) роботу, що передбачає доступ до державної таємниці. Станом на серпень – листопад 2022 року суддівська винагорода судді апеляційного суду, без урахування регіональних коефіцієнтів та доплат, становить - 125 400 грн, а касаційного суду - 188 100 грн.

Незалежність суддів забезпечується за рахунок: особливості притягнення суддів до відповідальності, особливості звільнення суддів і припинення їх повноважень; імунітету та недоторканності суддів; незмінюваності суддів; правової процедури проведення правосуддя відповідно до положень процесуального законодавства, а також таємниці ухвалення рішення у суді; встановлення заборони на будь-яке втручання у процес проведення правосуддя; притягнення правопорушників до відповідальності за прояв неповаги до суддів чи суду; окремої процедури фінансування та організаційного захисту професійної діяльності судів відповідно до положень законодавства; належного соціального й матеріального забезпечення суддів; функціонування органів самоврядування та органів суддівського врядування; спеціально визначених законом засобів забезпечення особистої безпеки суддів та членів їх сім'ї, а також їх майна; надання права суддям на відставку [8]. Окрім того, незалежність судді гарантується Конституцією України та законами України.

ЗУ «Про судоустрій та статус судів» закріплені наступні гарантії діяльності суддів: забезпечення житлових умов судді; забезпеченні потреб судді, пов'язаних з його діяльністю; судді та члени їх сімей перебувають під державним захистом; судді надається обов'язкове соціальне страхування життя та здоров'я за рахунок коштів Фонду соціального страхування від нещасних випадків на виробництві та професійних захворювань України; судді, який вийшов у відставку, виплачується вихідна допомога в розмірі 3 місячних суддівських винагород за останньою посадою; суддя та члени його сім'ї мають право на безоплатне медичне обслуговування у державних закладах охорони здоров'я [8].

Гарантіями незалежності суддів Європейського суду є: незмінюваність суддів, несумісність посад, суддівський імунітет, таємниця наради суддів, фінансування витрат суддів із бюджету Європейського Союзу [9].

З початку судової реформи модель «судді призначені суддями» запроваджено в Україні, однак вона не функціонує належним чином тому, що члени Вищої Ради правосуддя, які обрані своїми колегами, при здійсненні своїх повноважень діють упереджено, частина членів ВПР призначені незаконно, не проведено очищення судової влади від недобросовісних суддів.

ЗУ «Про Державний бюджет України на 2022 рік» передбачено 2 509,9 грн видатків на забезпечення діяльності органів суддівського самоврядування зі спеціального фонду Державного бюджету України на 2022 рік [6].

З вище наведеної норми ЗУ «Про Державний бюджет України на 2022 рік» випливає, що органи суддівського самоврядування фінансово забезпечуються державою не на належному рівні, оскільки 2 509,9 грн є недостатніми навіть для вирішення організаційних питань під час проведення зборів суддів, Ради суддів України та З'їзду суддів України таких, як закупівля канцелярських товарів та техніки, за допомогою якої фіксуватимуться всі прийняті даними органами рішення, тому вважаємо, що необхідно збільшити обсяг видатків ДБУ для повного забезпечення діяльності органів суддівського самоврядування.

Впровадження інформаційних технологій у судовий процес потребує значних матеріальних ресурсів, збільшення фінансування судових установ державою тому, що необхідно закупити відповідну апаратуру та додатково користуватись послугами фахівців, які у разі несправності приладу зможуть швидко з'ясувати причину неполадки та усунути її.

Досить часто українські суди стикаються із проблемою нестачі коштів для придбання конвертів та паперу для розсилання кореспонденції сторонам у справі, тож можна лише припускати із якими проблемами стикаються суди при впровадженні інформаційних технологій.

Фінансування судів вищих інстанцій здійснюється за рахунок коштів із Державного Бюджету України, однак матеріально-фінансове забезпечення судів та органів суддівського самоврядування є недостатнім, внаслідок чого досить часто суди не надсилають поштову кореспонденцію сторонам, у зв'язку із відсутністю марок та конвертів, відмовляють у задоволенні клопотань про проведення судових засідань в режимі відеоконференції через відсутність належного технічного обладнання, якісного інтернет-зв'язку та спеціалістів, які здійснюють обслуговування такого обладнання. Суддівська винагорода виступає одним з основних елементів правового статусу суддів та складається з посадового окладу та доплат. В Україні наявне таке негативне явище, як корупція в органах судової влади, для її зменшення було запроваджено систему «судді обрані суддями», однак в Україні дана система належним чином не функціонує тому, що члени Вищої Ради правосуддя при здійсненні своїх повноважень діють упереджено, деякі з них призначені незаконно, не проведено очищення судової влади від недоброчесних суддів. Для усунення вказаних проблем необхідно: збільшити розмір видатків Державного Бюджету для бюджетної програми «Забезпечення здійснення правосуддя місцевими, апеляційними судами та функціонування органів і установ системи правосуддя», що дозволить в повній мірі забезпечити апеляційні і касаційні суди та органи суддівського самоврядування необхідними канцелярськими товарами, технічним обладнанням, збільшити розмір суддівської винагороди, що в свою чергу зменшить корупційні ризики. Також, для зниження рівня корупції у судовій владі необхідно провести її очищення від недоброчесних суддів.

Список використаних джерел:

1. Конституція України. Закон України від 28 червня 1996 року №254к/96-ВР. Дата оновлення: 01.01.2020. URL: <https://zakon.rada.gov.ua/laws/show/254k/96-vp/conv#top> (дата звернення: 01.08.2022).
2. Олійник В. М. Теоретико-правова характеристика взаємодії органів судової влади та інститутів громадянського суспільства: дис. ... канд. юрид. наук. Дніпро, 2017. 246 С. URL: <https://dduvs.in.ua/wp-content/uploads/files/Structure/science/rada/k2/dissertations/5/6.pdf> (дата звернення: 24.08.2022).

3. Махніцький О. Судова влада: сутність, зміст та поняття: *Актуальні проблеми держави і права*. 2013. URL: http://nbuv.gov.ua/UJRN/apdp_2013_70_6 (дата звернення: 01.08.2022).

4. Цивільний кодекс України. Закон України від 16 січня 2003 року № 435-IV. Дата оновлення: 01.08.2022. URL: <https://zakon.rada.gov.ua/laws/show/435-15#Text> (дата звернення: 01.08.2022).

5. Чантурия Л. Юридичні особи публічного права та їх місце в цивільному праві: *матеріали доповіді Ташкентського державного юридичного інституту*. 29.06.2007.

6. Про Держаний бюджет. Закон України від 02 грудня 2021 року № 1928-IX. Дата оновлення: 19.07.2022. URL: <https://zakon.rada.gov.ua/laws/show/1928-20/conv#top> (дата звернення: 01.08.2022).

7. Maika M 'The Implementation of E-justice within the Framework of the Right to a Fair Trial in Ukraine: Problems and Prospects' 2022 3(15) Access to Justice in Eastern Europe (Scopus; WOS). URL: <https://doi.org/10.33327/AJEE-18-5.2-n000320>. https://ajee-journal.com/upload/attaches/att_1657101874.pdf (дата звернення: 24.08.2022).

8. Про судоустрій та статус суддів. Закон України від 02 червня 2016 року №1402-VIII. Дата оновлення: 22.03.2022. URL: <https://zakon.rada.gov.ua/laws/show/1402-19#top> (дата звернення: 01.08.2022).

9. Протокол №3 про Статут Суду Європейського Союзу. URL: <https://rd.ua/storage/lessons/487/956%D0%A3%D1%81%D1%82%D0%B0%D0%BD%D0%BE%D0%B2%D1%87%D1%96%20%D0%B4%D0%BE%D0%BA%D1%83%D0%BC%D0%B5%D0%BD%D1%82%D0%B8.%20%D0%A1%D1%82%D0%B0%D1%82%D1%83%D1%82%20%D0%A1%D1%83%D0%B4%D1%83%20%D0%84%D0%A1.pdf> (дата звернення: 26.09.2022).

УДК 349.2: 331.2 (477)

*Роденко Таїсія, здобувач вищої освіти
III курсу спеціальності «Право»
науковий керівник канд. юрид. наук Денисовський М.Д.*

ТАКТИЧНІ ОСОБЛИВОСТІ ПРОВЕДЕННЯ ДОПИТУ ТА ЙОГО ХАРАКТЕРИСТИКА

Щодня за умов сучасності ми зустрічаємося із злочинною діяльністю, яка має негативний вплив на суспільство. Для попередження і припинення вчинення злочинів було розроблено низку слідчих розшукових дій та негласних слідчих розшукових дій. Однією з слідчих (розшукових) дій є допит, який характеризується своєю складністю та важливістю в слідчій діяльності. На практиці ця слідча (розшукова) дія виступає, як одна з найбільш складних, її складність полягає в великій кількості факторів, які часто виявляються в протидії допитуваної особи давати показання або якщо особа надає їх добровільно то, не завжди вони є правильними, безпомилковими і достовірними. Відповідно перед слідчим стоїть завдання належним чином провести допит без порушення закону та виявити істину для правильного розкриття злочину.

Допит – це слідча/розшукова дія, що проводиться з метою збирання доказів шляхом отримання зафіксованих у словесній формі в протоколі й іншими передбаченими законом способами показань допитаної особи про відомі їй обставини кримінального правопорушення, або такі обставини, що мають чи можуть мати значення для кримінального провадження [1].

Виходячи з наведеного визначення, можна зазначити, що допит є важливою слідчою/розшуковою дією, для проведення, якої необхідне постійне запровадження нових підходів і методів вивчення та вдосконалення. Досліджуючи особливості тактики проведення допиту, його специфіку можна знайти багато недоліків, які часто виникають у слідчій діяльності під час допиту, та призводять до помилок з боку слідчого, а відтак і не правильного встановлення обставин кримінального правопорушення, що має важливе значення для вирішення справи.

Важливу увагу потрібно зосередити вже на початковому етапі – пізнавальному, сама тут здійснюється ознайомлення з матеріалами справи. Проведення цієї стадії дає можливість встановити по черговість та пріоритетність дій упродовж проведення всієї процедури проведення допиту.

Етап ознайомлення з матеріалами кримінальної справи передбачає необхідність:

- 1) предметної систематизації матеріалів про факти, події, особу тощо;
- 2) виявлення суперечностей і прогалин у досліджуваних матеріалах;
- 3) одержання контрольних відомостей, що можна використовувати при допиті [2, с. 114].

Згодом, після ознайомлення та встановлення всіх фактів та обставин зазначених вище, слідчий може визначити план дій, який полягає в безпосередньому встановленні контакту з особою допитуваного, відбір запитань та їх по черговість, фільтрування певних відомостей та визначення їх пріоритетності.

Слід зазначити, що важливим є те, щоб слідчий володів певними професійними навиками таким, як рефлексивне мислення, адже так слідчий може прогнозувати та передбачити деякі варіанти відповідей, які може дати допитуваний на поставлені йому запитання, і визначає певну послідовну тактику формулювання інших запитань. Рефлексивне мислення слідчого розглядається, як прогнозування напрямів допиту.

Ще одним дуже складним і глибоким процесом в діяльності слідчого при даній слідчій (розшуковій) дії, є встановлення психологічного контакту, його стабілізація та підтримання, тому що саме з нього починається робочий етап допиту. Вже на цьому етапі слідчому необхідно варіювати в залежності від обстановки та різних факторів, які важко спрогнозувати чи передбачити. При цьому не слід забувати про допустимість і правомірність психологічних впливів на особу допитуваного, оскільки вони виявляються з урахуванням індивідуально-психологічних характеристик допитуваного. Тому, розроблено певний комплекс допустимих прийомів заснованих на тактико-психологічній особливості.

Зокрема допустимі психологічні межі можуть проявлятися у таких модифікаціях:

- 1) проникнення слідчого в плани тих, хто притягається до кримінальної відповідальності;
- 2) створення уявлення у підозрюваного, обвинуваченого про обізнаність слідства;
- 3) несподіване проведення тактичних прийомів;
- 4) передавання другорядної/прихованої інформації, щоб викликати «проговорення» у допитуваного, який відмовляється давати показання або дає неправдиві показання;
- 5) використання реально існуючих суперечностей між слідчим і обвинуваченим/підозрюваним;
- 6) використання суперечностей у показаннях однієї особи;
- 7) маневрування інформацією, уникаючи її деталізації;
- 8) пред'явлення доказів (навіть в їх сукупності);
- 9) перш за все у пред'явленні «вирішального» доказу – раптовість;

10) роз'яснення обвинуваченому про пом'якшуючі обставини [3, с.175–176].

Що ж стосується питання правомірності психологічних впливів на допитувану особу, то чітко обґрунтованих меж при психологічному впливі в чинному законодавстві не визначено, існують тільки встановленні загальні поняття, але немає встановлених меж використання та доволі часто вони є незрозумілі.

Допит має дуже складну і динамічну конструкцію, що має цілу низку особливостей, які є важливими елементами його проведення. Зокрема тактичні прийоми та комбінації, є невід'ємною частиною допиту, їх особливості застосування та проведення в процесі допиту дають можливість встановити правдивість інформації отриманої від допитаного. Доцільно буде виділити і те, що важливу роль надано слідчим, який має бути наділений певними професійними якостями для подолання супротиву з боку особи, виявленні неправди та встановленні істини. Узагальнюючи можна сказати, що допит, як слідча (розшукова) дія, є доволі складною і потребує постійного дослідження та вдосконалення прийомів та методів її функціонування та впровадження.

Список використаних джерел:

1. Науково-практичний коментар КПК Кримінально-процесуального кодексу України
URL:

<http://meگو.info/%D0%BC%D0%B0%D1%82%D0%B5%D1%80%D1%96%D0%B0%D0%BB/%D0%BD%D0%B0%D1%83%D0%BA%D0%BE%D0%B2%D> (дата звернення: 24.04.2023).

2. Панов М. І., Шепітько В. Ю., Коновалова В. О. та ін. Настільна книга слідчого: навч. посіб. - 2-ге вид., перероб. і доп. Київ: Вид. Дім «Ін Юре». 2007.

3. Скигонюк М. І. Криміналістика: підручник. Київ: Атіка. 2005. 496 с. URL: <https://www.twirpx.com/file/955026/grant/> (дата звернення: 24.04.2023)

УДК 347.94

*Сівіцька Ганна, здобувач вищої освіти
IV курсу спеціальності «Право»
науковий керівник канд. юрид. наук Руденко О.А.*

ЕЛЕКТРОННІ ЗАСОБИ ДОКАЗУВАННЯ В ЦИВІЛЬНОМУ СУДОЧИНСТВІ

Поняття електронних доказів закріплене в статті 100 Цивільного процесуального кодексу України (далі – ЦПК України), що включає вичерпний перелік видів електронних доказів та джерел їх збереження, та відповідно до якої «електронними доказами є інформація в електронній (цифровій) формі, що містить дані про обставини, що мають значення для справи, зокрема, електронні документи (в тому числі текстові документи, графічні зображення, плани, фотографії, відео- та звукозаписи тощо), веб-сайти (сторінки), текстові, мультимедійні та голосові повідомлення, метадані, бази даних та інші дані в електронній формі. Такі дані можуть зберігатися, зокрема, на портативних пристроях (картах пам'яті, мобільних телефонах тощо), серверах, системах резервного копіювання, інших місцях збереження даних в електронній формі (в тому числі в мережі Інтернет)» [1].

Досліджуючи сутність електронних засобів доказування, потрібно розглянути низку особливостей, які відрізняють електронні докази від інших засобів доказування в цивільному судочинстві.

По-перше, електронні докази не мають матеріальної форми, на відміну від інших судових доказів. По суті електронний доказ це комп'ютерний код, який створюється, передається, зберігається та копіюється за допомогою технічних пристроїв та існує лише на технічних носіях. Дана особливість відрізняє електронний доказ від речових та письмових доказів, які можуть існувати лише у матеріальній формі.

По-друге, електронні докази побудовані інакше, ніж матеріальні докази. До структури електронного доказу належать такі елементи, як: двійкові дані; пристрій на якому зберігаються двійкові дані та програмне забезпечення, яке сприймає та зчитує двійкові дані. Для їх дослідження необхідно використовувати програмні та технічні засоби. Можуть виникнути ситуації, коли суду потрібна допомога спеціаліста, який має навички роботи з відповідним обладнанням та програмним забезпеченням.

По-третє, електронні докази зафіксовані на технічному носії інформації. Дана ознака має подвійний характер. Так, наявність технічного носія інформації передбачає нерозривний зв'язок електронної інформації та фізичного носія, на якому вона міститься, оскільки, будь-яка інформація зберігається на спеціальних засобах пам'яті. Утім, з іншої сторони не існує нерозривного зв'язку електронної інформації з конкретним фізичним носієм. Адже, електронна інформація може бути скопійована та записана з одного технічного засобу на інший, що призводить до втрати зв'язку з попереднім носієм.

По-четверте, електронний доказ містить метадані, які відсутні в інших засобах доказування. За допомогою метаданих можна встановити авторство документа, оригінальність, їх відправлення і отримання конкретною особою. Це цифрова інформація електронного доказу, яка не відображається на комп'ютері при зчитування тексту, звуко- чи відеозапису.

По-п'яте, електронні докази не мають електронних копій, оскільки така електронна копія за наявними ознаками буде тотожна оригіналу. Варто зауважити, що паперова копія електронного доказу не вважається письмовим доказом і, навпаки, електронна копія письмового доказу не вважається електронним доказом [2].

По-шосте, електронні докази можна передавати за допомогою каналів зв'язку, використовувати одночасно кількома особами, а також зберігати цифрові дані на серверах по всьому світу. Останнє може створювати складнощі щодо встановлення власника електронного доказу, забезпечення його конфіденційності та визначення судової юрисдикції. Наприклад, існуюча можливість створення та реєстрації веб-сайту в будь-якій країні світу може ускладнити процес встановлення власника сайту та, відповідно, особи, відповідальної за розміщення інформації на даному сайті, перевірку автентичності цієї інформації, а отже й використання її в процесі судового доказування. Утім це, все ж, є можливим. Використання інформації з Facebook, Instagram та інших соціальних мережах у процесі збору судових доказів є більш складним, особливо коли сторони заперечують, що вони оприлюднили відповідну інформацію [3, с. 24-25].

У п. 2 ст. 100 ЦПК України закріплено, що «електронні докази мають бути подані в оригіналі або в електронній копії, засвідченій електронним цифровим підписом, який еквівалентний власноручному підпису». Відповідно до ст. 101 ЦПК України «оригінали або копії електронних доказів зберігаються у суді в матеріалах справи. За клопотанням особи, яка надала суду оригінал електронного доказу на матеріальному носії, суд повертає такий матеріальний носій, на якому міститься оригінал доказу, цій особі після дослідження вказаного електронного доказу, якщо це можливо без шкоди для розгляду справи, або після

набрання судовим рішенням законної сили. У матеріалах справи залишається засвідчена суддею копія електронного доказу або витяг з нього» [1].

Однак, в національному законодавстві немає положень, на підставі яких можна було б точно визначити, що є оригіналом, а що копією електронного доказу. Внаслідок чого виникають дискусії щодо неоднозначності прецедентного права та використання електронних доказів у цивільному судочинстві. Порядок засвідчення електронних копій та паперових копій законом не передбачено.

Як стверджує В.С. Петренко, копії таких електронних доказів як відео-, звукозаписи, цифрове зображення ідентичні оригіналу. Тому бажано зробити такі електронні копії еквівалентними оригіналам. А бо ж, щоб гарантувати право учасників судового процесу подавати електронні докази, законодавцям слід врахувати особливості окремих видів електронних доказів та якнайшвидше врегулювати процедури засвідчення автентичності цифрових та паперових копій електронних доказів, зокрема електронного цифрового підпису. Вищевказані проблеми набувають особливої актуальності у зв'язку з розробкою та майбутнім впровадженням Єдиної судової інформаційно-телекомунікаційної системи, яка, окрім інших покладених на неї функцій, має забезпечувати зберігання та можливість безперешкодного користування усіма доказами, що надаються суду учасниками процесу в електронному вигляді або трансформуються судом із паперового в електронний формат [4, с. 115].

Окрім проблеми прийняття судом електронного доказу та визначення його оригіналу, також виникають проблеми з відтворенням, зокрема через відсутність належного технічного або програмного забезпечення.

Ще однією проблемою щодо використання електронних доказів у цивільному судочинстві є їх забезпечення. ЦПК України передбачає, що «суд за заявою учасника справи або особи, яка може набути статусу позивача, може забезпечити докази, якщо є підстави припускати, що доказ може бути втрачений або збирання або подання відповідних доказів стане згодом неможливим чи утрудненим» [1]. У разі відсутності у сторони побоювань у збереження електронних доказів можливо надати в суд роздруковку документів з подальшим оглядом судом безпосередньо сайту або поштової програми. Однак суд може відмовити стороні в такому огляді, так як він не володіє спеціальними знаннями, а електронний «оригінал» може бути навмисно змінений для надання суду. Для мінімізації ризиків сторони, як правило, звертаються за забезпеченням доказів. При цьому у них є вибір звернутися або до нотаріуса, або до суду.

З метою усунення досліджуваних проблем слід внести доповнення до чинного ЦПК України, а саме:

- додати ст. 100-1 з назвою «Оригінал електронного доказу»;
- додати ст. 100-2 з назвою «Електронна копія електронного доказу»;
- додати ст. 116-1 з назвою «Підстави та порядок забезпечення електронних доказів»;
- додати ст. 237-1 з назвою «Відтворення електронного доказу».

Отже, електронні засоби доказування істотно відрізняються від інших доказів, передбачених чинним ЦПК України. Так, вони не мають матеріальної форми; можуть бути зафіксовані лише на технічному носії інформації; містять метадані, за допомогою яких можна встановити авторство електронного документа та його оригінальність; не передбачають можливість створення електронних копій; зумовлюють необхідність використання програмних та технічних засобів для дослідження електронного доказу;

нестандартний та специфічний спосіб створення інформації, внаслідок чого можна вносити зміни та правки без втрати змісту.

Слід сказати, що необхідною умовою прийняття судом будь-якого електронного доказу є спосіб його фіксації, оскільки від нього залежить чи буде даний доказ допустимим та належним. Звичайна роздруковка інформації, розміщеної в соціальних мережах, є недостатньою для використання в якості доказу під час розгляду цивільної справи. Закон вимагає посвідчувати копію електронного доказу належним чином, але законодавчий порядок посвідчення паперових копій електронних доказів відсутній, а електронної копії взагалі не може існувати. Тобто, роздруковка вебсторінки або скріншот не можуть бути належними та достатніми для подання такого засобу доказування до суду, що підтверджує і судова практика.

На сьогодні існує багато проблемних питань, які пов'язані із використанням електронних доказів в цивільному процесі, але, незважаючи на складнощі, поступово формується судова практика щодо юридичної сили електронних документів, підписаних електронним підписом.

Список використаних джерел:

1. Цивільний процесуальний кодекс України: Закон України від 18.03.2004 № 1618-IV. URL: <https://zakon.rada.gov.ua/laws/show/1618-15#Text> (дата звернення: 28.05.23)
2. Павлова Ю.С. Електронний документ як джерело доказів у цивільному процесі: автореф. дис. ... канд. юрид. наук. Одеса, 2019. 257 с. URL: <http://hdl.handle.net/11300/11724>
3. Чвакін С.А. Електронний доказ як засіб доказування в цивільному судочинстві. *Прикарпатський юридичний вісник*. 2019. Випуск 1 (26). Т. 2. С. 22-26. URL: http://www.pjv.nuoua.od.ua/v1-2_2019/2019_1-2.pdf#page=22
4. Петренко В.С. Електронні докази як елемент інформаційних технологій у цивільному судочинстві. *Молодий вчений*. 2018. № 1 (53). С. 111–115. URL: <https://molodyvchenyi.ua/index.php/journal/article/view/5251/5150>

УДК 342.922

*Фурсик Валентин, здобувач фахової передвищої освіти
І курсу спеціальності «Правоохоронна діяльність»,
науковий керівник Мельник Т.М.*

ВІДПОВІДАЛЬНІСТЬ ЗА УХИЛЕННЯ ВІД ВІЙСЬКОВОЇ СЛУЖБИ В УКРАЇНІ: ТЕОРЕТИЧНІ АСПЕКТИ І РЕАЛІЇ ВОЄННОГО СТАНУ

У кожній державі військова служба виступає одним із головних конституційних обов'язків громадян, який полягає у захисті своєї держави. Враховуючи важкі реалії сьогодення, коли 24 лютого 2022 року відбулося вторгнення держави-агресора на українські землі, питання військового обов'язку набуло першочергового значення для кожного свідомого громадянина України. Ніхто й уявити собі не міг, що стаття 17 Конституції України «Захист суверенітету і територіальної цілісності України, забезпечення її економічної та інформаційної безпеки є найважливішими функціями держави, справою всього Українського народу» [1], стане надактуальним для українського суспільства.

Ось уже другий рік триває страшна кровопролитна війна, на якій щодня гинуть десятки-сотні солдатів. Саме тому на сучасному етапі розвитку нашої країни одним із найважливіших питань розвитку нашої країни є реформування Збройних Сил України (надалі – ЗСУ), перехід їх на новий якісний й професійний рівень, на удосконалену

законодавчу базу, що на основі багатого досвіду розвинених та перспективних сучасних держав світу передбачає перегляд чинного національного військового законодавства та встановлення нових військово-правових норм.

Вбачаємо, що на сьогоднішній день, з метою удосконалення даної сфери, проблема відповідальності за ухилення від військової служби в Україні в реаліях воєнного часу потребує глибокого наукового дослідження.

Відповідно до ч. 9 ст. 1 Закону України «Про військовий обов'язок і військову службу» військовозобов'язаними вважаються «особи, які перебувають у запасі для комплектування Збройних Сил України та інших військових формувань на особливий період, а також для виконання робіт із забезпечення оборони держави» [2].

Поняттям «військовозобов'язаний» оперує і Кримінальний кодекс України (надалі – КК України) [3], який відправляє до Закону України «Про військовий обов'язок і військову службу».

З визначення поняття військовозобов'язаний, слід звернути увагу на ключову його ознаку, а саме перебування у запасі. Так, відповідно до ч. 1 ст. 27 Закону України «Про військовий обов'язок і військову службу» «У запас Збройних Сил України та інших військових формувань зараховуються громадяни України, які придатні за станом здоров'я до проходження військової служби в мирний або воєнний час і не досягли граничного віку перебування в запасі. Вони перебувають на військовому обліку в відповідних районних (міських) територіальних центрах комплектування та соціальної підтримки та відповідних органах інших військових формувань» [2].

З норм чинного законодавства випливає, що військовозобов'язаний – це особа, котра впродовж останніх п'яти років пройшла військово-лікарську експертизу та визнана придатною до військової служби у мирний/військовий час для комплектування ЗСУ та інших військових формувань на особливий період, а також для виконання робіт із забезпечення оборони держави. І тут виникає наступний цікавий момент, який полягає в тому, що за час незалежності нашої держави, військкомати не запрошували осіб чоловічої статі для проходження повторної військово-лікарської експертизи. Виникає ситуація, що чоловіки, котрі пройшли таку експертизу понад 5 років тому назад, в силу відсутності відомостей стосовно їхньої придатності до військової служби чи придатності до виконання робіт із забезпечення оборони, не являються військовозобов'язаними. Виходить так, що на них дія Законів України «Про військовий обов'язок і військову службу», «Про оборону» та «Про мобілізаційну підготовку та мобілізацію» просто не поширюється, адже у вказаних законах чітко передбачено поняття військовозобов'язаний, громадянин України, котрий перебуває у запасі ЗСУ, а за відсутності реальної військово-лікарської експертизи такі особи чоловічої статі перебувають у стані невизначеності, відповідно їм не можуть перебувати у запасі й очевидно, що не являються військовозобов'язаними. Усе це дає їм право на юридичних підставах не виконувати вимоги законодавчих актів у військовій сфері.

Що ж стосується військовослужбовців, то ними відповідно до ст. 1 Закону України «Про військовий обов'язок і військову службу» є особи, які «проходять військову службу в Збройних Силах України, інших утворених відповідно до законів України військових формувань, а також правоохоронних органів спеціального призначення, Державної спеціальної служби транспорту, Державної служби спеціального зв'язку та захисту інформації України, посади в яких комплектуються військовослужбовцями» [2].

Відповідно до ст. 2 Закону України «Про військовий обов'язок і військову службу», військова служба являє собою державну службу «особливого характеру, яка полягає у

професійній діяльності придатних до неї за станом здоров'я і віком громадян України (за винятком випадків, визначених законом), іноземців та осіб без громадянства, пов'язаній із обороною України, її незалежності та територіальної цілісності» [2].

слід нагадати, що наше суспільство живе у реаліях правового режиму воєнного стану. Відповідно до ст. 1 Закону України «Про правовий режим воєнного стану», воєнним станом є «особливий правовий режим, що вводиться в Україні або в окремих її місцевостях у разі збройної агресії чи загрози нападу, небезпеки державній незалежності України, її територіальній цілісності та передбачає надання відповідним органам державної влади, військовому командуванню, військовим адміністраціям та органам місцевого самоврядування повноважень, необхідних для відвернення загрози, відсічі збройної агресії та забезпечення національної безпеки, усунення загрози небезпеки державній незалежності України, її територіальній цілісності, а також тимчасове, зумовлене загрозою, обмеження конституційних прав і свобод людини і громадянина та прав і законних інтересів юридичних осіб із зазначенням строку дії цих обмежень» [4].

За загальним правилом, адміністративну відповідальність військовослужбовців передбачає стаття 15 Кодексу України про адміністративні правопорушення (надалі – КУпАП) [5].

Що ж стосується нашої теми ухилення від військової служби, то Законом України «Про внесення змін до деяких законодавчих актів України щодо посилення відповідальності військовослужбовців, надання командирам додаткових прав та покладення обов'язків в особливий період» від 05.02.2015 № 158-VIII [6], КУпАП доповнено цілою главою 13-Б, яка носить назву «Військові адміністративні правопорушення».

Варто відмітити, що законодавець значно посилив адміністративну відповідальність за військові адміністративні правопорушення. Беручи до уваги, що на сьогодні неоподаткований мінімум доходів громадян становить 17 грн, то можна побачити цю різницю і в грошовому вимірі, а саме:

у частині 1 відбулося зростання розміру штрафу від 70–145 н.м.д.г. (1190–2465 грн) до 100–1000 (1700–17000) н.м.д.г., а також змінився термін відбування арешту з утриманням на гауптвахті на строк від 7 діб до 10 діб;

у частині 2 відбулося зростання розміру штрафу від 145–285 н.м.д.г. (2465–4845) до 1000–2000 (17000–34000) н.м.д.г., а також змінився термін відбування арешту з утриманням на гауптвахті на строк від 7–10 діб до 10–15 діб.

Що ж стосується кримінальної відповідальності за військові кримінальні правопорушення, то й тут законодавець встиг тим самим Законом [7] внести досить суворе посилення відповідальності, чим викликав не лише обурення громадськості, петицію від 15 грудня 2022 року з проханням до президента Володимира Зеленського ветувати законопроект. За добу петиція набрала вже понад 25 000 голосів (за необхідних для розгляду 25 000). Відповідно до оновленого КК України значно посилилася відповідальність за непокору, невиконання наказу, погрозу/насильство стосовно начальника, самовільне залишення частини/місця служби, дезертирство, самовільне залишення поля бою під час бойової задачі або відмові під час бою діяти зброєю – покарання від 3 і аж до 12 років позбавлення волі.

З огляду на вищевикладене, пропонуємо змінити трактування «військовозобов'язаний», виклавши його у наступній редакції: військовозобов'язаний (-а) – це особа чоловічої статі, що має громадянство України, досягла віку від 18 до 60 років, а також особа жіночої статі, котра закінчила військові спеціальності у віці від 18 років до 55

років. Не являються військовозобов'язаними громадяни України, котрі хоч і пройшли військово-лікарську експертизу, проте були визнані непридатними до військової служби.

Запровадити інтенсивну систему бойової підготовки мобілізованих непідготовлених людей необхідною тривалістю, враховуючи, що армію робить сильною боєздатність її солдатів, а не їх покарання і страх бути покараним.

Створити на фронті дисциплінарні підрозділи, в яких справжні військові ухиянти (і не тільки, але інші військові правопорушники), очікуючи рішення суду, не відсиджувались у тилу в камері, а знаходились на фронті та займалися важкою працею, ризикуючи життям разом із іншими військослужбовцями.

На час службового розслідування підозрюваного в ухиянні військовослужбовця позбавити будь-яких додаткових виплат. Якщо вину з нього буде знято, то компенсувати їх і повернути військовослужбовця у стрій, якщо ж вину буде доведено, позбавити його будь-яких виплат взагалі.

Список використаних джерел:

1. Конституція України. Прийнята на V сесії Верховної Ради України 28 червня 1996 року. URL: <https://zakon.rada.gov.ua/laws/show/254%D0%BA/96-%D0%B2%D1%80#Text> (дата звернення: 13.04.2023)

2. Про військовий обов'язок і військову службу: Закон України від 25 березня 1992 року № 2232-XII. URL: <https://zakon.rada.gov.ua/laws/show/2232-12#top> (дата звернення: 13.04.2023)

3. Кримінальний кодекс України від 05 квітня 2001 № 2341-III. URL: <https://zakon.rada.gov.ua/laws/show/2341-14#Text> (дата звернення: 13.04.2023)

4. Про правовий режим воєнного стану: Закон України від 12 травня 2015 року № 389-VIII. URL: <https://zakon.rada.gov.ua/laws/show/389-19#top> (дата звернення: 13.04.2023)

5. Кодекс України про адміністративні правопорушення від 07 грудня 1984. № 8073-X. URL: <https://zakon.rada.gov.ua/laws/show/80731-10?find=1&text=%D0%B2%D1%96%D0%B9%D1%81%D1%8C%D0%BA%D0%BE%D0%B2%D1%96#top> (дата звернення: 13.04.2023)

6. Про внесення змін до деяких законодавчих актів України щодо посилення відповідальності військовослужбовців, надання командирам додаткових прав та покладення обов'язків в особливий період: Закон України від 5 лютого 2015 року № 158-VIII. URL: <https://zakon.rada.gov.ua/laws/show/158-19#top> (дата звернення: 13.04.2023)

7. Про внесення змін до деяких законодавчих актів України щодо посилення відповідальності військовослужбовців, надання командирам додаткових прав та покладення обов'язків в особливий період: Закон України від 16 березня 2017 року № 1952-VIII. URL: <https://zakon.rada.gov.ua/laws/show/1952-19#Text> (дата звернення: 13.04.2023)

ПРАВО ПОСТІЙНОГО ЗЕМЛЕКОРИСТУВАННЯ: ПРОБЛЕМНІ АСПЕКТИ ПРАВОВОГО РЕГУЛЮВАННЯ ТА ЇХ ВИРІШЕННЯ

Феномен постійного користування земельною ділянкою не є новим для земельного законодавства України: дефініція та правове регулювання такого виду землекористування знаходить місце ще у Земельному кодексі Української Радянської Соціалістичної Республіки від 8 липня 1970 року та наступній редакції закону – Земельному кодексі УРСР від 18 грудня 1990 року (далі – ЗК УРСР), які є попередниками сучасного законодавства України. У першій редакції кодифікованого нормативно-правового акту було детально описано суб'єкти права постійного користування, його суть та регламентовано порядок надання земель у користування, а також визначено права та обов'язки землекористувачів.

В свою чергу стаття 15 регламентувала два види землекористування: постійне та тимчасове. Поняття постійного землекористування також було закріплено у положеннях, інша його назва – безстрокове [2].

Суб'єктний склад права землекористування був значно розширений – даному явищу посприяла ліквідація колгоспів та радгоспів, що складали основну частину суб'єктів, які користувалися правом постійного землекористування. На зміну ним прийшли такі форми юридичних осіб як підприємства, установи та організації.

Модерне поняття права постійного користування земельною ділянкою знаходить своє місце у статті 92 Земельного кодексу України від 25 жовтня 2001 року (далі – ЗК України). Так, право постійного землекористування – це право володіння і користування земельною ділянкою, яка перебуває у державній або комунальній власності, без встановлення строку [3].

Порівнюючи погляди на теперішні та колишні формулювання, які стосуються даного явища, можна зробити висновок, що сучасна нормативно-правова оцінка є більш широкою та детальніше розкриває аспекти, які слід розуміти під поняттям «право постійного користування земельною ділянкою».

До таких аспектів слід віднести:

право постійного землекористування включає в себе ЛИШЕ право володіння та користування – відповідно можемо зробити висновок, що розпорядження земельними ділянками, наданими у постійне користування, є заборонено законом.

земельна ділянка, що виділяється для постійного користування перебуває у державній чи комунальній власності – із даної дефініції зрозуміло, що земельне законодавство не передбачає надання у право постійного землекористування ділянок, що перебувають у приватній власності громадян чи юридичних осіб;

на відміну від договорів тимчасового користування, постійним визначається таке землекористування, яке не має встановленого строку.

Під час укладення передачі права тимчасового користування ділянкою важливу роль відіграє закріплене у законодавстві відношення до певної категорії, що впливає на строк укладення договору, умов використання землі та можливого дотримання сервітутів чи спеціальних режимів, пов'язаних із об'єктами, розташованими на такій земельній ділянці. Праву постійного користування на відміну від права оренди землі виділено лише одну

статтю – ст. 92 ЗК України. Пов'язаний із правом постійного користування земельною ділянкою Закон України «Про державну реєстрацію речових прав на нерухоме майно та їх обтяжень» від 01.07.2004 року № 1952-IV (далі – ЗУ №1952-IV), у ст. 28 розкриває нормативно-правові норми що дозволяють ознайомитися із державною реєстрацією права на постійне користування через низку особливостей оформлення прав на ділянки державної та комунальної власності [4].

Право постійного користування земельною ділянкою як і право власності та право тимчасового землекористування має свої особливості правового регулювання, що визначається нормами чинного на території України законодавства.

Наприклад, Земельним кодексом України не встановлено матеріального, юридичного та фінансового переходу права постійного користування громадян та юридичних осіб, що не входять до переліку ч. 2 ст. 92.

При цьому спеціальні обмеження за колом осіб, що набувають право постійного користування щодо, наприклад, земель водного фонду регламентуються положеннями не тільки загального земельного законодавства у положеннях ст. 59 Земельного кодекс, а ще й ст. 85 Водного кодексу України. Щодо земель лісогосподарського призначення такі обмеження встановлюються ст. 57 ЗК України та ст. 17 Лісового кодексу України. Ще одною особливістю набуття права постійного землекористування є процес отримання земельної ділянки у користування для власних потреб держави, територіальної громади чи інших підприємств, установ і організацій, вказаних у ч. 2 ст. 92 Кодексу.

Важливою особливістю правового регулювання постійного землекористування є момент його виникнення. В порівнянні із правом власності та правом тимчасового землекористування (оренди), право постійного користування земельною ділянкою виникає лише після державної реєстрації, яка відповідно до ч. 1 ст. 4 ЗУ №1952-IV є обов'язковою [4].

Деякі науковці, такі як А. М. Мірошніченко, О. Ф. Мельниченко, М. О. Мельниченко вважають, що інститут постійного користування земельними ділянками не тільки визначається особливими процесами правового регулювання, утворюючи низку колізійних питань щодо діяльності держави та територіальних громад, але й втрачає свою актуальність в порівнянні із вимогами, наданими Європейським Союзом (далі – ЄС) для реформування законодавчих норм, що відповідадтимуть стандартам альянсу [5].

Гостро постає питання спадкування величезних угідь та земельних ділянок, що належать селянським (фермерським) господарствам чи громадянам, що ведуть особисте селянське господарство на праві постійного землекористування. Воно підтверджується державним актом, виданим відповідними органами державної влади чи органами місцевого самоврядування, адже надання земельних ділянок у постійне користування із земель державної чи комунальної власності не передбачає укладення жодних договорів.

Звідси впливає проблематика спадкування права постійного землекористування: без укладання додаткового договору із ОДВ чи ОМС, державний акт найчастіше припиняє свою дію після реорганізації, ліквідації юридичної особи або смерті фізичної особи, не надаючи права спадкоємцям отримати земельні ділянки у користування.

Проте, норм права, які б регулювали спадкування права постійного користування земельною ділянкою у цивільному та земельному законодавстві не передбачається. [6].

Розглядаючи постанови Верховного Суду України щодо розгляду касаційних скарг у справах про право постійного користування земельними ділянками, неважко було помітити тенденцію відмови у задоволенні вимог щодо успадкування такого права у складі

селянського (фермерського) господарства (далі – СФГ) або ж у вигляді земельної ділянки, що не входить до складу СФГ та належала фізичній особі.

Кабінетом Міністрів України ще у 2018 році були здійснені спроби внесення законопроекту «Про внесення змін до деяких законодавчих актів України щодо передачі права власності фермерським господарствам на земельні ділянки, надані засновникам таких господарств у постійне користування, довічне успадковане володіння для створення та/або ведення фермерського господарства (селянського (фермерського) господарства)» від 05.04.18 на розгляд Верховної Ради України. Проте, після більше, ніж року, даний законопроект було відкликано.

Проблематика припинення постійного користування земельною ділянкою викликає настільки ж багато запитань через непослідовність правових норм та їх регулювання, скільки й спадкування та перехід цього права в порядку реорганізації чи ліквідації юридичних осіб, яким вдалося зберегти його у первісному вигляді без проведення процедури безоплатної приватизації чи переоформлення у право власності.

У сьогоднішній підставі припинення права користування земельними ділянками, до категорії якого безпосередньо входить право постійного землекористування слід вважати вичерпний перелік, наданий законодавцем у ст. 141 ЗК України, що згадувався нами у попередньому підрозділі «Проблематика спадкування права постійного користування земельною ділянкою».

Дехтяренко В. у своїй праці під назвою «Як захистити своє право постійного користування земельною ділянкою» визначає, що одними із найбільш актуальних питань судової практики, які пов'язані напряму із правом постійного землекористування слід вважати наступні: спори щодо припинення права постійного користування особами, які згідно із чинною редакцією ст. 92 ЗК України не мають права на постійне користування; перехід права постійного користування до фермерських господарств після їх створення на підставі акта на постійне користування, виданого фізичній особі, в тому числі питання спадкування цього права; перехід права постійного користування при реорганізації, зміні організаційно-правової форми, правонаступництві юридичних осіб [7].

Ще одним проблематичним аспектом, що стосується права постійного користування земельними ділянками є питання про перехід земель на баланс юридичних осіб, які були ліквідованими чи реорганізованими.

Так, Кулиничем О. П. зазначається, що перехід права постійного користування від державного підприємства, яке припинило свою діяльність в результаті його реорганізації, до його правонаступника, що може бути юридичною особою приватної форми власності, яке утворилося в результаті процесу приватизації шляхом зміни (найчастіше – перетворення) не відбуватиметься в силу приписів п. «в», ч. 1 ст. 141 ЗК України, що прямо вказує на припинення права користування шляхом припинення діяльності релігійних організацій, державних чи комунальних підприємств, установ та організацій, що є суб'єктами постійного користування [8].

На даний момент чинне земельне законодавство не передбачає настання таких випадків та не регламентує процесу автоматичного переходу права постійного користування від реорганізованої юридичної особи до її прямого правонаступника.

Згідно з викладеним вище, у даного явища, на нашу думку, є лише один альтернативний розвиток: реформування інституту постійного землекористування: наближення поняття постійного користування до стандартів ЄС, зміна правових норм та нормативних актів, що стосуються регулювання питань даного виду права користування,

усунення законодавчих прогалин щодо правового регулювання постійного користування, визначення чіткого переліку законодавчих норм, які б регулювали питання надання такого права, його припинення, переоформлення та спадкування, утворення земельних правовідносин.

Список використаних джерел:

1. Земельний кодекс Української РСР: Закон Української РСР від 8.07.1970 р. URL: <https://zakon.rada.gov.ua/laws/show/2874%D0%B0-07#o125> (дата звернення: 27.02.2023)
2. Земельний кодекс УРСР: Закон УРСР від 18.12.1990 р. URL: <https://zakon.rada.gov.ua/laws/show/561-12#o211> (дата звернення: 27.02.2023)
3. Земельний кодекс України: Закон України від 25.10.2001 р. URL: <https://zakon.rada.gov.ua/laws/show/2768-14#n631> (дата звернення: 27.02.2023)
4. Про державну реєстрацію речових прав на нерухоме майно та їх обтяжень: Закон України від 01.07.2004 р. URL: <https://zakon.rada.gov.ua/laws/show/1952-15#n319> (дата звернення: 27.02.2023)
5. Мельничук О. Ф., Мельничук М. О. Особливості права постійного користування земельною ділянкою. *International scientific journal «Internauka.» Series: «Juridical Sciences»*. URL: <http://socrates.vsau.org/repository/getfile.php/19879.pdf>
6. Цивільний кодекс України: Закон України від 16.01.2001 р. URL: <https://zakon.rada.gov.ua/laws/show/435-15#n2> (дата звернення: 27.02.2023)
7. Дехтяренко В. Як захистити своє право постійного користування земельною ділянкою. *Землевпорядний вісник*. 2021. №7, с. 7-13
8. Про внесення змін до Земельного кодексу України та інших законодавчих актів щодо скасування інституту права постійного користування земельними ділянками: Законопроект від 15 квітня 2021 р. URL: http://w1.c1.rada.gov.ua/pls/zweb2/webproc4_1?pf3511=71680 (дата звернення: 27.02.2023)

УДК 349.6

*Ярошівич Анастасія, здобувач ОКР молодший спеціаліст
IV курсу спеціальності «Право»
науковий керівник Данилюк С.М.*

ДЕРЖАВНЕ РЕГУЛЮВАННЯ ВИКОРИСТАННЯ ЗЕМЕЛЬ СІЛЬСЬКОГОСПОДАРСЬКОГО ПРИЗНАЧЕННЯ В УКРАЇНІ

Земля як основний об'єкт матеріального світу є особливим і стратегічно важливим національним ресурсом, без якого неможливо забезпечити продовольчу безпеку будь-якої держави. Саме тому раціональне й ефективне використання земельних ресурсів має стати одним з основних напрямів державного регулювання в Україні у сфері використання земель сільськогосподарського призначення.

Стаття 13 Конституції України декларує, що «земля, її надра, атмосферне повітря, водні та інші природні ресурси, які знаходяться в межах території України, природні ресурси її континентального шельфу, виключної (морської) економічної зони є об'єктами права власності Українського народу» [1].

Державне регулювання у сфері використання земельних ресурсів в Україні є ключовим фактором забезпечення результативності суспільно-політичної та економічної

діяльності в країні, суспільного устрою в державі, виробництва й раціонального освоєння її природно-ресурсного потенціалу.

Варто зазначити, що Україна має потенціал для того, щоб підвищити свою конкурентоспроможність на світовому аграрному ринку, позиціонувати себе як аграрна країна, оскільки її земельні ресурси – це багаті українські чорноземи. Земля являє собою природний комплекс, що об'єднує ґрунти, природні ресурси – вода, тваринний та рослинний світ, а також мінерали в природному стані. У промислових галузях земельні ресурси є основою, на якій розташовуються виробничі будівлі. У видобувній галузі – це місце для зберігання продукції (мінерали, корисні копалини). Проте найголовніше значення землі виявляється у сільськогосподарському виробництві, в якому вона є основним засобом виробництва завдяки родючості [2, с.20].

Земля є особливим ресурсом будь-якої країни, який потребує дбайливого використання і збереження. Вона як найголовніший природний ресурс, відіграє дуже важливе значення в матеріальному забезпеченні населення, є головним ресурсом щодо розташування усіх галузей національного господарства, основою виробництва в сільському і лісовому господарстві, джерелом продуктів харчування людей [3, с. 7].

Необхідно наголосити на тому, що державна політика в цьому випадку має бути направлена на ефективне використання земель сільськогосподарського призначення, для того щоб забезпечити населення України продовольством, а також запровадження заходів, які стосуються з охорони земель, особливо стосовно збереження та відтворення родючості ґрунтів. Одним з основних завдань країни має бути створення найкращих умов, щоб поєднати правові напрями матеріальної заінтересованості власників та користувачів земельних ділянок раціонально використовувати та вживати заходів щодо їх охорони [4, с.76].

У системі державного регулювання охорони земельних ресурсів використовуються стандартизація, нормування, а також відповідні правила використання земель. Необхідно зазначити, що основним способом державного регулювання у сфері земельних відносин та вирішення питань раціонального використання земель є програмно-цільове планування, розробка та впровадження екологічних Державних цільових програм [5, с. 132].

Для того щоб забезпечити організацію дієвого державного регулювання за розвитком аграрного сектору, потрібно, в першу чергу, удосконалити механізм державного регулювання, який стосується раціонального використання сільськогосподарських земель, а також їх оцінки й охорони. Обов'язковою умовою при цьому повинно стати виявлення та врахування причин, що призводять до погіршення якісних властивостей земель, поширенню деградаційних процесів та їх забрудненню [6, с.192].

Земельний ринок України нині знаходиться на етапі становлення. Однак це не означає, що земельні ресурси потрібно використовувати неефективно або нераціонально. Для того щоб використання земельних ресурсів здійснювалося на належному та безпечному рівні, потрібна обов'язкова участь держави в питаннях регулювання землекористування, насамперед, як одного із головних землевласників, який спонукає до розвитку ринкових процесів, у яких і бере участь. На сьогодні поняття «ринок землі» означає не тільки процес її купівлі або продажу. Розвиток земельних відносин відбувається на основі економічних законів і вирішення певних суперечок, що виникають у процесі землекористування. До основних законів ринку належать закон вартості та закон попиту і пропозиції, проте на земельному ринку вони виявляють своєрідну взаємодію, яка демонструє поєднання споживчої вартості та вартості з іншими економічними категоріями.

Нині процес державного регулювання зводиться до того, що держава має досить мотивований вплив на розвиток земельних відносин, оскільки обмежує права, що стосуються власності земельних ділянок тобто обмеження частини землеволодінь, землекористування та розпоряджання ними. Отже, важливо запровадити та розвинути механізм державного регулювання земельних відносин, який би відкривав можливості для економічного стимулювання, а також стимулювання раціонального та ефективного використання земель сільськогосподарського призначення землевласниками і землекористувачами. Тобто господарська діяльність кожного власника та користувача землі повинна передбачати не тільки отримання максимального доходу за будь-яких умов, а й збереження природного навколишнього середовища.

Для розвитку державного регулювання земельних відносин у державі необхідно реалізувати такі заходи:

покращити систему цінової політики враховуючи дані експертної оцінки земельних ділянок;

– провести нормативну грошову оцінку земель в Україні та на основі отриманих даних встановити податок на землі;

– удосконалити систему компенсування витрат під час здійснення сільськогосподарської діяльності;

– створити механізм, який би забезпечував стягнення коштів від земельних платежів у розмірі 30% від суми, для наповнення спеціального фонду для того, щоб мати змогу забезпечити раціональне використання та охорону земельних ресурсів;

– забезпечити застосування інструментів регулювання земельних відносин на державному рівні [7, с. 35].

Розробка механізмів державного регулювання здійснюється на основі системного підходу, при якому досліджуються елементи і залежності всієї системи землекористування в межах єдиного цілого. Спираючись на результати аналізу структурних елементів державного регулювання доведено, що оцінка земельних ресурсів – як підхід до державного регулювання земель сільськогосподарського призначення, є невід’ємним елементом у системі державного регулювання.

Список використаних джерел:

1. Конституція України: Закон України від 28 червня 1996 р. № 254к/96-ВР. URL: <https://zakon.rada.gov.ua/laws/show/254%D0%BA/96-%D0%B2%D1%80#Text>.
2. Колодій П. Теоретико-методологічні основи раціонального використання земельних ресурсів. П. Колодій, Л. Дуб. *Вісник Львівського національного аграрного університету. Серія: Економіка АПК*. 2015. № 22(2). С. 18–23.
3. Чорна Н. П. Продовольча безпека держави: проблеми та суперечності інноваційного розвитку. Н. Чорна, Л. Шевчук. *Схід*. 2013. № 5. С. 107–112.
4. Коваленко Л. М. Теоретичні засади забезпечення сталого розвитку землекористування. Л. М. Коваленко. *Проблеми безперервної географічної освіти і картографії*. 2015. Вип. 22. С. 75–78
5. Кваша С. М. Аграрна політика [навчальний посібник] С. М. Кваша, А. Д. Діброва, О. В. Жемойда; Національний університет біоресурсів і природокористування України. К.: Ліра-К. 2018. 388 с

6. Купчишина О. А. Сутність та форми здійснення регуляторної політики в аграрному секторі. Миколаївський національний університет імені В. О. Сухомлинського. Випуск 14. 2016. С. 190–193

7. Роганін Ю. Довкілля у небезпеці. Що заважає його порятунку? Землевпорядний вісник. 2009. № 6. С. 34–36